

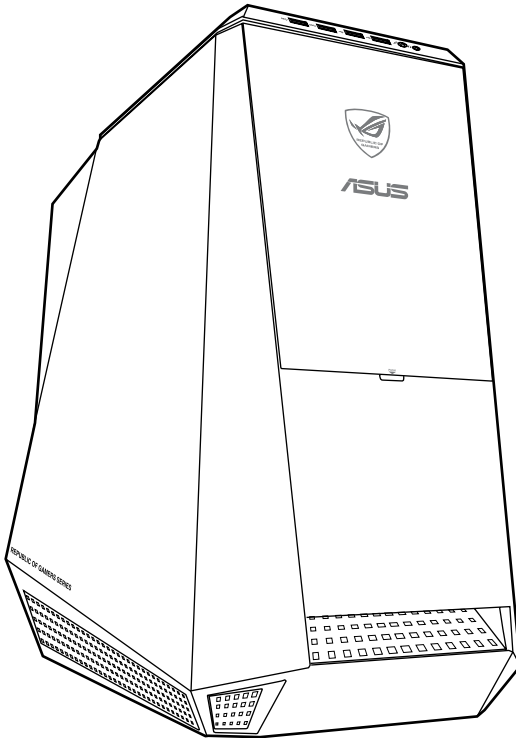

ASUS Essentio Desktop PC CG8565 User Manual



E6763

First Edition
August 2011

Copyright © 2011 ASUSTeK Computer Inc. All Rights Reserved.

No part of this manual, including the products and software described in it, may be reproduced, transmitted, transcribed, stored in a retrieval system, or translated into any language in any form or by any means, except documentation kept by the purchaser for backup purposes, without the express written permission of ASUSTeK Computer Inc. ("ASUS").

Product warranty or service will not be extended if: (1) the product is repaired, modified or altered, unless such repair, modification or alteration is authorized in writing by ASUS; or (2) the serial number of the product is defaced or missing.

ASUS PROVIDES THIS MANUAL "AS IS" WITHOUT WARRANTY OF ANY KIND, EITHER EXPRESS OR IMPLIED, INCLUDING BUT NOT LIMITED TO THE IMPLIED WARRANTIES OR CONDITIONS OF MERCHANTABILITY OR FITNESS FOR A PARTICULAR PURPOSE. IN NO EVENT SHALL ASUS, ITS DIRECTORS, OFFICERS, EMPLOYEES OR AGENTS BE LIABLE FOR ANY INDIRECT, SPECIAL, INCIDENTAL, OR CONSEQUENTIAL DAMAGES (INCLUDING DAMAGES FOR LOSS OF PROFITS, LOSS OF BUSINESS, LOSS OF USE OR DATA, INTERRUPTION OF BUSINESS AND THE LIKE), EVEN IF ASUS HAS BEEN ADVISED OF THE POSSIBILITY OF SUCH DAMAGES ARISING FROM ANY DEFECT OR ERROR IN THIS MANUAL OR PRODUCT.

SPECIFICATIONS AND INFORMATION CONTAINED IN THIS MANUAL ARE FURNISHED FOR INFORMATIONAL USE ONLY, AND ARE SUBJECT TO CHANGE AT ANY TIME WITHOUT NOTICE, AND SHOULD NOT BE CONSTRUED AS A COMMITMENT BY ASUS. ASUS ASSUMES NO RESPONSIBILITY OR LIABILITY FOR ANY ERRORS OR INACCURACIES THAT MAY APPEAR IN THIS MANUAL, INCLUDING THE PRODUCTS AND SOFTWARE DESCRIBED IN IT.

Products and corporate names appearing in this manual may or may not be registered trademarks or copyrights of their respective companies, and are used only for identification or explanation and to the owners' benefit, without intent to infringe.

Contents

Notices	5
Safety information.....	7
Conventions used in this guide.....	8
Where to find more information	8
Package contents	9
Chapter 1: Getting started	
Welcome!.....	11
Getting to know your computer.....	11
Setting up your computer.....	16
Turning your computer ON/OFF	19
Chapter 2:: Using Windows® 7	
Starting for the first time.....	21
Using Windows® 7 desktop.....	22
Managing your files and folders.....	24
Restoring your system settings.....	26
Protecting your computer.....	27
Getting Windows® Help and Support.....	28
Chapter 3: Connecting devices to your computer	
Connecting a USB storage device.....	29
Connecting microphone and speakers	30
Connecting multiple external displays	33
Connecting an HDTV.....	35
Chapter 4: Using your computer	
Proper posture when using your Desktop PC.....	37
Using the memory card reader	38
Using the optical drive	39
Using the ASUS ROG U9N Gaming Keyboard.....	40
Using the ASUS GX900 Gaming Mouse	41
Chapter 5: Connecting to the Internet	
Wired connection.....	49

Contents

Chapter 6: Using the utilities

ASUS AI Suite II.....	51
ASUS AI Manager.....	64
Nero 9	69
Recovering your system	73

Chapter 7: Troubleshooting

Troubleshooting	75
ASUS contact information.....	82

Notices

REACH

Complying with the REACH (Registration, Evaluation, Authorisation, and Restriction of Chemicals) regulatory framework, we published the chemical substances in our products at ASUS REACH website at <http://csr.asus.com/english/REACH.htm>.

Federal Communications Commission Statement

This device complies with Part 15 of the FCC Rules. Operation is subject to the following two conditions:

- This device may not cause harmful interference; and
- This device must accept any interference received including interference that may cause undesired operation.

This equipment has been tested and found to comply with the limits for a Class B digital device, pursuant to Part 15 of the FCC Rules. These limits are designed to provide reasonable protection against harmful interference in a residential installation. This equipment generates, uses and can radiate radio frequency energy and, if not installed and used in accordance with manufacturer's instructions, may cause harmful interference to radio communications. However, there is no guarantee that interference will not occur in a particular installation. If this equipment does cause harmful interference to radio or television reception, which can be determined by turning the equipment off and on, the user is encouraged to try to correct the interference by one or more of the following measures:

- Reorient or relocate the receiving antenna.
- Increase the separation between the equipment and receiver.
- Connect the equipment to an outlet on a circuit different from that to which the receiver is connected.
- Consult the dealer or an experienced radio/TV technician for help.



The use of shielded cables for connection of the monitor to the graphics card is required to assure compliance with FCC regulations. Changes or modifications to this unit not expressly approved by the party responsible for compliance could void the user's authority to operate this equipment.

RF exposure warning

This equipment must be installed and operated in accordance with provided instructions and the antenna(s) used for this transmitter must be installed to provide a separation distance of at least 20 cm from all persons and must not be co-located or operating in conjunction with any other antenna or transmitter. End-users and installers must be provided with antenna installation instructions and transmitter operating conditions for satisfying RF exposure compliance.

Canadian Department of Communications Statement

This digital apparatus does not exceed the Class B limits for radio noise emissions from digital apparatus set out in the Radio Interference Regulations of the Canadian Department of Communications.

This class B digital apparatus complies with Canadian ICES-003.

Macrovision Corporation Product Notice

This product incorporates copyright protection technology that is protected by method claims of certain U.S. patents and other intellectual property rights owned by Macrovision Corporation and other rights owners. Use of this copyright protection technology must be authorized by Macrovision Corporation, and is intended for home and other limited viewing uses only **unless otherwise authorized by Macrovision Corporation**. Reverse engineering or disassembly is prohibited.

Lithium-Ion Battery Warning

CAUTION: Danger of explosion if battery is incorrectly replaced. Replace only with the same or equivalent type recommended by the manufacturer. Dispose of used batteries according to the manufacturer's instructions.

ASUS Recycling/Takeback Services

ASUS recycling and takeback programs come from our commitment to the highest standards for protecting our environment. We believe in providing solutions for you to be able to responsibly recycle our products, batteries, other components as well as the packaging materials. Please go to <http://csr.asus.com/english/Takeback.htm> for the detailed recycling information in different regions.

Safety information



Disconnect the AC power and peripherals before cleaning. Wipe the Desktop PC using a clean cellulose sponge or chamois cloth dampened with solution of nonabrasive detergent and a few drops of warm water then remove any extra moisture with a dry cloth.

- **DO NOT** place on uneven or unstable work surfaces. Seek servicing if the casing has been damaged.
- **DO NOT** expose to dirty or dusty environments. **DO NOT** operate during a gas leak.
- **DO NOT** place or drop objects on top and do not shove any foreign objects into the Desktop PC.
- **DO NOT** expose to strong magnetic or electrical fields.
- **DO NOT** expose to or use near liquids, rain, or moisture. **DO NOT** use the modem during electrical storms.
- Battery safety warning: **DO NOT** throw the battery in fire. **DO NOT** short circuit the contacts. **DO NOT** disassemble the battery.
- Use this product in environments with ambient temperatures between 0°C (32°F) and 35°C (95°F).
- **DO NOT** cover the vents on the Desktop PC to prevent the system from getting overheated.
- **DO NOT** use damaged power cords, accessories, or other peripherals.
- To prevent electrical shock hazard, disconnect the power cable from the electrical outlet before relocating the system.
- Seek professional assistance before using an adapter or extension cord. These devices could interrupt the grounding circuit.
- Ensure that your power supply is set to the correct voltage in your area. If you are not sure about the voltage of the electrical outlet you are using, contact your local power company.
- If the power supply is broken, do not try to fix it by yourself. Contact a qualified service technician or your retailer.

Conventions used in this guide

To ensure that you perform certain tasks properly, take note of the following symbols used throughout this manual.



DANGER/WARNING: Information to prevent injury to yourself when trying to complete a task.



CAUTION: Information to prevent damage to the components when trying to complete a task.



IMPORTANT: Instructions that you **MUST** follow to complete a task.



NOTE: Tips and additional information to help you complete a task.

Where to find more information

Refer to the following sources for additional information and for product and software updates.







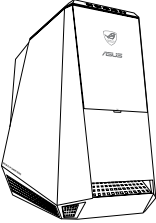

ASUS websites

The ASUS website provides updated information on ASUS hardware and software products. Refer to the ASUS website www.asus.com.

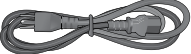
ASUS Local Technical Support

Visit ASUS website at <http://support.asus.com/contact> for the contact information of local Technical Support Engineer.

Package contents

		
ASUS Essentio Desktop PC	ASUS ROG U9N Gaming Keyboard package x1	ASUS GX900 Gaming Mouse package x1
		
Power cord x1	Nero 9 burning software DVD x1 (optional)	Installation Guide x1
		
Warranty card x1	Support DVD x1 (optional)	Recovery DVD x1 (optional)



- If any of the above items is damaged or missing, contact your retailer.
- The illustrated items above are for reference only. Actual product specifications may vary with different models.
- For details on using the bundled gaming keyboard and mouse, refer to sections **Using the ASUS ROG Gaming Keyboard** and **Using the ASUS GX900 Gaming Mouse**.

Chapter 1

Getting started

Welcome!

Thank you for purchasing the ASUS Essentio CG8565 Desktop PC!

The ASUS Essentio CG8565 Desktop PC provides cutting-edge performance, uncompromised reliability, and user-centric utilities. All these values are encapsulated in a stunningly futuristic and stylish system casing.



Read the ASUS Warranty Card before setting up your ASUS Desktop PC.

Getting to know your computer



Illustrations are for reference only. The ports and their locations, and the chassis color vary with different models.

Front panel

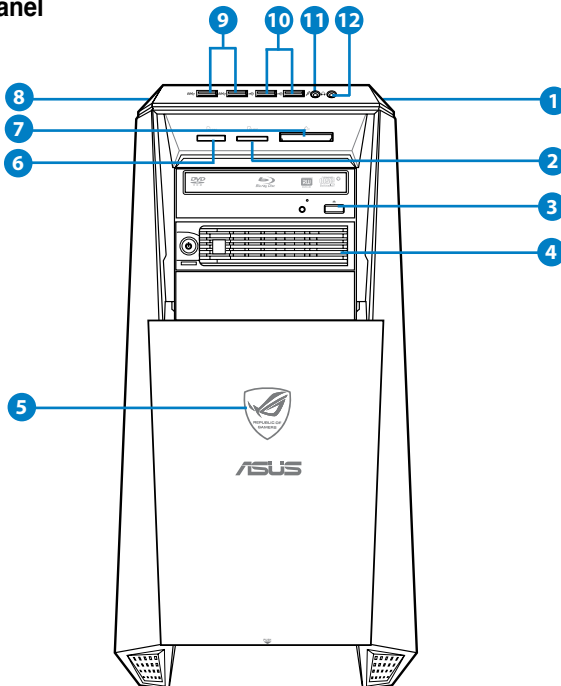

1. **Power button.** Press this button to turn on your computer.
2. **Secure Digital™ / MultiMediaCard slot.** Insert a Secure Digital™ card or MultiMediaCard into this slot.
3. **Optical disk drive bay.** There is an optical disk drive in this bay.
4. **Hot Swap Bay (empty).** Allows you to install an additional HDD in this bay.
5. **Power LED.** This LED lights up when you turn on your computer.
6. **Memory Stick™ / Memory Stick Pro™ card slot.** Insert a Memory Stick™ / Memory Stick Pro™ card into this slot.
7. **CompactFlash® / Microdrive™ card slot.** Insert a CompactFlash® / Microdrive™ card into this slot.
8. **OC Button.** This button adjusts the System Level Up profile of your computer.
9. **USB 3.0 ports.** These Universal Serial Bus 3.0 (USB 3.0) ports connect to USB 3.0 devices such as a mouse, printer, scanner, camera, PDA, and others.



-
- DO NOT connect a keyboard / mouse to any USB 3.0 port when installing Windows® operating system.
 - Due to USB 3.0 controller limitation, USB 3.0 devices can only be used under Windows® OS environment and after the USB 3.0 driver installation.
 - USB 3.0 devices can only be used as data storage only.
 - We strongly recommend that you connect USB 3.0 devices to USB 3.0 ports for faster and better performance for your USB 3.0 devices.
-

10. **USB 2.0 ports.** These Universal Serial Bus 2.0 (USB 2.0) ports connect to USB 2.0 devices such as a mouse, printer, scanner, camera, PDA, and others.
11. **Microphone port.** This port connects to a microphone.
12. **Headphone port.** This port connects to a headphone or speaker.

Rear panel

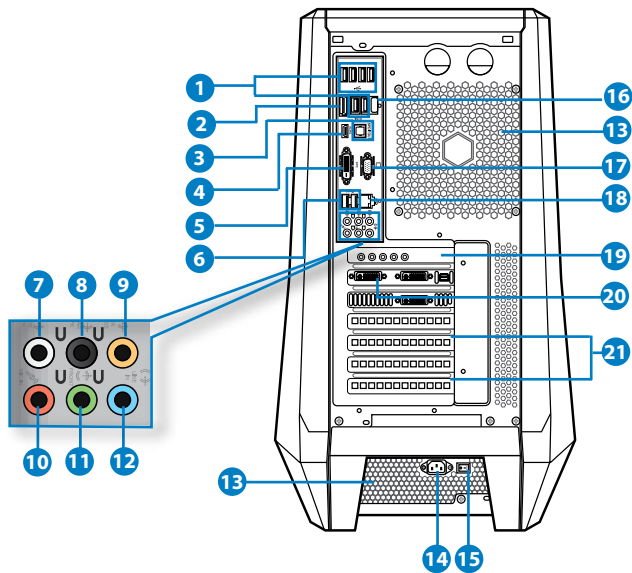

1. **USB 2.0 ports.** These Universal Serial Bus 2.0 (USB 2.0) ports connect to USB 2.0 devices such as a mouse, printer, scanner, camera, PDA, and others.
2. **E-SATA port.** This port connects to an external HDD/ODD drive.
3. **Optical S/PDIF_OUT port.** This port connects to an external audio output device via an optical S/PDIF cable.
4. **HDMI port.** This port is for a High-Definition Multimedia Interface (HDMI) connector, and is HDCP compliant allowing playback of HD DVD, Blu-ray, and other protected content.
5. **DVI-D port.** This port is for any DVI-D compatible device and is HDCP compliant allowing playback of HD DVD, Blu-ray, and other protected content.
6. **USB 3.0 ports.** These Universal Serial Bus 3.0 (USB 3.0) ports connect to USB 3.0 devices such as a mouse, printer, scanner, camera, PDA, and others.



- DO NOT connect a keyboard / mouse to any USB 3.0 port when installing Windows® operating system.
- Due to USB 3.0 controller limitation, USB 3.0 devices can only be used under Windows® OS environment and after the USB 3.0 driver installation.
- USB 3.0 devices can only be used as data storage only.
- We strongly recommend that you connect USB 3.0 devices to USB 3.0 ports for faster and better performance for your USB 3.0 devices.

7. **Side Speaker Out port (gray).** This port connects to the side speakers in an 8-channel audio configuration.
8. **Rear Speaker Out port (black).** This port connects to the rear speakers in a 4, 6, and 8-channel audio configuration.
9. **Center/Subwoofer port (orange).** This port connects to the center/subwoofer speakers.
10. **Microphone port (pink).** This port connects to a microphone.
11. **Line Out port (lime).** This port connects to a headphone or speaker. In a 4, 6, or 8-channel configuration, the function of this port becomes Front Speaker Out.
12. **Line In port (light blue).** This port connects to a tape, CD, DVD player, or other audio sources.

Audio 2, 4, 6, or 8-channel configuration

Port	Headset 2-channel	4-channel	6-channel	8-channel
Light Blue	Line In	Line In	Line In	Line In
Lime	Line Out	Front Speaker Out	Front Speaker Out	Front Speaker Out
Pink	Mic In	Mic In	Mic In	Mic In
Orange	–	–	Center/Subwoofer	Center/Subwoofer
Black	–	Rear Speaker Out	Rear Speaker Out	Rear Speaker Out
Gray	–	–	–	Side Speaker Out

13. **Air vents.** These vents allow air ventilation.



DO NOT block the air vents on the chassis. Always provide proper ventilation for your computer.

14. **Power connector.** Plug the power cord to this connector.
15. **Power switch.** Switch to turn ON/OFF the power supply to your computer.
16. **Bluetooth module.** Plug any bluetooth enabled device, such as cellular phones, for wireless data transfer.
17. **VGA port.** This port is for VGA-compatible devices such as a VGA monitor.

18. **LAN (RJ-45) port.** This port allows Gigabit connection to a Local Area Network (LAN) through a network hub.

LAN port LED indications

Activity/Link LED		Speed LED	
Status	Description	Status	Description
OFF	No link	OFF	10Mbps connection
ORANGE	Linked	ORANGE	100Mbps connection
BLINKING	Data activity	GREEN	1Gbps connection

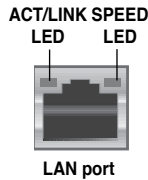

Refer to the audio configuration table below for the function of the audio ports in a 2, 4, 6, or 8-channel configuration.

19. **Sound card ports (removable).** These ports connect to your output devices such as microphone, headset and speakers.
20. **ASUS Graphics Card (on selected models only).** The display output ports on this optional ASUS Graphics Card may vary with different models.
21. **Expansion slot bracket.** Remove the expansion slot bracket when installing an expansion card.

Setting up your computer

This section guides you through connecting the main hardware devices, such as the external monitor, keyboard, mouse, and power cord, to your computer.

Connecting an external monitor

Using the ASUS Graphics Card (on selected models only)

Connect your monitor to the display output port on the discrete ASUS Graphics Card.

To connect an external monitor using the ASUS Graphics Card:

1. Connect a monitor to a display output port on the ASUS Graphics Card.
2. Plug the monitor to a power source.



The display output ports on the ASUS Graphics Card may vary with different models.

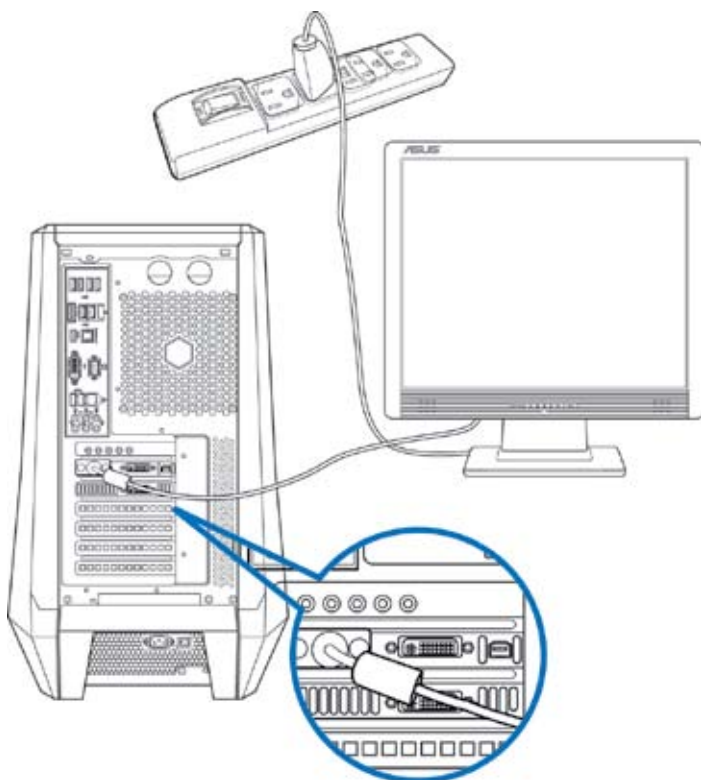

Using the onboard display output ports

Connect your monitor to the onboard display output port.

To connect an external monitor using the onboard display output ports:

1. Connect a VGA monitor to the VGA port, or a DVI-D monitor to the DVI-D port, or an HDMI monitor to the HDMI port on the rear panel of your computer.
2. Plug the monitor to a power source.

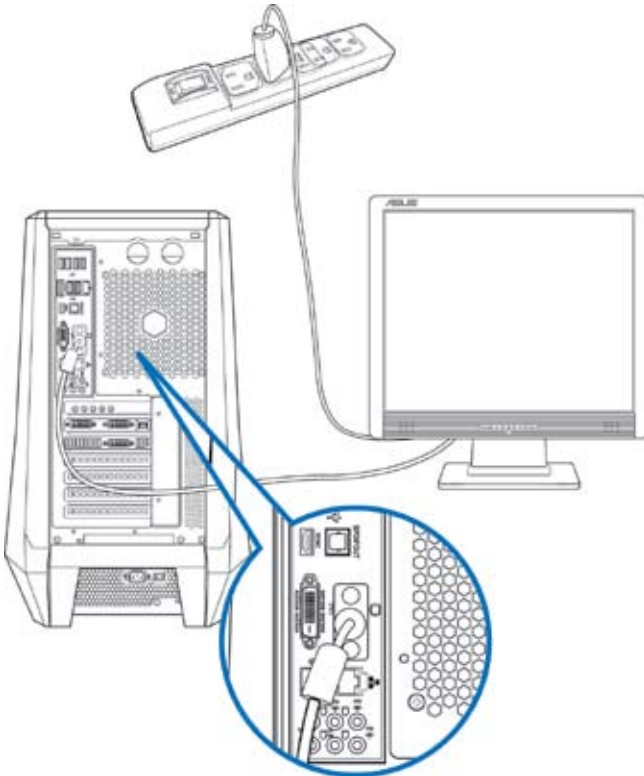

- If your computer comes with an ASUS Graphics Card, the graphics card is set as the primary display device in the BIOS. Hence, connect your monitor to a display output port on the graphics card.
- To connect multiple external monitors to your computer, refer to **Connecting multiple external monitors** in Chapter 3 of this user manual for details.

Connecting a USB keyboard and a USB mouse

Connect a USB keyboard and a USB mouse to the USB ports on the rear panel of your computer.

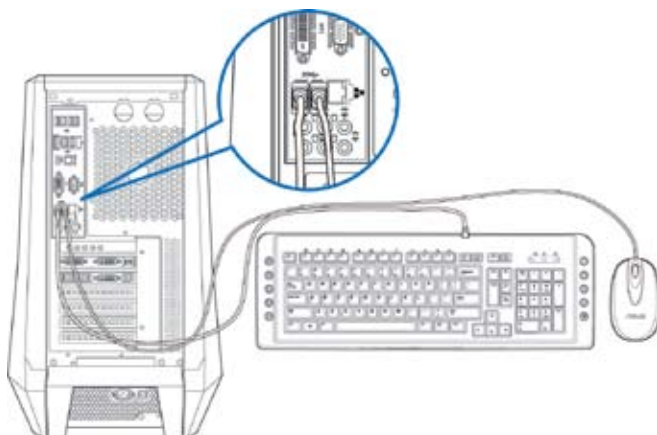

Connecting the power cord

Connect one end of the power cord to the power connector on the rear panel of your computer and the other end to a power source.

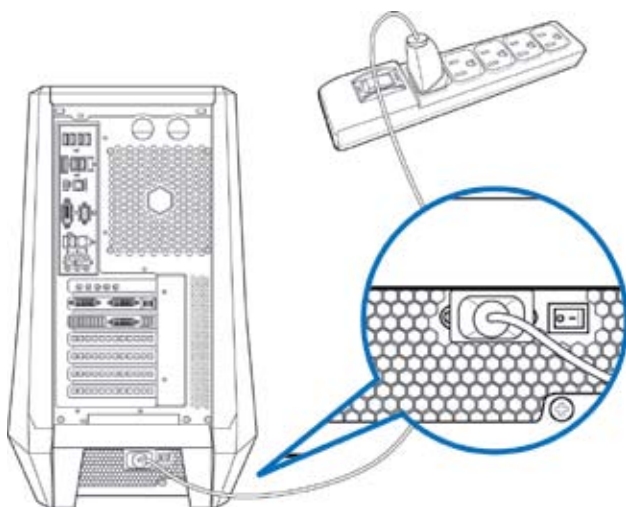

Turning your computer ON/OFF

This section describes how to turn on/off your computer after setting up your computer.

Turning your computer ON

To turn your computer ON:

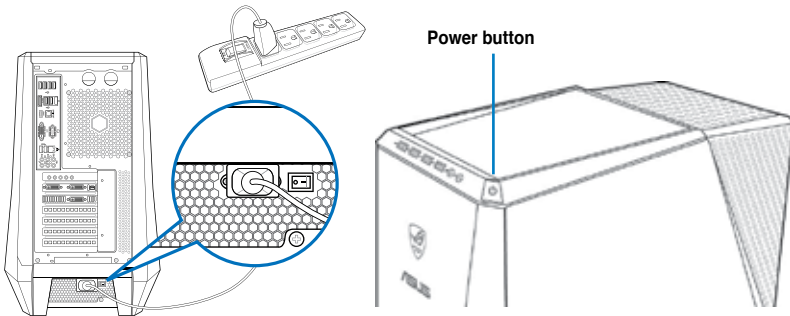

1. Turn your monitor ON.
2. Turn the power switch ON, then press the power button on your computer.



4. Wait until the operating system loads automatically.

Turning your computer OFF

To turn your computer OFF:

1. Close all running applications.
2. Click  on the Windows® desktop.
3. Click  to shut down the operating system.

Chapter 2

Using Windows® 7

Starting for the first time

When you start your computer for the first time, a series of screens appear to guide you in configuring the basic settings of your Windows® 7 operating system.

To start for the first time:

1. Turn your computer on. Wait for a few minutes until the **Set Up Windows** screen appears.
2. From dropdown list, select your language, then click **Next**.
3. From the dropdown lists, select your **Country or region**, **Time and currency**, and **Keyboard layout**, then click **Next**.
4. Key in unique names for the **user name** and **computer name**, then click **Next**.
5. Key in the necessary information to set up your password, then click **Next**. You may also click **Next** to skip this step without entering any information.



If you want to set up a password for your account later, refer to the section **Setting up a user account and password** in this chapter.

6. Carefully read the license terms. Tick **I accept the license terms** and click **Next**.
7. Select **Use recommended settings** or **Install important updates only** to set up the security settings for your computer. To skip this step, select **Ask me later**.
8. Review your date and time settings. Click **Next**. The system loads the new settings and restarts. You may now start using your computer.

Using Windows® 7 desktop



Click the Start icon  > Help and Support to obtain more information about Windows® 7.

Using the Start menu

The Start menu gives you access to programs, utilities, and other useful items on your computer. It also provides you with more information about Windows 7 through its **Help and Support** feature.

Launching items from the Start menu

To launch items from the Start menu:

1. From the Windows® taskbar, click the Start icon .
2. From the Start menu, select the item that you want to launch.



You may pin programs that you want constantly displayed on the Start menu. For more details, refer to the section **Pinning programs on the Start menu or taskbar** on this chapter.

Using the Getting Started item

The **Getting Started** item on the Start menu contains information about some basic tasks such as personalizing Windows®, adding new users, and transferring files to help you to familiarize yourself with using Windows® 7.

To use the Getting Started item:

1. From the Windows® taskbar, click the Start icon  to launch the Start menu.
2. Select **Getting Started**. The list of available tasks appears.
3. Select the task that you want to do.

Using the taskbar

The taskbar allows you to launch and manage programs or items installed on your computer.

Launching a program from the taskbar

To launch a program from the taskbar:

- From the Windows® taskbar, click an icon to launch it. Click the icon again to hide the program.



You may pin programs that you want constantly displayed on the taskbar. For more details, refer to the section **Pinning programs on the Start menu or taskbar** on this chapter.

Pinning items on the jumplists

When you right-click an icon on the taskbar, a jumplist launches to provide you with quick access to the program's or item's related links. You may pin items on the jumplist such as favorite websites, often-visited folders or drives, or recently played media files.

To pin items to the jumplist:

1. From the taskbar, right-click an icon.
2. From the jumplist, right-click the item that you want to pin, then select **Pin to this list**.

Unpinning items from the jumplist

To unpin items from the jumplist:

1. From the taskbar, right-click an icon.
2. From the jumplist, right-click the item that you want to remove from the jumplist, then select **Unpin from this list**.

Pinning programs on the Start menu or taskbar

To pin programs on the Start menu or taskbar:

1. From the Windows® taskbar, click the Start icon  to launch the Start menu.
2. Right-click the item that you want to pin on the Start menu or taskbar.
3. Select **Pin to Taskbar** or **Pin to Start menu**.



You may also right-click on the icon of a running program on the taskbar, then select **Pin this program to taskbar**.

Unpinning programs from the Start menu

To unpin programs from the Start menu:

1. From the Windows® taskbar, click the Start icon  to launch the Start menu.
2. From the Start menu, right-click the program that you want to unpin, then select **Remove from this list**.



Unpinning programs from the taskbar

To unpin programs from the taskbar:

1. From the taskbar, right-click the program that you want to remove from the taskbar, then select **Unpin this program from taskbar**.

Using the notification area

By default, the notification area shows these three icons:

	<p>Action Center notification</p> <p>Click this icon to display all the alert messages/notifications and launch the Windows® Action Center.</p>
	<p>Network connection</p> <p>This icon displays the connection status and signal strength of the wired or wireless network connection.</p>
	<p>Volume</p> <p>Click this icon to adjust the volume.</p>

Displaying an alert notification

To display an alert notification:

- Click the Notification icon , then click the message to open it.



For more details, refer to the section **Using Windows® Action Center** in this chapter.

Customizing icons and notifications

You may choose to display or hide the icons and notifications on the taskbar or on the notification area.

To customize icons and notifications:

1. From the notification area, click on the arrow icon .
2. Click **Customize**.
3. From the dropdown list, select the behaviors for the icons or items that you want to customize.

Managing your files and folders

Using Windows® Explorer

Windows® Explorer allows you to view, manage, and organize your files and folders.

Launching Windows® Explorer

To launch Windows Explorer:

1. From the Windows® taskbar, click the Start icon  to launch the Start menu.
2. Click **Computer** to launch Windows Explorer.

Exploring files and folders

To explore files and folders:

1. Launch Windows® Explorer.
2. From the navigation or view pane, browse for the location of your data.
3. From the breadcrumb bar, click the arrow to display the contents of the drive or folder.

Customizing the file/folder view

To customize the file/folder view:

1. Launch Windows Explorer.
2. From the navigation pane, select the location of your data.
3. From the toolbar, click the View icon .
4. From the View menu, move the slider to select how you want to view the file/folder.



You may also right-click anywhere on the View pane, click **View**, and select the view type that you want.

Arranging your files

To arrange your files:

1. Launch Windows Explorer.
2. From the **Arrange by** field, click to display the dropdown list.
3. Select your preferred arrangement type.

Sorting your files

To sort your files:

1. Launch Windows Explorer.
2. Right-click anywhere on the View pane.
3. From the menu that appears, select **Sort by**, then select your preferred sorting type.

Grouping your files

To group your files:

1. Launch Windows Explorer.
2. Right-click anywhere on the View pane.
3. From the menu that appears, select **Group by**, then select your preferred grouping type.

Adding a new folder

To add a new folder:

1. Launch Windows Explorer.
2. From the toolbar, click **New folder**.
3. Key in a name for the new folder.



You may also right-click anywhere on the View pane, click **New > Folder**.

Backing up your files

Setting up a backup

To set up a backup:

1. Click  > **All Programs > Maintenance > Backup and Restore**.
2. Click **Set up backup**. Click **Next**.
3. Select your backup destination. Click **Next**.
4. Select **Let Windows choose (recommended)** or **Let me choose as your backup mode**.



If you select **Let Windows choose**, Windows will not back up your programs, FAT-formatted files, Recycle Bin files, or temporary files that are 1GB or more.

5. Follow the onscreen instructions to finish the process.

Restoring your system settings

The Windows® System Restore feature creates a restore point where the computer's system settings are stored at certain time and date. It allows you to restore or undo changes to your computer's system settings without affecting your personal data.

To restore your system:

1. Close all running applications.
2. Click  > **All Programs > Accessories > System Tools > System Restore**.
3. Follow the onscreen instructions to complete the process.

Protecting your computer

Using Windows® 7 Action Center

Windows® 7 Action Center provides you with alert notifications, security information, system maintenance information, and the option to automatically troubleshoot and fix some common computer problems.



You may customize the notifications. For more details, refer to the previous section **Customizing icons and notifications** in this chapter.

Launching Windows® 7 Action Center

To launch Windows® 7 Action Center:

1. To launch Windows 7 Action Center, click the Notification icon , then click **Open Action Center**.
2. From Windows 7 Action Center, click the task that you want to do.

Using Windows® Update

Windows Update allows you to check and install the latest updates to enhance the security and performance of your computer.

Launching Windows® Update

To launch Windows® Update:

1. From the Windows® taskbar, click the Start icon  to launch the Start menu.
2. Select **All Programs > Windows Update**.
3. From the Windows Update screen, click the task that you want to do.

Setting up a user account and password

You may create user accounts and passwords for people who will use your computer.

Setting up a user account

To set up a user account:

1. From the Windows® taskbar, click  > **Getting Started > Add new users**.
2. Select **Manage another account**.
3. Select **Create a new account**.
4. Key in the name of the new user.
5. Select either **Standard user** or **Administrator** as the user type.
6. When done, click **Create Account**.

Setting up a user's password

To set up a user's password:

1. Select the user that you would like to set a password.
2. Select **Create a password**.
3. Key in a password and confirm it. Key in your password's hint.
4. When done, click **Create password**.

Activating the anti-virus software

Trend Micro Internet Security is pre-installed on your computer. It is a third-party anti-virus software protecting your computer from virus. It is purchased separately. You have a 30-day trial period after activating it.

To activate Trend Micro Internet Security:

1. Run the Trend Micro Internet Security application.
2. Carefully read the license terms. Click **Agree & Activate**.
3. Input your e-mail address and select your location. Click **Next**.
4. Click Finish to complete the activation.

Getting Windows® Help and Support

Windows® Help and Support provides you with guides and answers in using the applications in Windows® 7 platform.

To launch Windows® Help and Support, click  > **Help and Support**.



Ensure that you are connected to the Internet to obtain the latest Windows® online help.

Chapter 3

Connecting devices to your computer

Connecting a USB storage device

This desktop PC provides USB 2.0/1.1 and USB 3.0 ports on both the front and rear panels. These USB ports allow you to connect USB devices such as storage devices.

To connect a USB storage device:

- Insert the USB storage device to your computer.

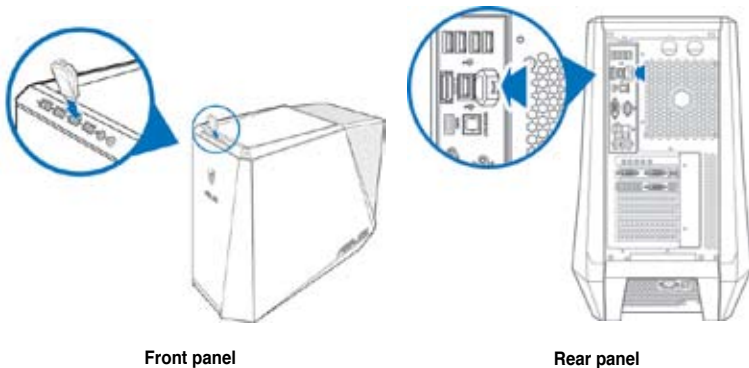

Front panel

Rear panel

To remove a USB storage device:

1. Click  from the Windows notification area on your computer, then click **Eject USB2.0 FlashDisk** or **Eject USB3.0 FlashDisk** if you are using the USB3.0 flash drive or USB3.0-compatible devices.
2. When the **Safe to Remove Hardware** message pops up, remove the USB storage device from your computer.

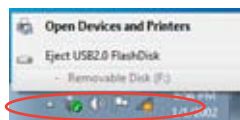

DO NOT remove a USB storage device when data transfer is in progress. Doing so may cause data loss or damage the USB storage device.

Connecting microphone and speakers

This desktop PC comes with microphone ports and speaker ports on both the front and rear panels. The audio I/O ports located on the rear panel allow you to connect 2-channel, 4-channel, 6-channel, and 8-channel stereo speakers.

Connecting Headphone and Mic

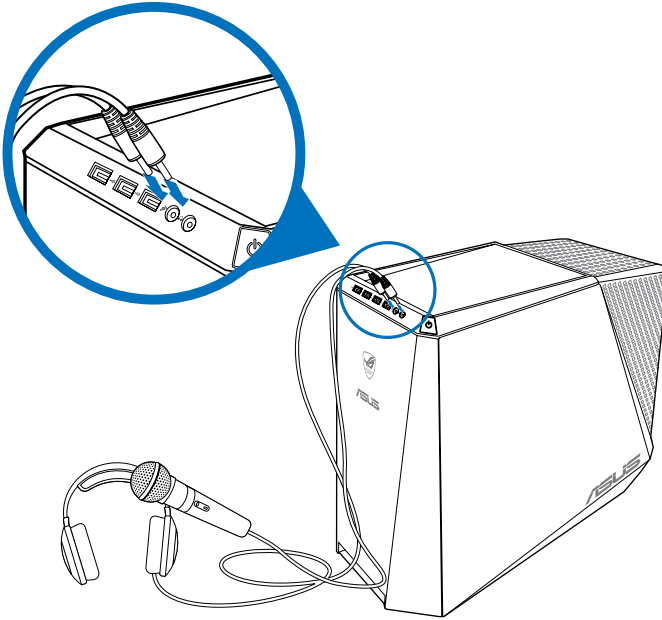

Connecting 2-channel Speakers

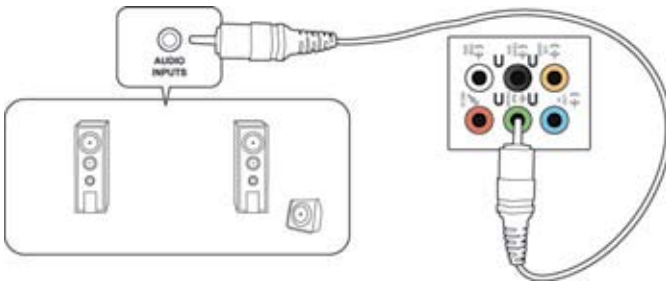

Connecting 4-channel Speakers

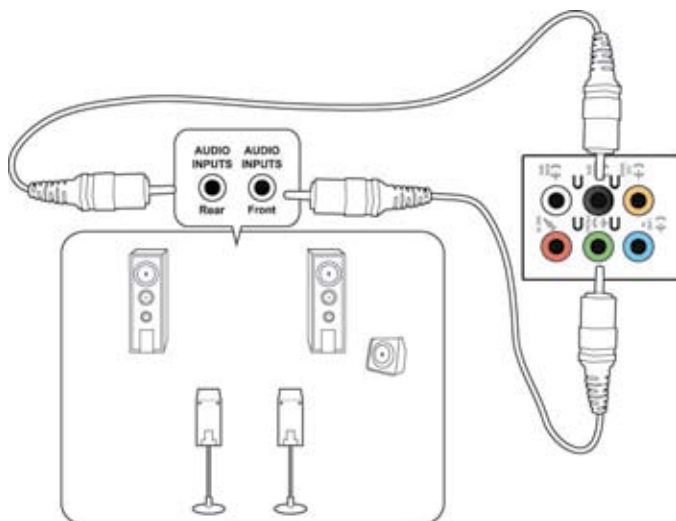

Connecting 6-channel Speakers

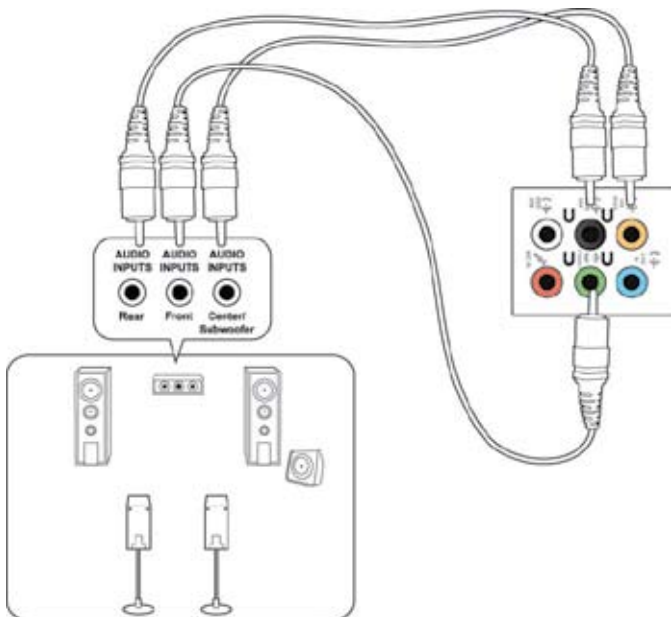

Connecting 8-channel Speakers

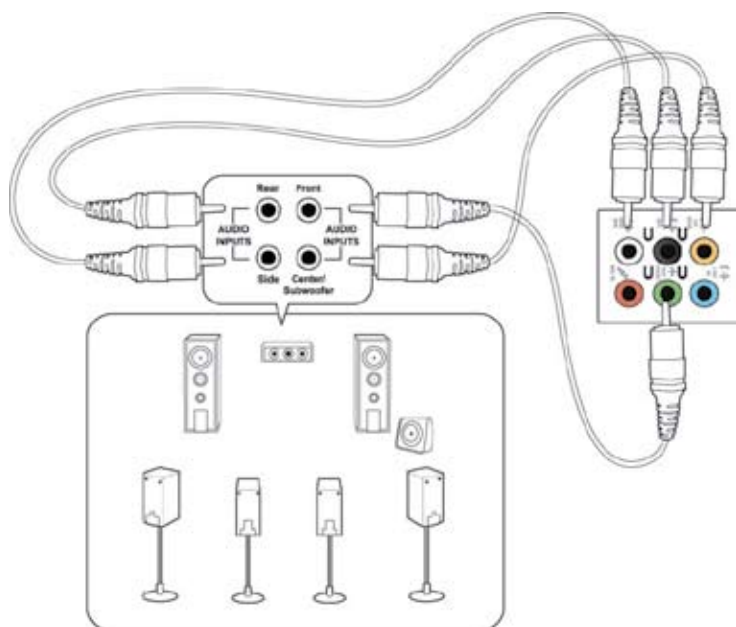

Connecting multiple external displays

Your desktop PC may come with VGA, HDMI, or DVI ports and allows you to connect multiple external displays.



When a graphics card is installed in your computer, connect the monitors on the output ports of the graphics card.

Setting up multiple displays

When using multiple monitors, you are allowed to set display modes. You can use the additional monitor as a duplicate of your main display, or as an extension to enlarge your Windows desktop.

To set up multiple displays:

1. Turn off your computer.
2. Connect the two monitors to your computer and connect the power cords to the monitors. Refer to **Setting up your computer** section in Chapter 1 for details on how to connect a monitor to your computer.



For some graphic cards, only the monitor that is set to be the primary display has display during POST. The dual display function works only under Windows.

3. Turn on your computer.
4. Do any of the following to open the **Screen Resolution** setting screen:
 - Click  > **Control Panel** > **Appearance and Personalization** > **Display** > **Change display settings**.
 - Right click anywhere on your Windows desktop. When the pop-up menu appears, click **Personalize** > **Display** > **Change display settings**.
5. Select the display mode from the **Multiple displays:** drop-down list.
 - **Duplicate these displays:** Select this option to use the additional monitor as a duplicate of your main display.
 - **Extend these displays:** Select this option to use the additional monitor as an extension display. This increases your desktop space.
 - **Show desktop only on 1 / 2:** Select this option to show desktop only on monitor 1 or monitor 2.
 - **Remove this display:** Select this options to remove the selected display.

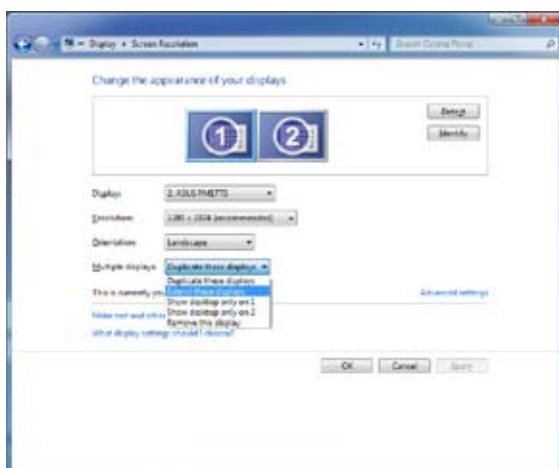

6. Click **Apply** or **OK**. Then click **Keep Changes** on the confirmation message.

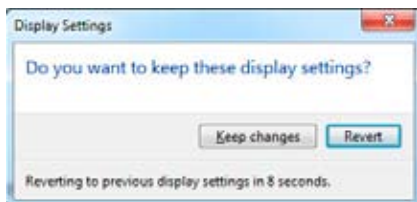

Connecting an HDTV

Connect a High Definition TV (HDTV) to the HDMI port of your computer.



- You need an HDMI cable to connect the HDTV and the computer. The HDMI cable is purchased separately.
- To get the best display performance, ensure that your HDMI cable is less than 15 meters.

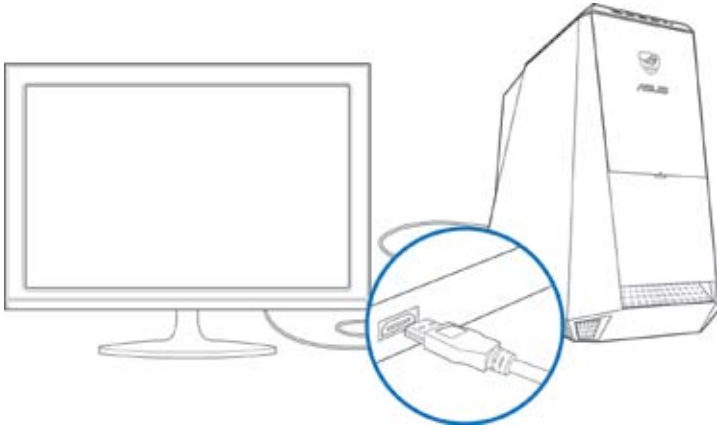

Chapter 4

Using your computer

Proper posture when using your Desktop PC

When using your Desktop PC, maintaining the proper posture is necessary to prevent strain to your wrists, hands, and other joints or muscles. This section provides you with tips on avoiding physical discomfort and possible injury while using and fully enjoying your Desktop PC.



To maintain the proper posture:

- Position your computer chair to make sure that your elbows are at or slightly above the keyboard to get a comfortable typing position.
- Adjust the height of your chair to make sure that your knees are slightly higher than your hips to relax the backs of your thighs. If necessary, use a footrest to raise the level of your knees.
- Adjust the back of your chair so that the base of your spine is firmly supported and angled slightly backward.
- Sit upright with your knees, elbows and hips at an approximately 90° angle when you are at the PC.
- Place the monitor directly in front of you, and turn the top of the monitor screen even with your eye level so that your eyes look slightly downward.
- Keep the mouse close to the keyboard, and if necessary, use a wrist rest for support to reduce the pressure on your wrists while typing.
- Use your Desktop PC in a comfortably-lit area, and keep it away from sources of glare such as windows and straight sunlight.
- Take regular mini-breaks from using your Desktop PC.

Using the memory card reader

Digital cameras and other digital imaging devices use memory cards to store digital picture or media files. The built-in memory card reader on the front panel of your system allows you to read from and write to different memory card drives.



To use the memory card:

1. Insert the memory card into the card slot.



- A memory card is keyed so that it fits in only one direction. DO NOT force a card into a slot to avoid damaging the card.
- You can place media in one or more of the card slots and use each media independently. Place only one memory card in a slot at one time.

2. Select a program from the AutoPlay window to access your files.



- If AutoPlay is NOT enabled in your computer, click Windows® 7 **Start** button on the taskbar, click **Computer**, and then double-click the memory card icon to access the data on it.
- Each card slot has its own drive icon which is displayed on the **Computer** screen.
- The memory card reader LED lights up and blinks when data is being read from or written to the memory card.

3. When finished, right-click the memory card drive icon on the **Computer** screen, click **Eject**, and then remove the card.



Never remove cards while or immediately after reading, copying, formatting, or deleting data on the card or else data loss may occur.



To prevent data loss, use "Safely Remove Hardware and Eject Media" in the Windows notification area before removing the memory card.

Using the optical drive

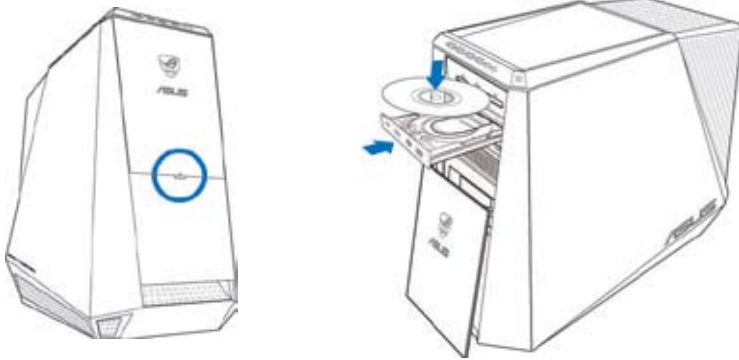

Inserting an optical disc

To insert an optical disc:

1. While your system is on, press the **PUSH** button.
2. Press the eject button below the drive bay cover to open the tray.
3. Place the disc to the optical drive with the label side facing up.
4. Push the tray to close it.
5. Select a program from the AutoPlay window to access your files.



If AutoPlay is NOT enabled in your computer, click Windows® 7 **Start** button on the taskbar, click **Computer**, and then double-click the CD/DVD drive icon to access the data on it.

Removing an optical disc

To remove an optical disc:

1. While the system is on, do either of the following to eject the tray:
 - Press the eject button below the drive bay cover.
 - Right-click the CD/DVD drive icon on the **Computer** screen, and then click **Eject**.
2. Remove the disc from the disc tray.

Using the ASUS ROG U9N Gaming Keyboard

Your CG8565 Essentio Desktop PC comes with the bundled ASUS ROG U9N Gaming Keyboard for an optimal gaming experience.



Check the section **Package contents** for the package contents of the ASUS ROG U9N Gaming Keyboard.

Installing the ASUS ROG U9N Gaming Keyboard

1. Use the bundled PS/2 to USB adaptor to connect your gaming keyboard to your computer's USB 2.0 port.

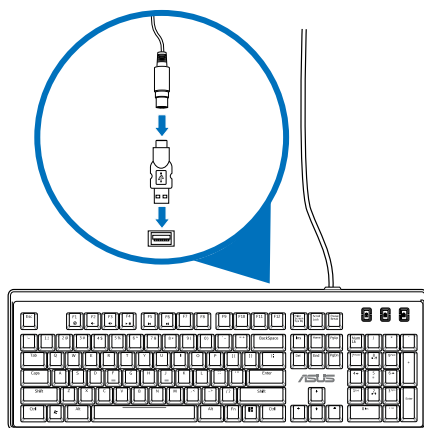

2. Align and insert the wrist pad into the gaming keyboard's wrist pad slots (A). Using both thumbs, push down the wrist pad until it snaps in place (B).

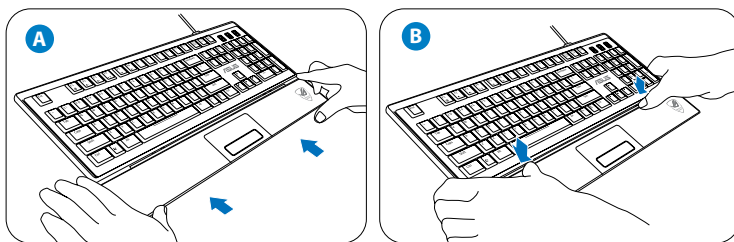

3. Restart your computer. Windows® automatically installs all necessary drivers for your keyboard.

Using the ASUS GX900 Gaming Mouse

Your CG8565 Essentio Desktop PC comes with the bundled ASUS GX900 Gaming Mouse for your full-blast game control.



Check the section **Package contents** for the package contents of the ASUS GX900 Gaming Mouse.

The ASUS GX900 Gaming Mouse comes with a left button, a right button, a scroll wheel, two side buttons, a DPI button, and a specially designed Profile Switch button.

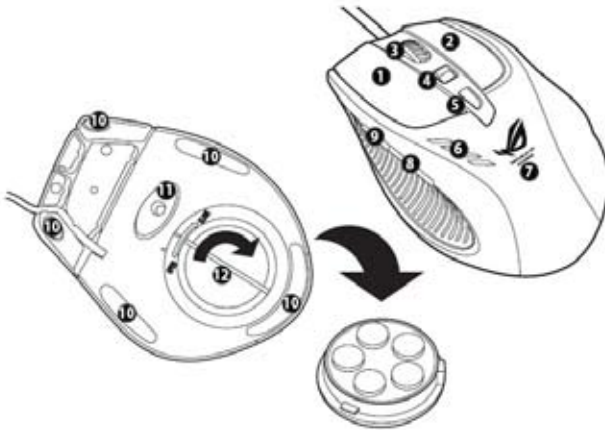

Keys	Description	Keys	Description
1	Left button	7	GX900 logo
2	Right button	8	IE Forward button
3	Scroll wheel	9	IE Backward button
4	DPI switch	10	Mouse feet
5	Profile switch button/Profile indicator*	11	Mouse feet and Twin-Eye Laser sensor
6	LED DPI indicator**	12	Weight base (5 x 4.5g blocks)***

*** To adjust the mouse weight, add or remove the weight blocks.

*Profile switch LED indications	
LED colors	Indications
None	Normal Profile
Green	Profile 1
Red	Profile 2
Orange	Profile 3

**DPI switch LED indications	
LED colors	Indications
2	DPI Level 1
4	DPI Level 2

Launching the program

The bundled support CD includes a specially designed program that allows you to set up your ASUS GX900 Gaming Mouse to avail all its features. Place the support CD into the optical drive and follow the onscreen instructions to launch the program.



If Autorun is NOT enabled in your computer, browse the contents of the support CD to locate the **GX900.exe** file. Double-click the **GX900.exe** file to launch the program.

Setting your ASUS GX900 Gaming Mouse



Ensure that your gaming mouse is connected to your computer's USB port. The program automatically detects the mouse and displays the main menu.

Main Menu



Items	Description
1	Click each tab to display the selected profile menu.
2	Displays the profile icon to configure profile 1-3 menus.
3	Click to reset the DPI configuration to the previously saved settings.
4	Drag the slider to adjust the DPI value for each level.
5	Click to reset the button settings to the previous settings
6	Click to display the different profile color indicators and their status.
7	Click to load the saved profile to your mouse.
8	Click to save the current profile settings to your hard disk drive.
9	Click to reset all the mouse settings to the factory default settings.
10	Click to save the settings you have made.
11	Click to save the settings you have made and exit the program.

* Each profile provides two DPI levels. Two DPI switch LEDs light up indicating that you are using Level 1, and four LEDs light up indicating that you are using Level 2.

Profile 1 menu



Items	Description
1	Click to open the Edit menu and change the profile name and profile icon.
2	Enter the desired profile name.
3	Click to locate the image file you want to use as the profile icon.
4	Select the function for each button/action from the drop down list *Refer to the table below for more details.

Functions	Description
L-Button	Left mouse button function
R-Button	Right mouse button function
M-Button	Middle mouse button function
IE Backward	IE Backward button function. If selected, press the button to go back to the previous page.
IE Forward	IE Forward button function. If selected, press the button to go to the next page.

Functions	Description
Keyboard	Press the button to perform a keystroke or keystroke sequence.
Macro	Press the button to run a command or series of commands that you can edit via the Edit Macro menu. See Macro menu for details.
Script #1-6	Press the button to run a script that you can edit via the Edit Script menu. See Edit Script menu for details.
DPI [+]	Press the button to increase the DPI value.
DPI [-]	Press the button to decrease the DPI value.
DPI Level 1/2	Press the button to use the DPI Level 1/2.
Profile Switch	Profile Switch button function.
Normal Profile	Press the button to use the normal profile.
User Profile 1/2/3	Press the button to use the customized profile 1/2/3.
Wheel (left/right)	<p>Press the button to scroll leftward/rightward as a tilt wheel does.</p> <div style="display: flex; align-items: center;">  <div style="border: 1px solid black; padding: 5px; font-size: small;"> <p>This function only works for Microsoft® Office applications under the Windows® 7/Vista operating systems.</p> </div> </div>
Rapid Fire (mouse)	Press the button to do a rapid fire in a click-to-attack game, which is the same as triple clicking the left mouse button.
Rapid Fire (key)	Press the button to do a rapid fire in a game using the spacebar to attack, which is the same as pressing the keyboard's spacebar thrice.
Web Browser	Press the button to launch your default web browser.
E-mail	Press the button to launch your default e-mail application.
Media Player	Press the button to launch your default media player.
Play/Pause	These buttons become playback control buttons in an active media player.
Stop	
Next Track	
Prev Track	
Volume Up/Down	Press the button to increase/decrease the system volume.
Mute	Press the button to turn the volume's mute mode on/off.
Calculator	Press the button to launch the Calculator application.
My Computer	Press the button to open My Computer window.
Disabled	Select this item to deactivate the mouse's selected button.

Edit Macro menu

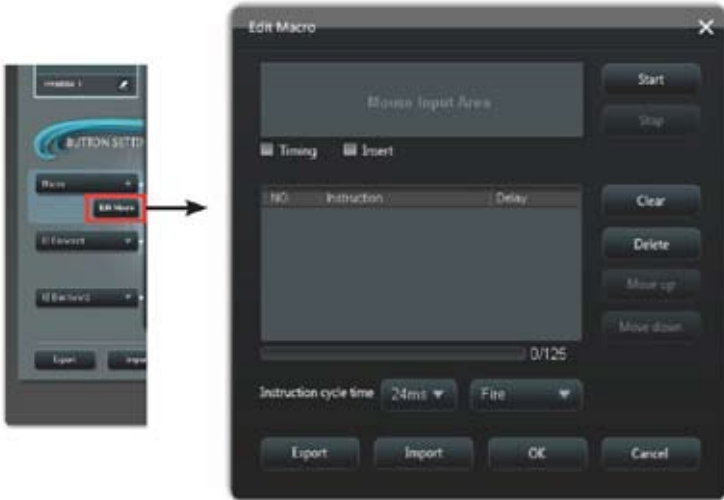

Items	Description
Edit Macro	Click to open the Edit Macro menu.
Timing	Check this item to record the time between pressing down and releasing a button. (Default: 12 milliseconds)
Insert	When checked, the new instruction will be inserted before the selected instruction. Otherwise, any new instruction will be given the first priority.
Start*	Click to start recording the keystrokes and/or mouse actions.
Stop	Click to stop recording the keystrokes and/or mouse actions.
Clear	Click to clear all saved instructions.
Move up/down	Click to move up/down the selected instruction.
Instruction cycle time	When Timing is unchecked, all the actions' delay time will be the value you chose from the drop down list.
Loop	Sets the macro to run at a click and stop when clicked again.
Fire	Sets the macro to run once in one click.
Keeping fire	Sets the macro to run when you hold down the button and stop when you release the button.
Export	Click to save the current macro to your hard disk drive.
Import	Click to load a macro from your hard disk drive.

Edit Script menu



Items	Description
Edit Script	Click to open the Edit Script menu.
Timing	Check this item to record the time between pressing down and releasing a button. (Default: 12 milliseconds)
Insert	When checked, the new instruction will be inserted before the selected instruction. Otherwise, any new instruction will be given the first priority.
Start	Click to start recording the keystrokes and/or mouse actions.
Stop	Click to stop recording the keystrokes and/or mouse actions.
Clear	Click to clear all saved instructions.
Move up/down	Click to move up/down the selected instruction.
Instruction cycle time	When Timing is unchecked, all the actions' delay time will be the value you chose from the drop down list.
Loop	Sets the script to run at a click and stop when clicked again.
Fire	Sets the script to run once in one click.
Keeping fire	Sets the script to run when you hold down the button and stop when you release the button.
Export	Click to save the current script to your hard disk drive.
Import	Click to load a script from your hard disk drive.

Chapter 5

Connecting to the Internet

Wired connection

Use an RJ-45 cable to connect your computer to a DSL/cable modem or a local area network (LAN).

Connecting via a DSL/cable modem

To connect via a DSL/cable modem:

1. Set up your DSL/cable modem.



Refer to the documentation that came with your DSL/cable modem.

2. Connect one end of an RJ-45 cable to the LAN (RJ-45) port on the rear panel of your computer and the other end to a DSL/cable modem.

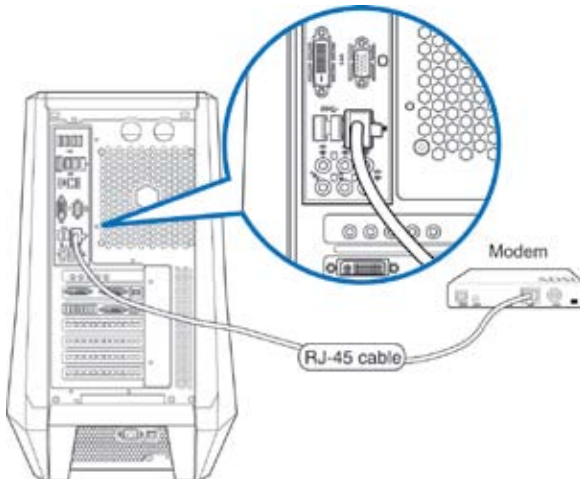

3. Turn on the DSL/cable modem and your computer.
4. Configure the necessary Internet connection settings.



Contact your Internet Service Provider (ISP) for details or assistance in setting up your Internet connection.

Connecting via a local area network (LAN)

To connect via a LAN:

1. Connect one end of an RJ-45 cable to the LAN (RJ-45) port on the rear panel of your computer and the other end to your LAN.

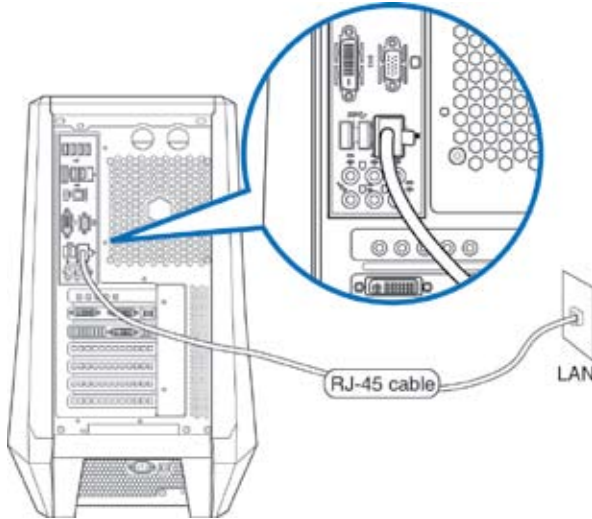

2. Turn on your computer.
3. Configure the necessary Internet connection settings.



Contact your network administrator for details or assistance in setting up your Internet connection.

Chapter 6

Using the utilities



The Support DVD and Recovery DVD may not be included in the package. You may use the Recovery Partition feature to create the Support DVD and Recovery DVD. For details, refer to **Recovering your system** in this chapter.

ASUS AI Suite II

ASUS AI Suite II is an all-in-one interface that integrates several ASUS utilities and allows users to launch and operate these utilities simultaneously.

Installing AI Suite II

To install AI Suite II:

1. Place the support DVD in the optical drive. The Drivers installation tab appears if Autorun is enabled.
2. Click the **Utilities** tab, then click **ASUS AI Suite II**.
3. Follow the onscreen instructions to complete the installation.

Using AI Suite II

AI Suite II automatically starts when you enter the Windows® operating system. The AI Suite II icon appears in the Windows® notification area. Click the icon to open the AI Suite II main menu bar.

Click each button to select and launch a utility, to monitor the system, to update the motherboard BIOS, to display the system information, and to customize the settings of AI Suite II.

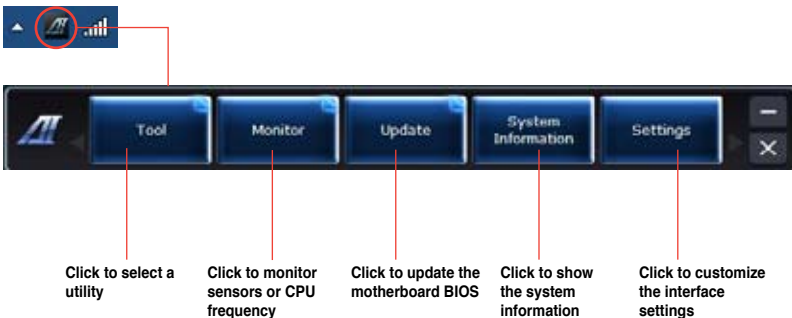

The Tool menu

The **Tool** menu includes the DIGI+VRM, System Level Up, Probe II, Sensor Recorder, BT GO!, and Ai Charger+.

DIGI+VRM

ASUS DIGI+VRM allows you to adjust VRM voltage and frequency modulation to enhance reliability and stability. It also provides the highest power efficiency, generating less heat to longer component lifespan and minimize power loss.

To launch DIGI+VRM, click **Tool > DIGI+VRM** on the AI Suite II main menu bar.



Function	Function description
1	DIGI+VRM Load-line Calibration Higher-load line calibration could get higher voltage and good overclocking performance but increase the CPU and VRM thermal conditions..
2	DIGI+VRM CPU Current Capability DIGI+VRM CPU Current Capability provides wider total power range for overclocking. A higher value setting gets higher VRM power consumption delivery.
3	DIGI+VRM Frequency Switching frequency will affect the VRM transient response and component thermal. Higher frequency gets quicker transient response.

Function	Function description
3	DIGI+VRM Frequency Switching frequency will affect the VRM transient response and component thermal conditions. Higher frequency gets quicker transient response.
4	DIGI+VRM Phase Control Increase phase number under heavy system loading to get more transient and better thermal performance. Reduce phase number under light system loading to increase VRM efficiency.
5	DIGI+VRM Duty Control DIGI+VRM Duty Control adjusts the current VRM phase and the thermal condition of every phase component.
6	iGPU Load-line Calibration Higher value could get higher iGPU voltage and good performance but increase the CPU and VRM thermal conditions.
7	iGPU Current Capability A higher value brings a wider total iGPU power and overclocking frequency range to enhance iGPU performance.

System Level Up

System Level Up allows you to overclock the system in Windows® environment using the profile settings.

To launch System Level up, click **Tool > System Level Up** on the AI Suite II menu bar.



In setting the function, assign the hot keys for the system level up profile exchange. You can adjust the hot key settings manually. See figure below for details.



Adjust the System Level Up via two methods:

BIOS

In the BIOS Setup program, click **AI Tweaker > System Level Up**, and select your desired option.

OC Button

Press the OC button on the upper left side corner of the front panel.

Launching and configuring Probe II

Probe II is a utility that monitors the computer's vital components, and detects and alerts you of any problem with these components. Probe II senses fan rotations, CPU temperature, and system voltages, among others. With this utility, you are assured that your computer is always at a healthy operating condition.

To launch Probe II:

- Click **Tool > Probe II** on the AI Suite II main menu bar.

To configure Probe II:

- Click the **Voltage/Temperature/Fan Speed** tabs to activate the sensors or to adjust the sensor threshold values.
- The **Preference** tab allows you to customize the time interval of sensor alerts, or change the temperature unit.



Launching and configuring Sensor Recorder

Sensor Recorder allows you to monitor the changes in the system voltage, temperature, and fan speed, as well as recording the changes.

To launch Sensor Recorder:

- Click **Tool > Sensor Recorder** on the AI Suite II main menu bar.

To configure Sensor Recorder:

- Click the **Voltage/Temperature/Fan Speed** tabs and select the sensors that you want to monitor.
- The **History Record** tab allows you to record the changes in the sensors that you enable.

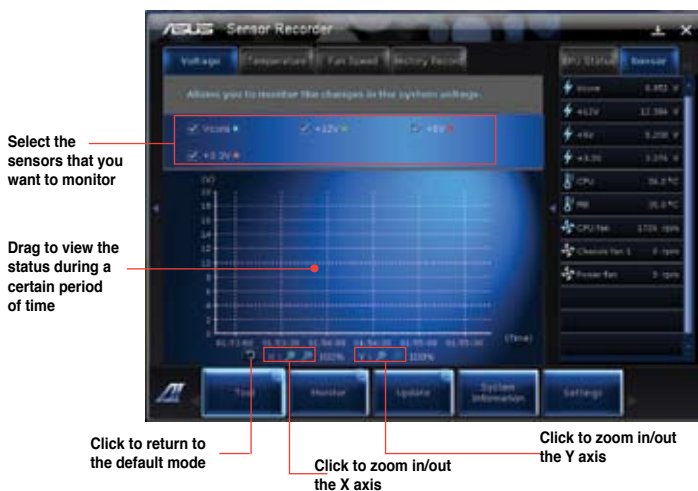

BT GO!



BT GO! connects a bluetooth device with the motherboard through Bluetooth connection for file transferring, file synchronization, music playback, personal manager, and multiple remote functions.

Launching BT GO!

To launch BT GO!, click **Tool > BT GO!** on the AI Suite II main menu bar.

Using BT GO!



- Click  and  to scroll through the device list and the function list.
- Click any of the device icons to select the Bluetooth device and BT GO! automatically searches for the supported functions for the selected device.
- Click any of the device/function icons to connect to the selected device and enable/disable the selected function.

Function	Description
Shot and send	Allows you to capture a screen and send it to the connected Bluetooth device.
BT Transfer	Allows you to share the files stored in the host Bluetooth device to other connected Bluetooth devices.
Folder Sync	Allows you to synchronize or back up the selected folder between your selected Bluetooth device and your computer.
Personal Manager	Allows you to synchronize the personal contacts and calendar information between the Bluetooth device and your computer.
BT to Net	Allows your computer to access the internet via the network shared by the Bluetooth device.
Music Player	Allows you to play the selected music files in your computer by using the Bluetooth device.

Launching and configuring Ai Charger+

Ai Charger+, a unique and fast-charging software, allows you to charge your BC 1.1* mobile devices on your computer's USB port three times faster than the standard USB devices**.



- * Check your USB device manufacturer if it fully supports the BC 1.1 function.
- ** The actual charging speed may vary with your USB device's conditions.
- Ensure to remove and reconnect your USB device after enabling or disabling Ai Charger+ to ensure normal charging function.

To launch Ai Charger+, click **Tool > Ai Charger+** on the AI Suite II main menu bar.



The Monitor menu

The **Monitor** menu includes the Sensor and CPU Frequency panels.



Launching Sensor

The Sensor panel displays the current value of a system sensor such as fan rotation, CPU temperature, and voltages.

To launch Sensor:

- Click **Monitor** > **Sensor** on the AI Suite II main menu bar.

Launching CPU Frequency

The CPU Frequency panel displays the current CPU frequency and CPU usage.

To launch CPU frequency:

- Click **Monitor** > **CPU Frequency** on the AI Suite II main menu bar.

Resident in the right pane (system information area)



Sensor panel

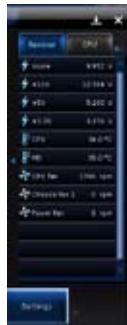

CPU Frequency panel



The Update menu

The Update menu allows you to update the motherboard BIOS and the BIOS boot logo with the ASUS designed update utilities



ASUS Update

The ASUS Update is a utility that allows you to manage, save, and update the motherboard BIOS in Windows® OS. The ASUS Update utility allows you to **update the BIOS directly** from the Internet, **download the latest BIOS file from the Internet**, **update the BIOS from an updated BIOS file**, **save the current BIOS file** or **view the BIOS version information**.

Updating the BIOS through the Internet

To update the BIOS through the Internet:

1. From the ASUS Update screen, select **Update BIOS from file**, then click **Next**.



2. Select the ASUS FTP site nearest you to avoid network traffic.

Tick the two items if you want to enable the BIOS downgradable and Auto-BIOS backup functions.



3. Select the BIOS version that you want to download, then click **Next**.

When no updated version is detected, a message is displayed informing you that there is no new BIOS file from the BIOS server.



- Click **Yes** if you want to change the boot logo, which is the image appearing on screen during the Power-On Self-Tests (POST). **Otherwise**, click **No**.
- Follow the onscreen instructions to complete the update process.



Updating the BIOS through a BIOS file To update the BIOS through a BIOS file:

- From the ASUS Update screen, select **Update BIOS from file**, then click **Next**.



- Locate the BIOS file from the Open window, click **Open**, and click **Next**.



- Click **Yes** if you want to change the boot logo, which is the image appearing on screen during the Power-On Self-Tests (POST). **Otherwise**, click **No**.
- Follow the onscreen instructions to complete the update process.



The System Information screen

The System Information screen displays the information about the motherboard, CPU, and memory slots.

- Click the **MB** tab to see the details on the motherboard manufacturer, product name, version, and BIOS.



- Click the **CPU** tab to see the details on the processor and the Cache.



- Click the **Memory** tab and then select the memory slot to see the details on the memory module installed on the corresponding slot.



The Settings screen

The Settings screen allows you to customize the main menu bar settings and the interface's skin.



- Application allows you to select the application that you want to enable.



- Bar allows you to modify the bar setting,



- Skin allows you to customize the interface's contrast, brightness, saturation, hue, and gamma.



ASUS AI Manager

ASUS AI Manager is a utility which gives you quick and easy access to frequently-used applications.

Installing AI Manager

To install AI Manager:

1. Place the support DVD in the optical drive. If Autorun is enabled, the Drivers installation wizard appears.



If Autorun is disabled, double-click the **setup.exe** file from the ASUS AI Manager folder in the support DVD.

2. Click the **Utilities** tab, then click **ASUS AI Manager**.
3. Follow the onscreen instructions to complete the installation.

Launching AI Manager

To launch the AI Manager from the Windows® desktop, click **Start > All Programs > ASUS > AI Manager > AI Manager 1.xx.xx**. The AI Manager quick bar appears on the desktop.



After launching the application, the AI Manager icon appears in the Windows® taskbar.

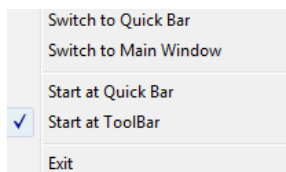

Right-click this icon to switch between the quick bar and the main window, and to launch the AI Manager either from the quick bar or taskbar.



AI Manager quick bar

The AI Manager quick bar saves the desktop space and allows you to launch the ASUS utilities or display system information easily. Click any of the Main, My Favorites, Support or Information tab to display the menu's contents.



Click the Maximize/restore button  to switch between full window and quick bar. Click the Minimize button  to keep the AI Manager on the taskbar. Click the Close button  to quit the AI Manager.

Main

The Main menu contains three utilities: **AI Disk**, **AI Security**, and **AI Booting**. Click the arrow on the Main menu icon to browse through the utilities in the main menu.



Click to extend or restore

AI Disk

AI Disk allows you to easily clear temporary IE files, IE cookies, IE URLs, IE history, or the Recycle Bin. Click the AI Disk icon on the quick bar to display the full AI Disk window and select the items you want to clear. Click **Apply** when done.



AI Security

AI Security enables you to set a password to secure your devices, such as USB flash disks and CD/DVD disks, from unauthorized access.

To lock a device:

1. When using AI Security for the first time, you are asked to set a password. Key in a password with at most 20 alphanumeric characters.
2. Confirm the password.
3. Key in the password hint (recommended).
4. When done, click **Ok**.



5. Select the device you want to lock, then click **Apply**.
6. Key in the password you have set previously, then click **Ok**.



To unlock the device:

1. Deselect the locked device, then click **Apply**.
2. Key in the password you have set previously, then click **Ok**.

To change the password:

- Click **Change Password**, then follow the onscreen instructions to change password.

AI Booting

AI Booting allows you to specify the boot device priority sequence.



To specify the boot sequence:

1. Select a device, then click the left/right button to specify the boot sequence.
2. When done, press **Apply**.

My Favorites

My Favorites allows you to add applications that you frequently use, saving you from searching for the applications throughout your computer.

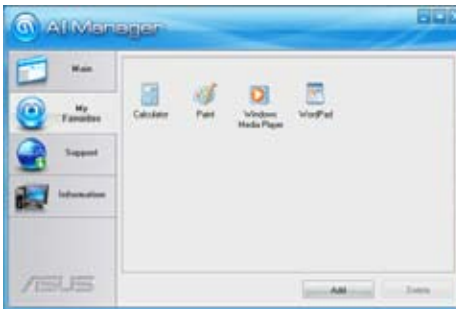

To add an application:

1. Click **Add**, then locate the application you want to add to **My Favorites**.
2. Click **Open** on the file location window. The application is added to **My Favorites** list.

Right click on the application icon to launch, delete, or rename the selected application. You can also double click to launch the selected application.

Support

Click any links on the **Support** window to go to the ASUS website, technical support website, download support website, or contact information.



Information

Click the tab on the **Information** window to see the detailed information about your system, motherboard, CPU, BIOS, installed device(s), and memory.



Nero 9

Nero 9 allows you to create, copy, burn, edit, share, and update different kinds of data.



Installing Nero 9

To install Nero 9:

1. Insert the Nero 9 DVD into your optical drive.
2. If Autorun is enabled, the main menu appears automatically.



If Autorun is disabled, double-click the **SeupX.exe** file from the main directory of your Nero 9 DVD.

3. From the main menu, click **Nero 9 Essentials**.



- Select the language you want to use for Installation Wizard. Click **Next**.



- Click **Next** to continue.



- Tick **I accept the License Conditions**. When done, click **Next**.

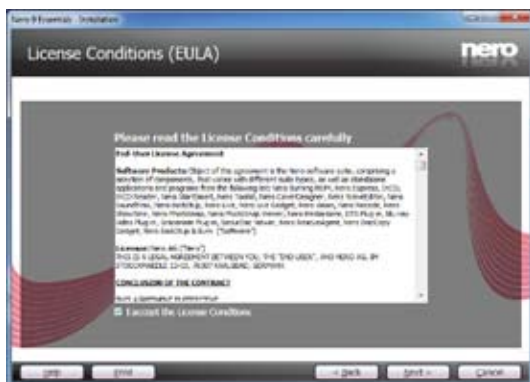

7. Select **Typical** then click **Next**.



8. Tick **Yes, I want to help by sending anonymous application data to Nero** then click **Next**.

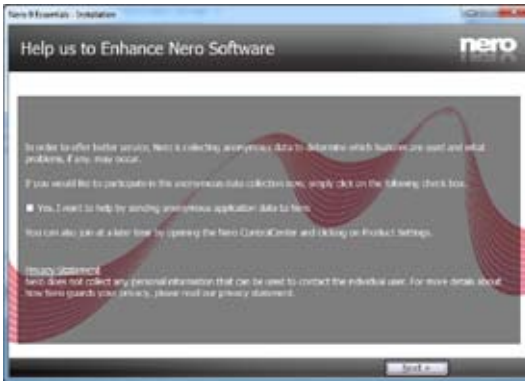

9. When done, click **Exit**.



Burning files

To burn files:

1. From the main menu, click **Data Burning > Add**.



2. Select the files that you want to burn. When done, click **Add**.

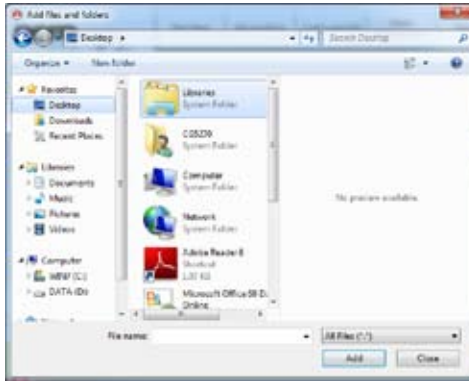

3. After selecting files that you want to burn, click **Burn** to burn the files to a disc.



For more details about using Nero 9, refer to the Nero website at www.nero.com

Recovering your system

Using the Recovery Partition

The Recovery Partition quickly restores your Desktop PC's software to its original working state. Before using the Recovery Partition, copy your data files (such as Outlook PST files) to USB storage devices or to a network drive and make note of any customized configuration settings (such as network settings).

About the Recovery Partition

The Recovery Partition is a reserved space on your hard disk drive used to restore the operating system, drivers, and utilities installed on your Desktop PC at the factory.



DO NOT delete the partition named **RECOVERY**. The Recovery Partition is created at the factory and cannot be restored if deleted. Take your Desktop PC to an authorized ASUS service center if you have problems with the recovery process.



Using the Recovery Partition:

1. Press **<F9>** during bootup.
2. Press **<Enter>** to select Windows Setup [EMS Enabled].

3. Select one of the following recovery options.

System Recovery:

This feature allows you to restore the system to the factory default settings.

System Image Backup:

This feature allows you to burn the system image backup in DVD discs, which you can use later to restore the system to its default settings.

System DVD Backup:

This feature allows you to make a backup copy of the support DVD.

4. Follow the onscreen instructions to complete the recovery process.



Visit the ASUS website at www.asus.com for updated drivers and utilities.

Using the Recovery DVD (on selected models)



Prepare 1~3 blank writable DVDs as instructed to create the Recovery DVD.



Remove the external hard disk drive before performing system recovery on your Desktop PC. According to Microsoft, you may lose important data because of setting up Windows on the wrong disk drive or formatting the incorrect drive partition.

To use the Recovery DVD:

1. Insert the Recovery DVD into the optical drive. Your Desktop PC needs to be powered ON.
2. Restart the Desktop PC and press <F8> on bootup and select the optical drive (may be labeled as "CD/DVD") and press <Enter> to boot from the Recovery DVD.
3. Select OK to start to restore the image.
4. Select OK to confirm the system recovery.



Restoring will overwrite your hard drive. Ensure to back up all your important data before the system recovery.

5. Follow the onscreen instructions to complete the recovery process.



DO NOT remove the Recovery disc, unless instructed to do so, during the recovery process or else your partitions will be unusable.



Visit the ASUS website at www.asus.com for updated drivers and utilities.

Chapter 7

Troubleshooting

Troubleshooting

This chapter presents some problems you might encounter and the possible solutions.

? *My computer cannot be powered on and the power LED on the front panel does not light up*

- Check if your computer is properly connected.
- Check if the wall outlet is functioning.
- Check if the Power Supply Unit is switched on. Refer to the section **Turning your computer ON/OFF** in Chapter 1.

? *My computer hangs.*

- Do the following to close the programs that are not responding:
 1. Simultaneously press <Alt> + <Ctrl> + <Delete> keys on the keyboard, then click **Start Task Manager**.
 2. Click **Applications** tab.
 3. Select the program that is not responding, then click **End Task**.
- If the keyboard is not responding. Press and hold the Power button on the top of your chassis until the computer shuts down. Then press the Power button to turn it on.

? *I cannot connect to a wireless network using the ASUS WLAN Card (on selected models only)?*

- Ensure that you enter the correct network security key for the wireless network you want to connect to.
- Connect the external antennas (optional) to the antenna connectors on the ASUS WLAN Card and place the antennas on the top of your computer chassis for the best wireless performance.

? *The arrow keys on the number key pad are not working.*

Check if the Number Lock LED is off. When the Number Lock LED is on, the keys on the number key pad are used to input numbers only. Press the Number Lock key to turn the LED off if you want to use the arrow keys on the number key pad.

? *No display on the monitor.*

- Check if the monitor is powered on.
- Ensure that your monitor is properly connected to the video output port on your computer.
- If your computer comes with a discrete graphics card, ensure that you connect your monitor to a video output port on the discrete graphics card.
- Check if any of the pins on the monitor video connector is bent. If you discover bent pins, replace the monitor video connector cable.
- Check if your monitor is plugged to a power source properly.
- Refer to the documentation that came with your monitor for more troubleshooting information.

? *When using multiple monitors, only one monitor has display.*

- Ensure that the both monitors are powered on.
- During POST, only the monitor connected to the VGA port has display. The dual display function works only under Windows.
- When a graphics card is installed on your computer, ensure that you connect the monitors to the output port on the graphics card.
- Check if the multiple displays settings are correct. Refer to section **Connecting multiple external displays** in Chapter 3 for details.

? *My computer cannot detect my USB storage device.*

- The first time you connect your USB storage device to your computer, Windows automatically installs a driver for it. Wait for a while and go to My Computer to check if the USB storage device is detected.
- Connect your USB storage device to another computer to test if the USB storage device is broken or malfunctions.





? *I want to restore or undo changes to my computer's system settings without affecting my personal files or data.*

The Windows® System Restore feature allows you to restore or undo changes to your computer's system settings without affecting your personal data such as documents or photos. For more details, refer to the section **Restoring your system** in Chapter 2.

? *The picture on the HDTV is distorted.*

- It is caused by the different resolutions of your monitor and your HDTV. Adjust the screen resolution to fit your HDTV. To change the screen resolution:
 1. Do any of the following to open the **Screen Resolution** setting screen:
 - Click  > **Control Panel** > **Appearance and Personalization** > **Display** > **Change display settings**.
 - Right click anywhere on your Windows desktop. When the pop-up menu appears, click **Personalize** > **Display** > **Change display settings**.
 2. Adjust the resolution. Refer to the documentation came with your HDTV for the resolution.
 3. Click **Apply** or **OK**. Then click **Keep Changes** on the confirmation message.



? *My speakers produce no sound.*

- Ensure that you connect your speakers to the Line out port (lime) on the front panel or the rear panel.
- Check if your speak is connected to a electrical source and turned on.
- Adjust your speakers' volume.
- Ensure that your computer's system sounds are not Muted.
 - If it is muted, the volume icon is displayed as . To enable the system sounds, click  from the Windows notification area, then click .
 - If it is not muted, click  and drag the slider to adjust the volume.
- Connect your speakers to another computer to test if the speakers arer working properly.

? *The DVD drive cannot read a disc.*

- Check if the disc is placed with the label side facing up.
- Check if the disc is centered in the tray, especially for the discs with non-standard size or shape.
- Check if the disc is scratched or damaged.

? *The DVD drive eject button is not respond.*

1. Click  > **Computer**.
2. Right-click , then click **Eject** from the menu.

Power

Problem	Possible Cause	Action
No power (The power indicator is off)	Incorrect power voltage	<ul style="list-style-type: none"> • Set your computer's power voltage switch to your area's power requirements. • Adjust the voltage settings. Ensure that the power cord is unplugged from the power outlet.
	Your computer is not turned on.	Press the power key on the front panel to ensure that your computer is turned on.
	Your computer's power cord is not properly connected.	<ul style="list-style-type: none"> • Ensure that the power cord is properly connected. • Use other compatible power cord.
	PSU (Power supply unit) problems	Try installing another PSU on your computer.

Display

Problem	Possible Cause	Action
No display output after turning the computer on (Black screen)	The signal cable is not connected to the correct VGA port on your computer.	<ul style="list-style-type: none"> • Connect the signal cable to the correct display port (onboard VGA or discrete VGA port). • If you are using a discrete VGA card, connect the signal cable to the discrete VGA port.
	Signal cable problems	Try connecting to another monitor.

LAN

Problem	Possible Cause	Action
Cannot access the Internet	The LAN cable is not connected.	Connect the LAN cable to your computer.
	LAN cable problems	Ensure the LAN LED is on. If not, try another LAN cable. If it still does not work, contact the ASUS service center.
	Your computer is not properly connected to a router or hub.	Ensure that your computer is properly connected to a router or hub.
	Network settings	Contact your Internet Service Provider (ISP) for the correct LAN settings.
	Problems caused by the anti-virus software	Close the anti-virus software.
	Driver problems	Reinstall the LAN driver

Audio

Problem	Possible Cause	Action
No Audio	Speaker or headphone is connected to the wrong port.	<ul style="list-style-type: none"> Refer to your computer's user manual for the correct port. Disconnect and reconnect the speaker to your computer.
	Speaker or headphone does not work.	Try using another speaker or headphone.
	The front and back audio ports do not work.	Try both the front and back audio ports. If one port failed, check if the port is set to multi-channel.
	Driver problems	Reinstall the audio driver

System

Problem	Possible Cause	Action
System speed is too slow	Too many programs are running.	Close some of the programs.
	Computer virus attack	<ul style="list-style-type: none"> • Use an anti-virus software to scan for viruses and repair your computer. • Reinstall the operating system.
The system often hangs or freezes.	Hard disk drive failure	<ul style="list-style-type: none"> • Send the damaged hard disk drive to ASUS Service Center for servicing. • Replace with a new hard disk drive.
	Memory module problems	<ul style="list-style-type: none"> • Replace with compatible memory modules. • Remove the extra memory modules that you have installed, then try again.
	There is not enough air ventilation for your computer.	Move your computer to an area with better air flow.
	Incompatible softwares are installed.	Reinstall the OS and reinstall compatible softwares.

CPU

Problem	Possible Cause	Action
Too noisy right after turning on the computer.	Your computer is booting up.	It is normal. The fan runs on its full speed when the computer is powering on. The fan slows down after entering the OS.
	The BIOS settings have been changed.	Restore the BIOS to its default settings.
	Old BIOS version	Update the BIOS to the latest version. Visit the ASUS Support site at http://support.asus.com to download the latest BIOS versions.
Computer is too noisy when in use.	The CPU fan has been replaced.	Ensure that you are using a compatible or ASUS-recommended CPU fan.
	There is not enough air ventilation for the computer.	Ensure that your computer is working in an area with good air flow.
	The system temperature is too high.	<ul style="list-style-type: none"> • Update the BIOS. • If you know how to reinstall the motherboard, try to clean the inner space of the chassis.



If the problem still persists, refer to your Desktop PC's warranty card and contact the ASUS Service Center. Visit the ASUS Support site at <http://support.asus.com> for the service center information.

ASUS contact information

ASUSTeK COMPUTER INC.

Address 15 Li-Te Road, Peitou, Taipei, Taiwan 11259
Telephone +886-2-2894-3447
Fax +886-2-2890-7798
E-mail info@asus.com.tw
Web site www.asus.com.tw

Technical Support

Telephone +86-21-38429911
Online support support.asus.com

ASUS COMPUTER INTERNATIONAL (America)

Address 800 Corporate Way, Fremont, CA 94539, USA
Telephone +1-510-739-3777
Fax +1-510-608-4555
Web site usa.asus.com

Technical Support

Telephone +1-812-282-2787
Support fax +1-812-284-0883
Online support support.asus.com

ASUS COMPUTER GmbH (Germany and Austria)

Address Harkort Str. 21-23, D-40880 Ratingen, Germany
Fax +49-2102-959911
Web site www.asus.de
Online contact www.asus.de/sales

Technical Support

Telephone (Component) +49-1805-010923*
Telephone (System/Notebook/Eee/LCD) +49-1805-010920*
Support Fax +49-2102-9599-11
Online support support.asus.com

* EUR 0.14/minute from a German fixed landline; EUR 0.42/minute from a mobile phone.

Manufacturer:	ASUSTeK Computer Inc.
Address:	No.150, LI-TE RD., PEITOU, TAIPEI 112, TAIWAN
Authorised representative in Europe:	ASUS Computer GmbH
Address:	HARKORT STR. 21-23, 40880 RATINGEN, GERMANY



ASUS Essentio Desktop PC CG8565 Benutzerhandbuch

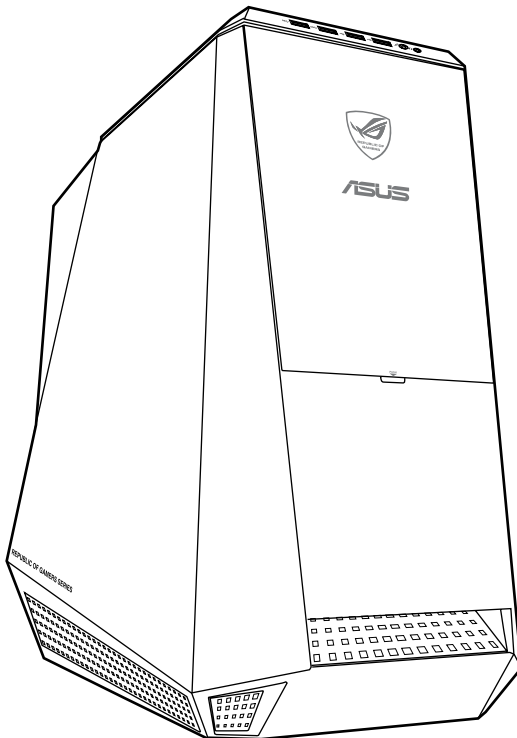

G6763

Erste Ausgabe

August 2011

Copyright © 2011 ASUSTeK Computer Inc. Alle Rechte vorbehalten.

Kein Teil dieses Handbuchs, einschließlich der darin beschriebenen Produkte und Software, darf ohne ausdrückliche, schriftliche Genehmigung von ASUSTeK COMPUTER INC. ("ASUS") in irgendeiner Form, ganz gleich auf welche Weise, vervielfältigt, übertragen, abgeschrieben, in einem Wiedergewinnungssystem gespeichert oder in eine andere Sprache übersetzt werden.

Produktgarantien oder Service werden nicht geleistet, wenn: (1) das Produkt repariert, modifiziert oder abgewandelt wurde, außer schriftlich von ASUS genehmigte Reparaturen, Modifizierung oder Abwandlungen; oder (2) die Seriennummer des Produkts unkenntlich gemacht wurde oder fehlt.

ASUS STELLT DIESES HANDBUCH "SO, WIE ES IST", OHNE DIREKTE ODER INDIREKTE GARANTIE, EINSCHLIESSLICH, JEDOCH NICHT BESCHRÄNKT AUF GARANTIE ODER KLAUSELN DER VERKÄUFLICHKEIT ODER TAUGLICHKEIT FÜR EINEN BESTIMMTEN ZWECK, ZUR VERFÜGUNG. UNTER KEINEN UMSTÄNDEN HAFTET ASUS, SEINE DIREKTOREN, VORSTANDSMITGLIEDER, MITARBEITER ODER AGENTEN FÜR INDIREKTE, BESONDERE, ZUFÄLLIGE ODER SICH ERGEBENDE SCHÄDEN (EINSCHLIESSLICH SCHÄDEN AUF GRUND VON PROFITVERLUST, GESCHÄFTSVERLUST, BEDIENUNGS-AUSFALL ODER DATENVERLUST, GESCHÄFTS-UNTERBRECHUNG UND ÄHNLICHEM), AUCH WENN ASUS VON DER WAHRSCHEINLICHKEIT DERARTIGER SCHÄDEN AUF GRUND VON FEHLERN IN DIESEM HANDBUCH ODER AM PRODUKT UNTERRICHTET WURDE.

SPEZIFIKATIONEN UND INFORMATIONEN IN DIESEM HANDBUCH DIENEN AUSSCHLIESSLICH DER INFORMATION, KÖNNEN JEDERZEIT OHNE ANKÜNDIGUNG GEÄNDERT WERDEN UND DÜRFEN NICHT ALS VERPFLICHTUNG SEITENS ASUS AUSGELEGT WERDEN. ASUS ÜBERNIMMT FÜR EVENTUELLE FEHLER ODER UNGENAUIGKEITEN IN DIESEM HANDBUCH KEINE VERANTWORTUNG ODER HAFTUNG, EINSCHLIESSLICH DER DARIN BESCHRIEBENEN PRODUKTE UND SOFTWARE.

In diesem Handbuch angegebene Produkt- und Firmennamen können u.U. eingetragene Warenzeichen oder Urheberrechte der entsprechenden Firmen sein und dienen nur der Identifizierung oder Erklärung zu Gunsten des Eigentümers, ohne Rechte verletzen zu wollen.

Inhalt

Erklärungen	87
Sicherheitsinformationen	89
Darstellungssystematik.....	90
Weitere Informationsquellen	90
Verpackungsinhalt	91

Kapitel 1 Erste Schritte

Willkommen!	93
Kennenlernen des Computers	93
Einrichten Ihres Computers	98
Ein-/Ausschalten Ihres Computers	101

Kapitel 2 Verwenden von Windows® 7

Das erste Starten.....	103
Windows® 7 Desktop verwenden	104
Ihre Dateien und Ordner verwalten.....	106
System wiederherstellen.....	108
Computer schützen.....	109
Windows® Hilfe und Support.....	110

Kapitel 3 Anschließen von Geräten an Ihren Computer

Anschließen eines USB-Datenträgers	111
Anschließen von Mikrofon und Lautsprechern	112
Anschließen von mehreren externen Anzeigegeräten.....	115
Anschließen eines HDTV.....	117

Kapitel 4 Computer verwenden

Richtige Sitzhaltung beim verwenden des Desktop PCs.....	119
Speicherkartenleser verwenden	120
Optisches Laufwerk verwenden.....	121
Verwenden der ASUS ROG U9N Spieltastatur.....	122
Verwenden der ASUS GX900 Spielmaus	123

Kapitel 5 Einrichten der Internetverbindung

Kabelverbindung.....	131
----------------------	-----

Inhalt

Kapitel 6 Verwenden der Hilfsprogramme

ASUS AI Suite II.....	133
ASUS AI Manager.....	146
Nero 9	151
Systemwiederherstellung.....	155

Kapitel 7 Problembehandlung

Problembehandlung.....	157
ASUS Kontaktinformationen	164

Erklärungen

REACH

Die rechtliche Rahmenbedingungen für REACH (Registration, Evaluation, Authorisation, and Restriction of Chemicals) erfüllend, veröffentlichen wir die chemischen Substanzen in unseren Produkten auf unserer ASUS REACH-Webseite unter <http://csr.asus.com/english/index.aspx>.

Erklärung der Federal Communications Commission

Dieses Gerät stimmt mit den FCC-Vorschriften Teil 15 überein. Sein Betrieb unterliegt folgenden zwei Bedingungen:

- Dieses Gerät darf keine schädigenden Interferenzen erzeugen, und
- Dieses Gerät muss alle empfangenen Interferenzen aufnehmen, einschließlich derjenigen, die einen unerwünschten Betrieb erzeugen.

Dieses Gerät ist auf Grund von Tests für Übereinstimmung mit den Einschränkungen eines Digitalgeräts der Klasse B, gemäß Teil 15 der FCC-Vorschriften, zugelassen. Diese Einschränkungen sollen bei Installation des Geräts in einer Wohnumgebung auf angemessene Weise gegen schädigende Interferenzen schützen. Dieses Gerät erzeugt und verwendet Hochfrequenzenergie und kann, wenn es nicht gemäß den Anweisungen des Herstellers installiert und bedient wird, den Radio- und Fernsehempfang empfindlich stören. Es wird jedoch nicht garantiert, dass bei einer bestimmten Installation keine Interferenzen auftreten. Wenn das Gerät den Radio- oder Fernsehempfang empfindlich stört, was sich durch Aus- und Einschalten des Geräts feststellen lässt, ist der Benutzer ersucht, die Interferenzen mittels einer oder mehrerer der folgenden Maßnahmen zu beheben:

- Empfangsantenne neu ausrichten oder an einem anderen Ort aufstellen.
- Den Abstand zwischen dem Gerät und dem Empfänger vergrößern.
- Das Gerät an die Steckdose eines Stromkreises anschließen, an die nicht auch der Empfänger angeschlossen ist.
- Den Händler oder einen erfahrenen Radio-/Fernsehtechniker um Hilfe bitten.



Um Übereinstimmung mit den FCC-Vorschriften zu gewährleisten, müssen abgeschirmte Kabel für den Anschluss des Monitors an die Grafikkarte verwendet werden. Änderungen oder Modifizierungen dieses Geräts, die nicht ausdrücklich von der für Übereinstimmung verantwortlichen Partei genehmigt sind, können das Recht des Benutzers, dieses Gerät zu betreiben, annullieren.

RF-Aussetzungswarnung

Dieses Gerät und die integrierte Antenne dürfen nicht näher als 20 cm an Ihrem Körper oder in der Nähe befindenden Personen installiert und betrieben werden. Dieses Gerät und seine Antenne(n) dürfen nicht zusammen oder in der Nähe mit anderen Antennen oder Sendern betrieben werden. Endnutzer müssen die spezifischen Betriebsanleitungen für eine RF-Aussetzung innerhalb der anerkannten Bereiche befolgen.

Erklärung des kanadischen Ministeriums für Telekommunikation

Dieses Digitalgerät überschreitet keine Grenzwerte für Funkrauschemissionen der Klasse B, die vom kanadischen Ministeriums für Telekommunikation in den Funkstörvorschriften festgelegt sind.

Dieses Digitalgerät der Klasse B stimmt mit dem kanadischen ICES-003 überein.

Macrovision Corporation-Produktanmerkung

Dieses Produkt verfügt über Kopierschutztechnologie, die durch methodische Anforderungen bestimmter U.S.A.-Patente und anderer geistiger Eigentumsrechte der Macrovision Corporation und anderer Parteien geschützt sind. Die Verwendung dieser Kopierschutztechnologie muss von Macrovision Corporation genehmigt werden und ist, **wenn nicht anderweitig von der Macrovision Corporation genehmigt**, nur für private oder eingeschränkte Vorführungszwecke vorgesehen. Reverse-Engineering oder Demontage ist verboten.

Warnung: Lithium-Ionen-Akkus

CAUTION: Danger of explosion if battery is incorrectly replaced. Replace only with the same or equivalent type recommended by the manufacturer. Dispose of used batteries according to the manufacturer's instructions.

VORSICHT! Explosionsgefahr bei unsachgemäßen Austausch der Batterie. Ersatz nur durch denselben oder einem vom Hersteller empfohlenem ähnlichen Typ. Entsorgung gebrauchter Batterien nach Angaben des Herstellers.

ASUS Recycling/Rücknahmeservices

Das ASUS-Wiederverwertungs- und Rücknahmeprogramm basiert auf den Bestrebungen, die höchsten Standards zum Schutz der Umwelt anzuwenden. Wir glauben, dass die Bereitstellung einer Lösung für unsere Kunden die Möglichkeit schafft, unsere Produkte, Batterien, andere Komponenten und ebenfalls das Verpackungsmaterial verantwortungsbewußt der Wiederverwertung zuzuführen. Besuchen Sie bitte die Webseite unter <http://csr.asus.com/english/Takeback.htm> für Details zur Wiederverwertung in verschiedenen Regionen.

Sicherheitsinformationen



Bevor Sie das Gerät reinigen, trennen Sie es von der Stromversorgung. Wischen Sie den Desktop PC mit einem weichen Tuch oder einem Fensterleder ab, das Sie mit einer Lösung aus einem nicht scheuernden Reinigungsmittel und einigen Tropfen warmem Wasser angefeuchtet haben. Wischen Sie verbleibende Feuchtigkeit mit einem trockenen Tuch ab.

- **NICHT** auf ungerade oder instabile Oberflächen aufstellen. Bei Beschädigung des Gehäuses den Kundendienst aufsuchen.
- **KEINER** schmutzigen oder staubigen Umgebung aussetzen. **KEIN** Betrieb während eines Gaslecks.
- **KEINE** Gegenstände auf die Oberfläche fallenlassen und keine Fremdgegenstände in den Desktop PC einführen.
- **KEINEN** magnetischen oder elektrischen Feldern aussetzen.
- **KEIN** Aussetzen oder Betreiben in der Nähe von Flüssigkeiten, Regen oder Feuchtigkeit. **KEIN** Modembetrieb während eines elektrischen Sturms.
- Akku-Sicherheitswarnung: Batterie **NICHT** in offenes Feuer werfen. Kontakte **NICHT** kurzschließen. Den Akku **NICHT** auseinandernehmen.
- Dieses Produkt in Umgebungstemperaturen zwischen 0°C (32°F) und 35°C (95°F) verwenden.
- Die Lufteinlässe des Desktop PCs **NICHT** abdecken, um eine Überhitzung des Systems zu vermeiden.
- **KEINE** beschädigten Stromkabel, Zubehörteile oder andere Peripheriegeräte verwenden.
- Den Kabel zur Vermeidung eine Stromschlags aus der Steckdose herausziehen, bevor das System bewegt wird.
- Suchen Sie Fachpersonal auf, bevor ein Adapter oder Verlängerungskabel verwendet wird. Solche Geräte können den Schutzkreislauf für die Erdung unterbrechen.
- Die Netzteilspannung sollte der örtlichen Stromversorgung entsprechen. Falls Sie sich über die Spannung der Stromversorgung unsicher sind, wenden Sie sich an Ihren Stromversorger.
- Falls das Netzteil ausfällt, reparieren Sie es nicht selbst. Wenden Sie sich an qualifiziertes Fachpersonal oder Ihren Händler.

Darstellungssystematik

Um sicherzustellen, dass Sie bestimmte Aufgaben richtig ausführen, beachten Sie bitte die folgenden Symbole und Schriftformate, die in diesem Handbuch verwendet werden.



GEFAHR/WARNUNG: Informationen zum Vermeiden von Verletzungen beim Ausführen einer Aufgabe.



VORSICHT: Informationen zum Vermeiden von Schäden an den Komponenten beim Ausführen einer Aufgabe.



WICHTIG: Anweisungen, die Sie beim Ausführen einer Aufgabe befolgen müssen.



HINWEIS: Tipps und zusätzliche Informationen zur Erleichterung bei der Ausführung einer Aufgabe.

Weitere Informationsquellen

An den folgenden Quellen finden Sie weitere Informationen und Produkt- sowie Software-Updates.









ASUS-Webseiten

ASUS-Webseiten enthalten weltweit aktualisierte Informationen über ASUS-Hardware und Softwareprodukte. Beziehen Sie sich auf die ASUS-Webseite unter www.asus.com.

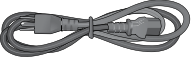
Vor-Ort Technische Unterstützung

Besuchen Sie die ASUS-Webseite unter <http://support.asus.com/contact> für Kontaktinformationen der Technischen Unterstützung vor Ort.

Verpackungsinhalt

		
ASUS Essentio Desktop PC	ASUS ROG U9N Gaming Tastaturpaket x1	ASUS GX900 Gaming Mauspaket x1
		
Netz Kabel x1	Nero 9 Burning Software DVD x1 (optional)	Installationshilfe x1
		
Garantiekarte x1	Support-DVD x1 (optional)	Wiederherstellungs-DVD x1 (optional)



- Sollten o.g. Artikel beschädigt oder nicht vorhanden sein, wenden Sie sich bitte an Ihren Händler.
- Die oberhalb illustrierten Artikel sind nur als eine Referenz gedacht. Die tatsächlichen Produktspezifikationen können sich je nach Modell unterscheiden.
- Für Details zur Verwendung der mitgelieferten Tastatur und Maus, beziehen Sie sich auf die Abschnitte **Verwenden der ASUS ROG Spieltastatur** und **Verwenden der ASUS GX900 Spielmaus**.

Kapitel 1

Erste Schritte

Willkommen!

Vielen Dank für den Kauf eines ASUS Essentio CG8565 Desktop PCs!
Der ASUS Essentio CG8565 Desktop PC liefert topaktuelle Leistung, unvergleichliche Zuverlässigkeit und benutzerorientierte Anwendungen. All diese Eigenschaften wurden in diesem verblüffend futuristischen und eleganten Systemgehäuse vereint.



Lesen Sie die ASUS Garantiekarte sorgfältig durch, bevor Sie Ihren ASUS Desktop PC in Betrieb nehmen.

Kennenlernen des Computers



Abbildungen werden nur zu Ihrer Referenz bereitgestellt. Anschlüsse und deren Platzierung sowie Gehäusefarben variieren mit verschiedenen Modellen.

Vorderseite

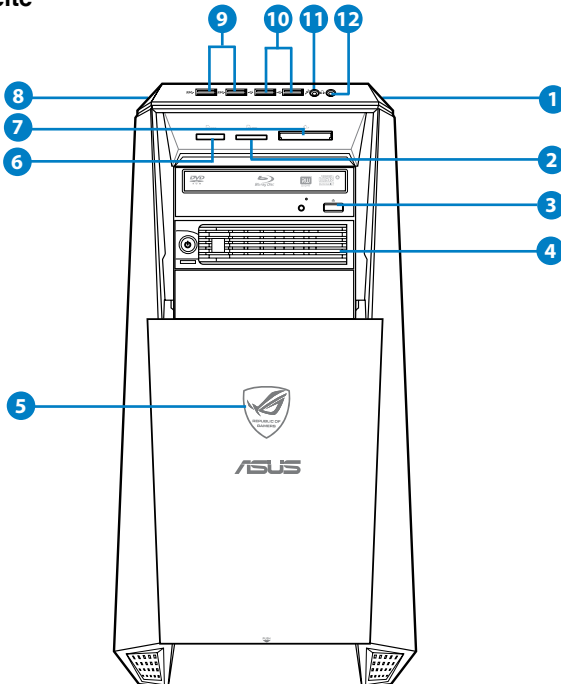

1. **Einschalttaste.** Drücken Sie diese Taste, um Ihren Computer einzuschalten.
2. **Secure Digital™- / MultiMediaCard-Kartensteckplatz.** Führen Sie eine Secure Digital™-Karte / MultiMediaCard-Karte in diesen Steckplatz ein.
3. **Fach für Optisches Laufwerk.** In diesem Laufwerksfach befindet sich ein optisches Laufwerk.
4. **Hot Swap-Schacht (leer).** Hier können Sie ein zusätzliches Festplattenlaufwerk einbauen.
5. **Strom-LED.** Diese LED leuchtet, wenn Sie den Computer einschalten.
6. **Memory Stick™- / Memory Stick Pro™-Kartensteckplatz.** Führen Sie eine Memory Stick™-Karte / Memory Stick Pro™-Karte in diesen Steckplatz ein.
7. **CompactFlash®- / Microdrive™-Kartensteckplatz.** Führen Sie eine CompactFlash®-Karte / Microdrive™-Karte in diesen Steckplatz ein.
8. **OC-Taste.** Diese Taste passt das System Level Up (Übertaktungs)-Profil Ihres Computers an.
9. **USB 3.0-Anschlüsse.** Diese Universal Serial Bus 3.0 (USB 3.0)-Anschlüsse nehmen USB 3.0-Geräte wie Maus, Drucker, Kamera, PDA und andere Geräte auf.



-
- Bei der Installation eines Windows®-Betriebssystems verbinden Sie **KEINE** Tastatur / Maus mit den USB 3.0-Anschlüssen.
 - Der Beschränkungen des USB 3.0-Controllers wegen, können USB 3.0-Geräte nur unter Windows® und nur nach der Installation eines USB 3.0-Treibers verwendet werden.
 - USB 3.0-Geräte können nur als Datenspeicher verwendet werden.
 - Wir empfehlen Ihnen, für eine schnellere Datenübertragung und bessere Leistung alle USB 3.0-Geräte mit den USB 3.0-Anschlüssen zu verbinden.
-

10. **USB 2.0-Anschlüsse.** Diese Universal Serial Bus 2.0 (USB 2.0)-Anschlüsse nehmen USB 2.0-Geräte wie Maus, Drucker, Kamera, PDA und andere Geräte auf.
11. **Mikrofonanschluss.** Dieser Anschluss verbindet mit einem Mikrofon.
12. **Kopfhöreranschluss.** Dieser Anschluss verbindet mit Kopfhörern oder Lautsprechern.

Rückseite

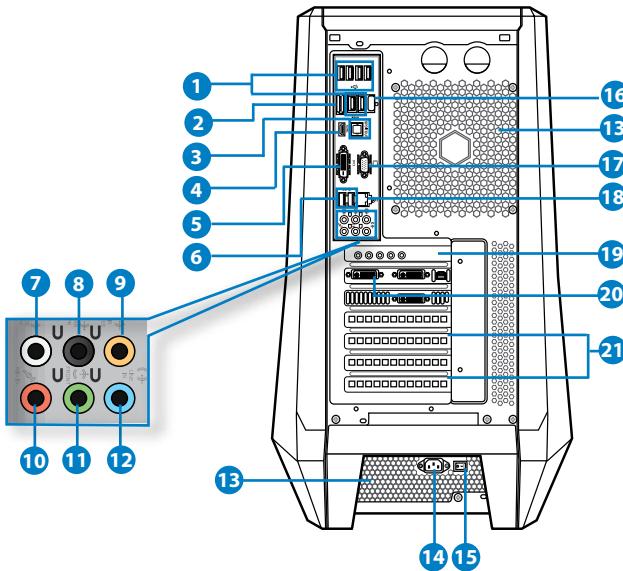

1. **USB 2.0-Anschlüsse.** Diese Universal Serial Bus 2.0 (USB 2.0)-Anschlüsse nehmen USB 2.0-Geräte wie Maus, Drucker, Kamera, PDA und andere Geräte auf.
2. **eSATA-Anschluss.** Dieser Anschluss verbindet mit externen Festplatten- oder optischen Laufwerken.
3. **Optischer S/PDIF-Ausgang.** Dieser Anschluss verbindet über ein optisches S/PDIF-Kabel mit externen Audiogeräten.
4. **HDMI-Anschluss.** Dies ist High-Definition Multimedia Interface (HDMI)-Anschluss und ist kompatibel mit HDCP, um die Wiedergabe von HD DVD, Blu-Ray und anderen geschützten Inhalten zu ermöglichen.
5. **DVI-D-Anschluss.** Dieser Anschluss nimmt DVI-D-kompatible Geräte auf und ist HDCP-konform. Dies ermöglicht die Wiedergabe von HD DVDs, Blu-Ray Disks und anderen geschützten Inhalten.
6. **USB 3.0-Anschlüsse.** Diese Universal Serial Bus 3.0 (USB 3.0)-Anschlüsse nehmen USB 3.0-Geräte wie Maus, Drucker, Kamera, PDA und andere Geräte auf.



- Bei der Installation eines Windows®-Betriebssystems verbinden Sie **KEINE** Tastatur / Maus mit den USB 3.0-Anschlüssen.
- Der Beschränkungen des USB 3.0-Controllers wegen, können USB 3.0-Geräte nur unter Windows® und nur nach der Installation eines USB 3.0-Treibers verwendet werden.
- USB 3.0-Geräte können nur als Datenspeicher verwendet werden.
- Wir empfehlen Ihnen, für eine schnellere Datenübertragung und bessere Leistung alle USB 3.0-Geräte mit den USB 3.0-Anschlüssen zu verbinden.

7. **Seitenlautsprecherausgang (grau)**. Dieser Anschluss verbindet in einer 8-Kanal-Audiokonfiguration mit den Seitenlautsprechern.
8. **Hinterer Lautsprecherausgang (schwarz)**. Dieser Anschluss verbindet in einer 4-Kanal-, 6-Kanal- oder 8-Kanal-Audiokonfiguration mit den hinteren Lautsprechern.
9. **Mitte/Subwoofer-Anschluss (orange)**. Dieser Anschluss verbindet mit den Mitte-/Subwoofer-Lautsprechern.
10. **Mikrofonanschluss (rosa)**. Dieser Anschluss verbindet mit einem Mikrofon.
11. **Line Out-Anschluss (hellgrün)**. Dieser Anschluss verbindet mit Kopfhörern oder Lautsprechern. In 4-Kanal-, 6-Kanal- und 8-Kanalkonfigurationen wird dieser Anschluss zum Frontlautsprecherausgang.
12. **Line In-Anschluss (hellblau)**. Dieser Anschluss verbindet mit Tonband-, CD- oder DVD-Playern und anderen Audiogeräten.



Die Funktionen der Audioausgänge in 2, 4, 6 oder 8-Kanalkonfigurationen entnehmen Sie bitte der folgenden Audio-Konfigurationstabelle.

Audio 2, 4, 6, oder 8-Kanalkonfigurationen

Anschlüsse	Kopfhörer 2-Kanal	4-Kanal	6-Kanal	8-Kanal
Hellblau	Line In	Line In	Line In	Line In
Hellgrün	Line Out	Frontlautsprecher	Frontlautsprecher	Frontlautsprecher
Rosa	Mic In	Mic In	Mic In	Mic In
Orange	–	–	Mitte/Subwoofer	Mitte/Subwoofer
Schwarz	–	Hinterer Lautsprecher	Hinterer Lautsprecher	Hinterer Lautsprecher
Grau	–	–	–	Seitenlautsprecher

13. **Lüftungsöffnungen**. Diese Öffnungen dienen der Luftzirkulation.



Blockieren Sie NICHT die Lüftungsöffnungen im Gehäuse. Stellen Sie immer adäquate Ventilation für Ihren Computer bereit.

14. **Stromanschluss**. Verbinden Sie das Netzkabel mit diesem Anschluss.
15. **Stromschalter**. Schaltet die Stromversorgung für Ihren Computer An/Aus.
16. **Bluetooth-Modul**. Sie können ein Bluetooth-fähiges Gerät (z.B. Handy) mit diesem Modul koppeln, um Daten drahtlos zu übertragen.
17. **VGA-Anschluss**. Dieser Anschluss ist für einen VGA-Monitor oder andere VGA-kompatible Geräte vorgesehen.

18. **LAN (RJ-45)-Anschluss.** Dieser Anschluss ermöglicht Gigabit-Verbindungen zu einem Local Area Network (LAN) mittels eines Netzwerk-Hub.

LED-Anzeigen am LAN-Anschluss

Aktivitäts-/Verbindungs- LED		Geschwindigkeits-LED	
Status	Beschreibung	Status	Beschreibung
AUS	Nicht verbunden	AUS	10Mbps-Verbindung
ORANGE	Verbunden	ORANGE	100Mbps-Verbindung
BLINKEND	Datenaktivität	GRÜN	1Gbps-Verbindung

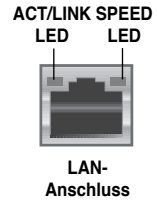

19. **Soundkartenanschlüsse.** Diese Anschlüsse verbinden mit Soundgeräten wie Mikrophon, Headset oder Lautsprechern.
20. **ASUS-Grafikkarte (nur bei bestimmten Modellen).** Die Anzeigeausgänge dieser optionalen ASUS-Grafikkarte variieren je nach Modell.
21. **Blenden für Erweiterungssteckplätze.** Entfernen Sie die Blenden bei der Installation weiterer Erweiterungskarten.

Einrichten Ihres Computers

Dieser Abschnitt führt Sie durch das Anschließen üblicher Hardware-Geräte wie einen externen Monitor, Tastatur, Maus und Stromkabel an Ihren Computer.

Anschließen eines externen Monitors

ASUS Grafikkarte verwenden (nur bei bestimmten Modellen)

Verbinden Sie den Monitor mit dem Anzeigeanlasser der aufgesetzten ASUS Grafikkarte.

So verbinden Sie einen externen Monitor mit der ASUS Grafikkarte:

1. Verbinden Sie einen Monitor mit dem Anzeigeanlasser der ASUS-Grafikkarte.
2. Schließen Sie den Monitor an die Stromversorgung an.



Die Anzeigeanlasser der ASUS Grafikkarten können sich je nach Modell unterscheiden.

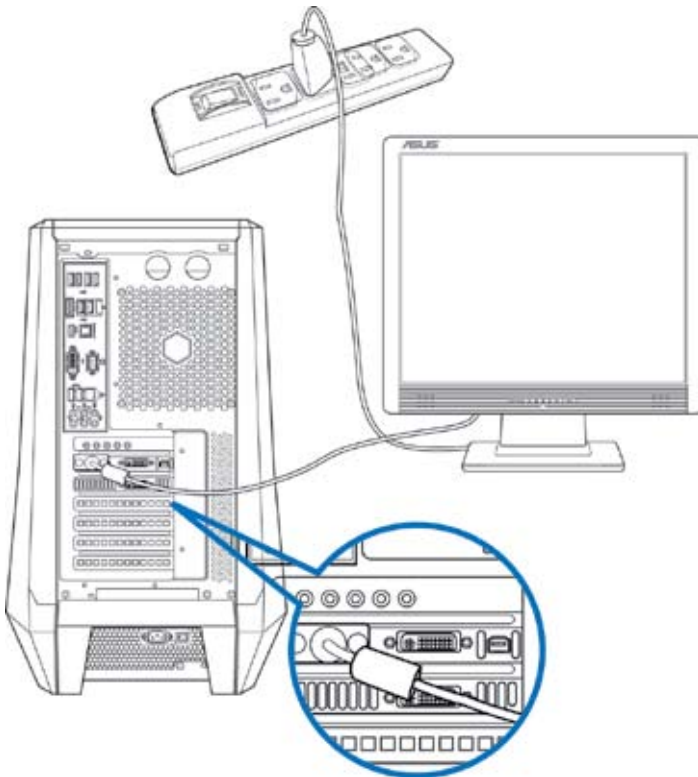

Verwenden der integrierten Anzeigenschlüsse

Schließen Sie den Monitor an den integrierten Anzeigenschluss an.

So verbinden Sie einen externen Monitor mithilfe der integrierten Anzeigenschlüsse:

1. Verbinden Sie ein VGA-Monitor mit dem VGA-Anschluss oder ein DVI-D-Monitor mit dem DVI-D-Anschluss oder ein HDMI-Monitor mit dem HDMI-Anschluss auf der Rückseite Ihres Computers.
2. Schließen Sie den Monitor an die Stromversorgung an.

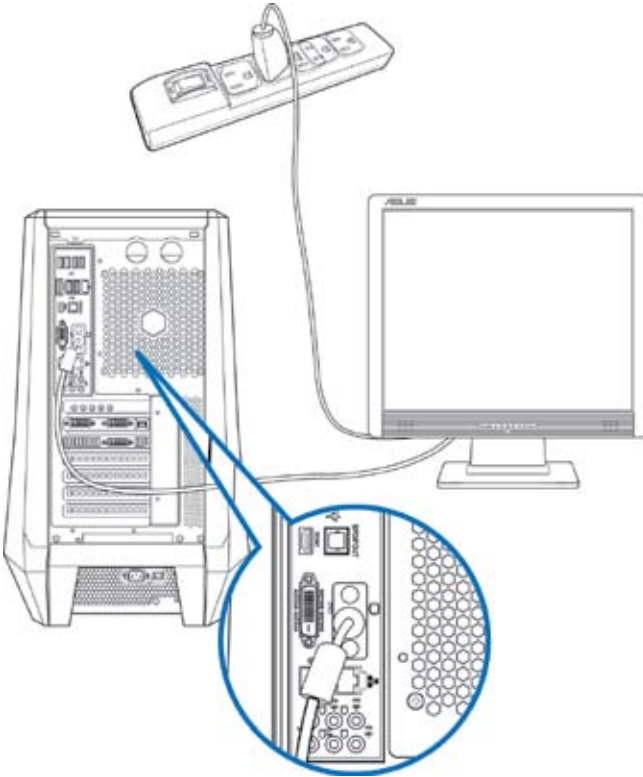

- Falls Ihr Computer mit einer ASUS-Grafikkarte ausgestattet wurde, ist die Grafikkarte in BIOS als primäres Anzeigegerät eingestellt. Verbinden Sie den Monitor deshalb mit dem Anzeigerausgang der ASUS-Grafikkarte.
- Um mehrere externe Monitore mit dem Computer zu verbinden, beziehen Sie sich auf den Abschnitt **Anschließen von mehreren externen Anzeigegeräten** in Kapitel 3 dieses Benutzerhandbuchs.

Anschließen einer USB-Tastatur und USB-Maus

Verbinden Sie eine USB-Tastatur und USB-Maus mit den USB-Anschlüssen auf der Rücktafel (Rückseite) Ihres Computers.

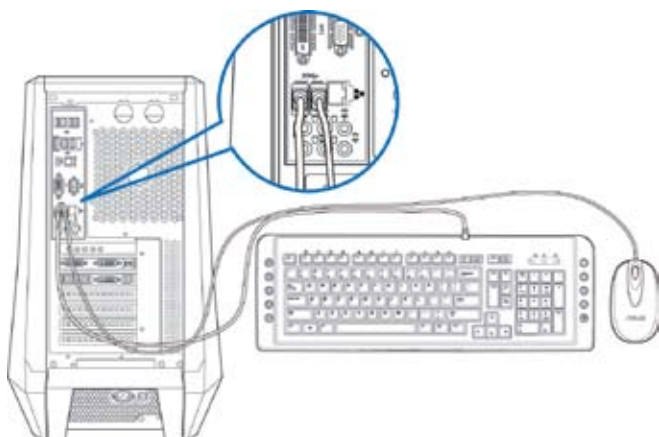

Anschließen des Netzkabels

Verbinden Sie ein Ende des Netzkabels mit dem Stromanschluss auf der Rücktafel (Rückseite) Ihres Computers und das andere Ende mit der Steckdose.

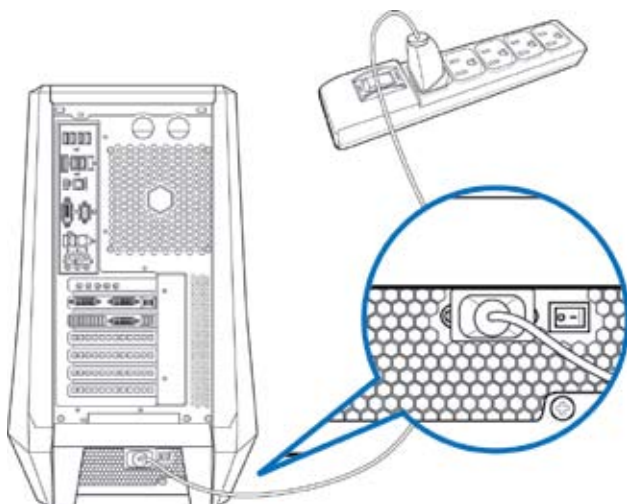

Ein-/Ausschalten Ihres Computers.

Dieser Abschnitt beschreibt, wie Sie den Computer nach dem Einrichten Ein-/Ausschalten können.

Computer einschalten

So schalten Sie den Computer ein:

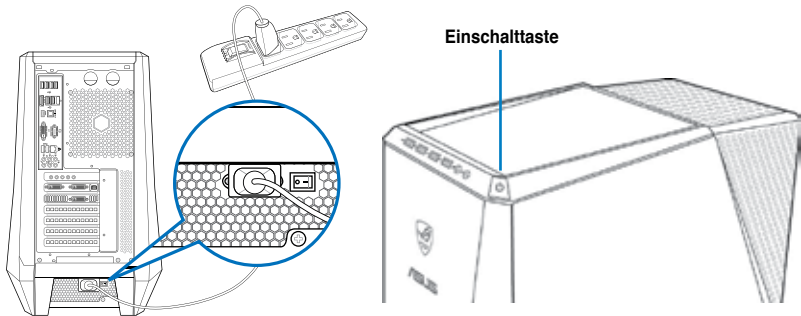

1. Schalten Sie den Monitor ein.
2. Schalten Sie den Stromschalter ein und drücken Sie die Einschalttaste Ihres Computers.



4. Warten Sie, bis das Betriebssystem automatisch hochlädt.

Computer ausschalten

So schalten Sie den Computer aus:

1. Schließen Sie alle laufenden Anwendungen.
2. Klicken Sie im Windows®-Desktop auf .
3. Klicken Sie auf  (Herunterfahren), um das Betriebssystem herunterzufahren.

Kapitel 2

Verwenden von Windows® 7

Das erste Starten

Beim ersten Start Ihres Computers erscheint eine Abfolge von Fenstern, um Sie durch die Konfiguration der Grundeinstellungen Ihres Windows® 7 Betriebssystems zu führen.

So führen Sie den Erststart aus:

1. Schalten Sie den Computer ein. Warten Sie einige Minuten, bis das Fenster **Windows einrichten (Set Up Windows)** erscheint.
2. Wählen Sie in der Dropdownliste Ihre Sprache. Klicken Sie auf **Weiter (Next)**.
3. Wählen Sie aus der Dropdownliste Ihr **Land (Country)** oder **Region, Zeit (Time)** und **Währung (Currency)** sowie **Tastatur-Layout (Keyboard Layout)**. Klicken Sie auf **Next (Weiter)**.
4. Geben Sie einmalige Namen für **Benutzername (user name)** und **Computernamen (Computer name)** ein. Klicken Sie auf **Weiter (Next)**.
5. Geben Sie die benötigten Informationen ein, um Ihr Kennwort einzurichten, und klicken Sie auf **Weiter (Next)**. Sie können auch auf **Weiter (Next)** klicken und diesen Schritt ohne ein Kennwort einzugeben zu überspringen.



Falls Sie später einen Benutzernamen oder Kennwort einrichten möchten, beziehen Sie sich auf den Abschnitt **Benutzerkonto und Kennwort einrichten** in diesem Kapitel.

6. Lesen Sie sorgfältig die Lizenzbedingungen (License terms). Wählen Sie **Ich akzeptiere die Lizenzbedingungen (I accept the license terms)** und klicken Sie auf **Weiter (Next)**.
7. Wählen Sie zwischen **Empfohlene Einstellungen verwenden (Use recommended settings)** oder **Nur wichtige Updates installieren (Install important updates only)**, um Sicherheitseinstellungen Ihres Computers einzustellen. Um diesen Schritt zu überspringen, wählen Sie **Später nachfragen (Ask me later)**.
8. Überprüfen Sie die Zeit- und Datumseinstellungen. Klicken Sie auf **Weiter (Next)**. Das System ladet die neuen Einstellungen und startet erneut. Sie können jetzt mit der Verwendung Ihres Computers beginnen.

Windows® 7 Desktop verwenden



Klicken Sie auf das Startsymbol  > **Hilfe und Support (Help and Support)**, um weitere Informationen über Windows® 7 zu erhalten.

Das Startmenü verwenden

Das Startmenü ermöglicht Ihnen den Zugang zu Programmen, Anwendungen und anderen nützlichen Elementen auf Ihrem Computer. Ebenso bietet es Ihnen weitere Informationen über Windows 7 durch die Funktionen von **Hilfe und Support (Help and Support)**.

Elemente im Startmenü ausführen

So führen Sie Elemente im Startmenü aus:

1. Klicken Sie in der Windows®-Taskleiste auf das Startsymbol .
2. Wählen Sie im Startmenü das Element, welches Sie ausführen möchten.



Sie können Programme, die Sie dauerhaft im Startmenü anzeigen möchten, an das Startmenü anheften. Für weitere Details beziehen Sie sich auf den Abschnitt **Programme an Startmenü oder Taskleiste anheften** in diesem Kapitel.

Das Element Getting Started verwenden

Das im Startmenü aufgelistete Element **Erste Schritte (Getting Started)** enthält Informationen über allgemeine Aufgaben wie das Personalisieren von Windows®, Hinzufügen neuer Benutzer und Dateitransfer, um Sie mit der Benutzeroberfläche von Windows® 7 vertraut zu machen.

So verwenden Sie das Element Erste Schritte:

1. Klicken Sie in der Windows®-Taskleiste auf das Startsymbol , um das Startmenü zu öffnen.
2. Wählen Sie **Erste Schritte (Getting Started)**. Eine Liste möglicher Aufgaben erscheint.
3. Wählen Sie die gewünschte Aufgabe.

Taskleiste verwenden

Die Taskleiste ermöglicht das Starten und die Verwaltung der auf Ihrem Computer installierten Programme oder Elemente.

Ein Programm aus der Taskleiste starten

So starten Sie ein Programm aus der Taskleiste:

- Klicken Sie auf ein Symbol in der Windows®-Taskleiste, um es auszuführen. Klicken Sie erneut auf das Symbol, um das Programm auszublenden.



Sie können Programme, die Sie dauerhaft anzeigen möchten, an die Taskleiste anheften. Für weitere Details beziehen Sie sich auf den Abschnitt **Programme an Startmenü oder Taskleiste anheften** in diesem Kapitel.

Elemente an die Sprunglisten anheften

Ein Rechtsklick auf ein Symbol in der Taskleiste ladet die Sprungliste (Jumplist), um Ihnen einen Schnellzugang zu Bezugslinks eines Programms oder Elements zu erleichtern. Sie können Elemente wie Webseiten-Favoriten, oft verwendete Ordner oder Laufwerke sowie kürzlich abgespielte Mediendateien an die Sprungliste (Jumplist) anheften.

So heften Sie Elemente an die Sprungliste an:

1. Klicken Sie mit der rechten Maustaste ein Symbol in der Taskleiste an.
2. Klicken Sie mit der rechten Maustaste auf das gewünschte Element in der Sprungliste und wählen Sie **An diese Liste anheften (Pin to this list)**.

Elemente von der Sprungliste lösen

So lösen Sie Elemente von der Sprungliste:

1. Klicken Sie mit der rechten Maustaste ein Symbol in der Taskleiste an.
2. Klicken Sie mit der rechten Maustaste auf das gewünschte Element in der Sprungliste und wählen Sie **Von dieser Liste lösen (Unpin from this list)**.

Programme an Startmenü oder Taskleiste anheften

So heften Sie Programme ans Startmenü oder Taskleiste an:

1. Klicken Sie in der Windows®-Taskleiste auf das Startsymbol , um das Startmenü zu laden.
2. Klicken Sie mit der rechten Maustaste auf das Gewünschte Element.
3. Wählen Sie **An Taskleiste anheften (Pin to Taskbar)** oder **An Startmenü anheften (Pin to Start menu)**.



Sie können auch das Symbol eines aktuell ausgeführten Programms mit der rechten Maustaste anklicken und **Dieses Programm an Taskleiste anheften (Pin this program to taskbar)** auswählen.

Programme vom Startmenü lösen

So lösen Sie Programme vom Startmenü:

1. Klicken Sie in der Windows®-Taskleiste auf das Startsymbol , um das Startmenü zu laden.
2. Klicken Sie mit der rechten Maustaste auf das gewünschte Programm in der Startmenü und wählen Sie **Von dieser Liste lösen (Unpin from this list)**.



Programme von der Taskleiste lösen

So lösen Sie Programme von der Taskleiste:

1. Klicken Sie in der Taskleiste das gewünschte Programm mit der rechten Maustaste an und wählen Sie **Dieses Programm von der Taskleiste lösen (Unpin this program from taskbar)**.

Infobereich verwenden

In der Standardeinstellung sind folgende Symbole im Infobereich aufgelistet:

	<p>Benachrichtigung für Wartungszentrum</p> <p>Hier können Sie durch das Anklicken dieses Symbols Warnnachrichten/Benachrichtigungen anzeigen und das Windows®-Wartungszentrum laden.</p>
	<p>Netzwerkverbindung</p> <p>Dieses Symbol zeigt den Verbindungsstatus und Signalstärke der Kabel- oder Drahtlos-Netzwerkverbindung.</p>
	<p>Lautstärke</p> <p>Zur Einstellung der Lautstärke klicken Sie auf dieses Symbol.</p>

Warnnachricht anzeigen

So zeigen Sie eine Warnnachricht an:

- Klicken Sie auf das Benachrichtigungssymbol  und dann auf die Nachricht, um diese anzuzeigen.



Für weitere Details beziehen Sie sich auf den Abschnitt **Windows®-Wartungszentrum verwenden** in diesem Kapitel.

Symbole und Benachrichtigungen anpassen

Sie können die Symbole und Benachrichtigungen in der Taskleiste oder im Infobereich wahlweise ein- oder ausblenden.

So passen Sie Symbole und Benachrichtigungen an:

1. Klicken Sie im Infobereich auf das Pfeilsymbol .
2. Klicken Sie auf **Anpassen (Customize)**.
3. Wählen Sie in der Dropdownliste die gewünschte Verhaltensweise von Symbolen oder Elementen, die Sie anpassen möchten.

Ihre Dateien und Ordner verwalten

Windows® Explorer verwenden

Mit Windows® Explorer können Sie Ihre Dateien und Ordner ansehen, verwalten und organisieren.

Windows® Explorer öffnen

So öffnen Sie den Windows Explorer:

1. Klicken Sie in der Windows®-Taskleiste auf das Startsymbol , um das Startmenü zu laden.
2. Klicken Sie auf **Arbeitsplatz (Computer)**, um den Windows Explorer zu öffnen.

Dateien und Ordner durchsuchen

So durchsuchen Sie Dateien und Ordner:

1. Öffnen sie Windows Explorer.
2. Suchen Sie im Navigations- oder Ansichtsbereich nach dem Ort Ihrer Daten.
3. Klicken Sie in der Breadcrumb-Leiste auf den Pfeil, um den Inhalt eines Laufwerks oder Ordners anzuzeigen.

Datei-/Ordneransicht anpassen

So passen Sie die Datei-/Ordneransicht an:

1. Öffnen Sie Windows Explorer.
2. Wählen Sie im Navigationsbereich den Ort Ihrer Daten.
3. Klicken Sie in der Symbolleiste auf das Symbol Ansicht .
4. Bewegen Sie den Auswahlergler im Ansichtsmenü, um die Ansicht der Datei oder des Ordners anzupassen.



Sie können auch mit der rechten Maustaste den Ansichtsbereich irgendwo anklicken, **Ansicht (View)** wählen und die gewünschte Ansichtsart bestimmen.

Dateien ordnen

So ordnen Sie Dateien:

1. Öffnen Sie Windows Explorer.
2. Klicken Sie im Feld **Anordnen (Arrange by)**, um die Dropdownliste anzuzeigen.
3. Wählen Sie die gewünschte Anordnungsart.

Dateien sortieren

So sortieren Sie Dateien:

1. Öffnen Sie Windows Explorer.
2. Rechtsklicken Sie irgendwo im Ansichtsbereich.
3. Wählen Sie im erschienenen Kontextmenü **Sortieren (Sort by)** und dann die von Ihnen gewünschte Sortierungsmethode.

Dateien gruppieren

So gruppieren Sie Dateien:

1. Öffnen Sie Windows Explorer.
2. Rechtsklicken Sie irgendwo im Ansichtsbereich.
3. Wählen Sie im erschienenen Kontextmenü **Gruppieren (Group by)** und dann die von Ihnen gewünschte Gruppierungsmethode.

Neuen Ordner hinzufügen

So fügen Sie einen neuen Ordner hinzu:

1. Öffnen Sie Windows Explorer.
2. Klicken in der Taskleiste auf **Neuer Ordner (New folder)**.
3. Wählen Sie einen Namen für den neuen Ordner.



Sie können auch den Ansichtsbereich mit der rechten Maustaste anklicken und **Neu (New) > Ordner (Folder)** wählen.

Dateien sichern

Ein Backup erstellen

So erstellen Sie ein Backup:

1. Klicken Sie auf  > **Alle Programme (All Programs) > Wartung (Maintenance) > Sichern und wiederherstellen (Backup and Restore)**.
2. Klicken Sie auf **Sicherung einrichten (Set up backup)**. Klicken Sie auf **Weiter (Next)**.
3. Wählen Sie einen Zielort für Ihren Backup. Klicken Sie auf **Weiter (Next)**.
4. Wählen Sie entweder **Auswahl durch Windows (empfohlen) (Let Windows choose (recommended))** oder **Auswahl durch Benutzer (Let me choose)** für Ihren Backup.



Falls Sie **Auswahl durch Windows** auswählen, wird Windows keine Programme, FAT-formatierte Dateien, Papierkorbdateien oder Temporäre Dateien von 1GB oder mehr sichern.

5. Folgen Sie den Bildschirmanweisungen, um den Vorgang abzuschließen.

System wiederherstellen

Die Funktion Windows®-Systemwiederherstellung legt einen Wiederherstellungspunkt an, in dem die Systemeinstellungen des Computers an einem Zeitpunkt/Datum gespeichert werden. Dies erlaubt Ihnen die Wiederherstellung oder das Rückgängigmachen von Änderungen Ihres Computersystems, ohne dass Ihre persönlichen Daten betroffen werden.

So stellen Sie das System wieder her:

1. Schließen Sie alle laufenden Anwendungen.
2. Klicken Sie auf  > **Alle Programme (All Programs) > Zubehör (Accessories) > Systemprogramme (System Tools) > Systemwiederherstellung (System Restore)**.
3. Folgen Sie den Bildschirmanweisungen, um den Vorgang abzuschließen.

Computer schützen

Windows® 7-Wartungscenter verwenden

Windows® 7-Wartungscenter hilft Ihnen bei Warnnachrichten und bietet Sicherheitsinformationen, Informationen zur Systemwartung sowie die Möglichkeit einer automatischen Problembehandlung und Behebung häufig auftretender Computerprobleme.



Sie können die Benachrichtigungen selbst anpassen. Für weitere Details beziehen Sie sich auf den vorherigen Abschnitt **Symbole und Benachrichtigungen anpassen** in diesem Kapitel.

Windows® 7-Wartungscenter ausführen

So führen Sie Windows® 7-Wartungscenter aus:

1. Klicken Sie zum Ausführen des Windows 7-Wartungscenter auf das Symbol  im Infobereich und dann auf **Wartungscenter öffnen (Open Action Center)**.
2. Klicken Sie im Windows 7-Wartungscenter auf die Aufgabe, die Sie ausführen möchten.

Windows® Update verwenden

Windows Update erlaubt Ihnen den Abruf und Installation der neuesten Updates, um die Sicherheit und Leistung Ihres Computers zu verbessern.

Windows® Update ausführen

So führen Sie Windows® Update aus:

1. Klicken Sie in der Windows®-Taskleiste auf das Startsymbol , um das Startmenü zu laden.
2. Wählen Sie **Alle Programme (All Programs) > Windows Update**.
3. Klicken Sie im Windows Update-Fenster auf die Aufgabe, die Sie ausführen möchten.

Benutzerkonto und Kennwort erstellen

Sie können für andere Personen, mit Zugriff auf Ihren Computer, weitere Benutzerkonten sowie Kennwörter erstellen.

Ein Benutzerkonto erstellen

So können sie ein Benutzerkonto erstellen:

1. Klicken Sie in der Windows®-Taskleiste auf  > **Erste Schritte (Getting Started) > Neue Benutzer hinzufügen (Add new users)**.
2. Wählen Sie **Anderes Konto verwalten (Manage another account)**.
3. Wählen Sie **Neues Konto erstellen (Create a new account)**.
4. Geben Sie den neuen Benutzernamen ein.
5. Wählen Sie den Benutzertyp, entweder **Standardbenutzer (Standard user)** oder **Administrator**.
6. Zum Fertigstellen klicken Sie auf **Konto erstellen (Create Account)**.

Benutzerkennwort erstellen

So erstellen Sie ein Benutzerkennwort:

1. Wählen Sie den Benutzer, für den Sie ein Kennwort erstellen möchten.
2. Wählen Sie **Kennwort erstellen (Create a password)**.
3. Geben Sie ein Kennwort ein und bestätigen Sie es. Geben Sie ein Kennworthinweis ein.
4. Zum Fertigstellen klicken Sie auf **Kennwort erstellen (Create password)**.

Antivirus-Software aktivieren

Trend Micro Internet Security ist eine auf Ihren Computer vorinstallierte Antivirus-Software. Nach der Aktivierung können Sie es 60 Tage lang Probenutzen und eine lizenzierte Version erwerben, nachdem die Probezeit abgelaufen ist.

So aktivieren Sie Trend Micro Internet Security:

1. Führen Sie die Anwendung Trend Micro Internet Security aus.
2. Lesen Sie sorgfältig die Lizenzbedingungen (License terms). Klicken Sie auf **Zustimmen & Aktivieren (Agree & Activate)**.
3. Geben Sie Ihre E-Mail-Adresse und Ihren Standort ein. Klicken Sie auf **Weiter (Next)**.
4. Klicken Sie auf **Fertigstellen (Finish)**, um die Aktivierung abzuschließen.

Windows® Hilfe und Support

Windows® Hilfe und Support bietet Ihnen Anleitungen und Antworten für die Verwendung der Anwendungen auf der Windows® 7-Plattform.

Um Windows® Hilfe und Support zu laden, klicken Sie auf  > **Hilfe und Support (Help and Support)**.



Stellen Sie sicher, dass Sie mit dem Internet verbunden sind, um die aktuellste Windows®-Onlinehilfe abrufen zu können.

Kapitel 3

Anschließen von Geräten an Ihren Computer

Anschließen eines USB-Datenträgers

Dieser Desktop PC enthält USB 2.0/1.1- und USB 3.0-Anschlüsse auf der Vorder- sowie Rückseite. Die USB-Anschlüsse ermöglichen Ihnen das Anschließen von USB-Geräten wie z.B. USB-Datenträger.

So schließen Sie einen USB-Datenträger an:

- Stecken Sie den USB-Datenträger in Ihren Computer ein.

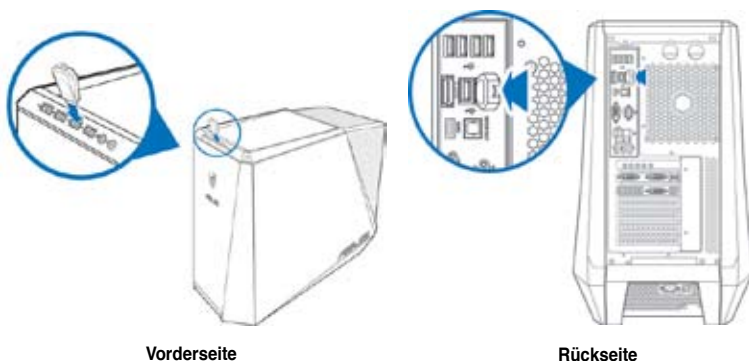

So entfernen Sie einen USB-Datenträger:

1. Klicken Sie im Windows-Infobereich Ihres Computers auf und dann auf **USB2.0-Flahslaufwerk auswerfen (Eject USB2.0 FlashDisk)** oder **USB3.0-Flahslaufwerk auswerfen (Eject USB3.0 FlashDisk)**, falls Sie einen USB3.0-Datenträger verwenden. Der Name variiert je nach USB-Datenträgermodell.
2. Wenn die Nachricht **Hardware kann jetzt entfernt werden (Safe to Remove Hardware)** eingeblendet wird, entfernen Sie den USB-Datenträger von Ihrem Computer.

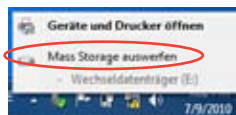

Entfernen Sie einen USB-Datenträger NICHT während eines laufenden Datentransfers. Dies kann zu Datenverlust führen und den USB-Datenträger beschädigen.

Anschließen von Mikrofon und Lautsprechern

Dieser Desktop PC enthält Mikrofon- und Lautsprecheranschlüsse auf der Vorder- sowie Rückseite. Die auf der Rückseite gelegenen Audio E/A-Anschlüsse ermöglichen Ihnen den Anschluss von 2-Kanal, 4-Kanal, 6-Kanal, and 8-Kanal Stereolautsprechern.

Anschluss von Kopfhörern und Mikrofon

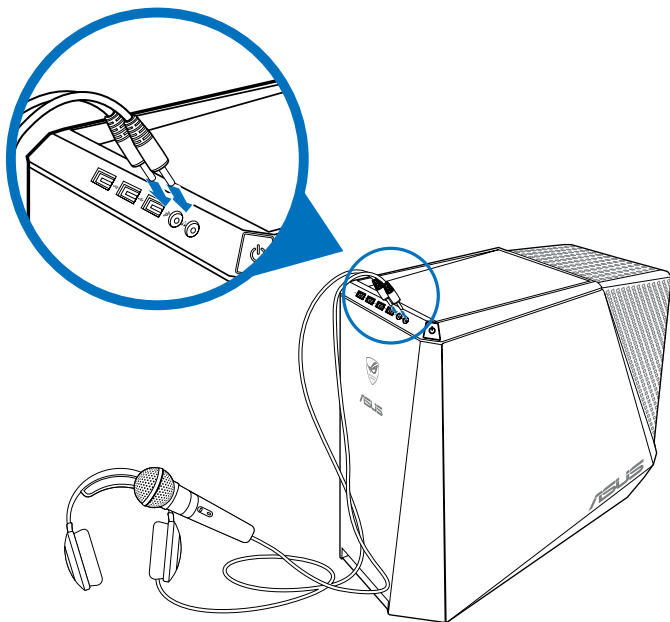

Anschluss von 2-Kanal Lautsprechern

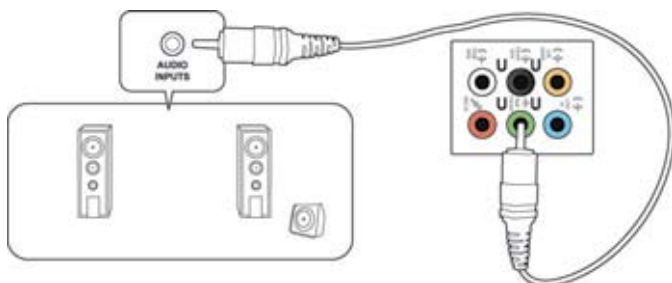

Anschluss von 4-Kanal Lautsprechern

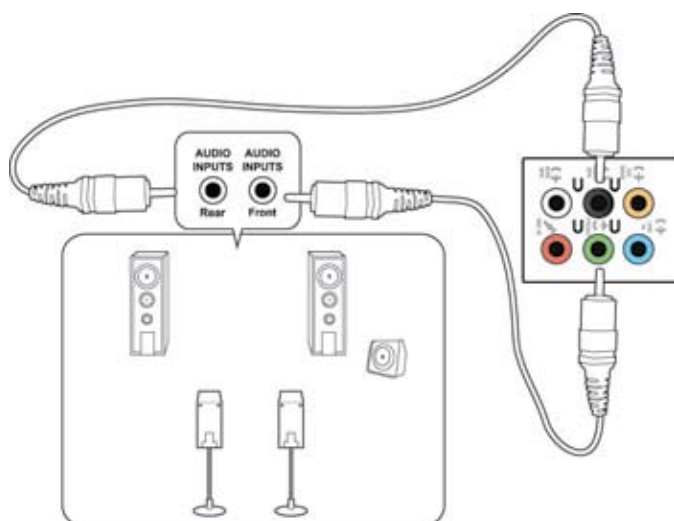

Anschluss von 6-Kanal Lautsprechern

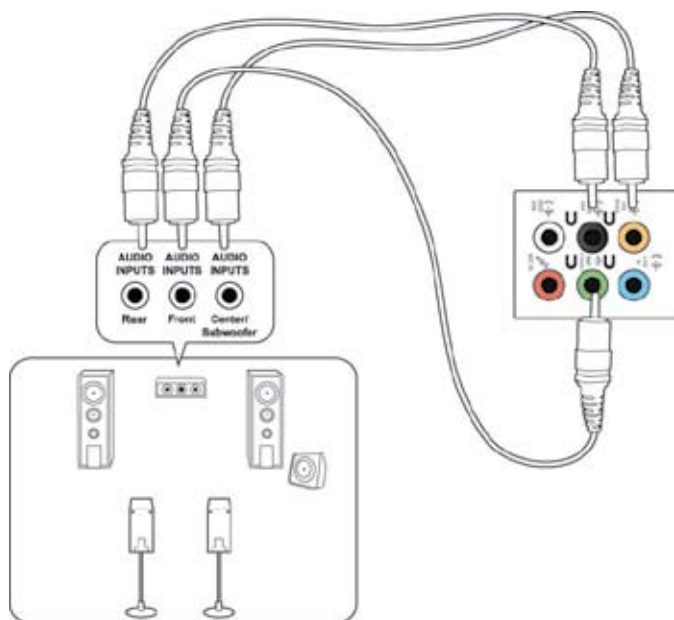

Anschluss von 8-Kanal Lautsprechern

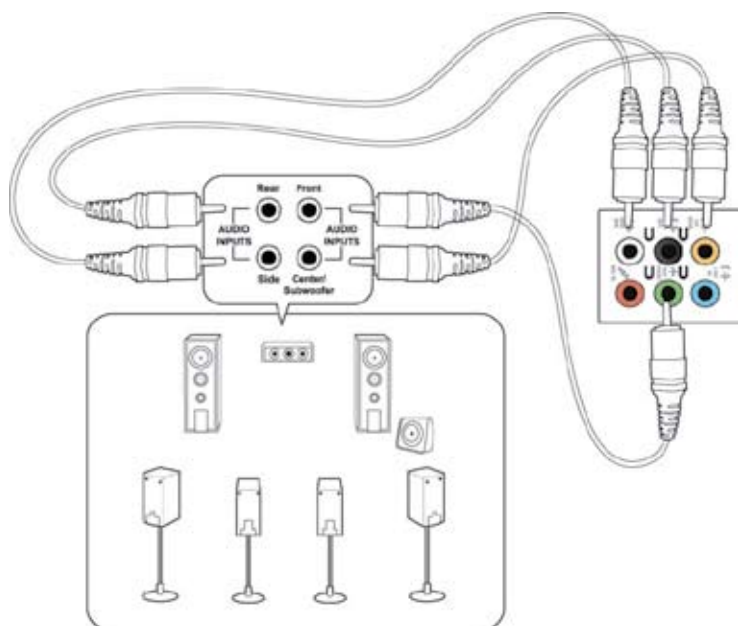

Anschließen von mehreren externen Anzeigegeräten

Ihr Desktop PC enthält evtl. VGA-, HDMI- und DVI-Anschlüsse/Ausgänge und ermöglicht Ihnen das Verbinden von mehreren externen Anzeigegeräten.



Wenn eine Grafikkarte auf Ihren Computer installiert wurde, verbinden Sie die Anzeigegeräte mit den Anzeigerausgängen der Grafikkarte.

Einrichten mehrerer Anzeigegeräte

Wenn Sie mehrere Monitore verwenden, können Sie die Anzeigemodi selbst bestimmen. Sie können einen zusätzlichen Monitor als ein Duplikat Ihres Hauptmonitors oder als eine Erweiterung Ihres Windows Desktops verwenden.

So richten Sie mehrere Anzeigegeräte ein:

1. Schalten Sie den Computer aus.
2. Verbinden Sie die zwei Monitore mit Ihrem Computer sowie die Netzteile mit den Monitoren. Beziehen Sie sich auf den Abschnitt **Einrichten Ihres Computer** in Kapitel 1 für Details zum Verbinden eines Monitors mit Ihrem Computer.

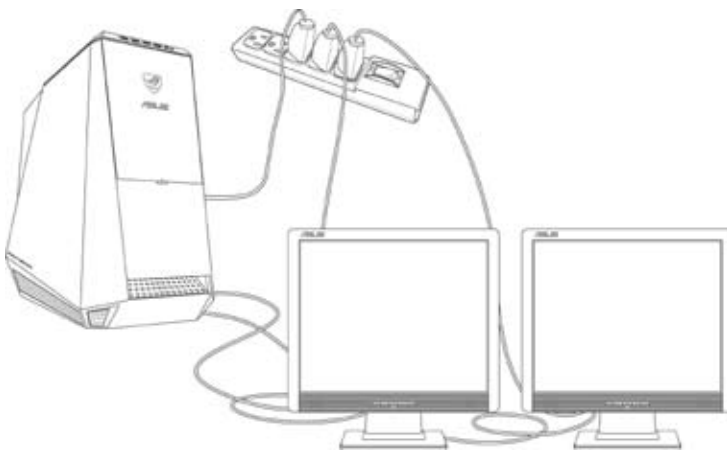

Bei einigen Grafikkarten kann nur der zur Primäranzeige gesetzte Monitor eine Anzeige während des POST liefern. Die Dual-Anzeige-Funktion funktioniert nur unter Windows.

3. Schalten Sie den Computer ein.
4. Folgen Sie einer nachstehenden Vorgehensweisen, um das Einstellungsfenster **Bildschirmauflösung (Screen Resolution)** zu öffnen:
 - Klicken Sie auf  > **Systemsteuerung (Control Panel)** > **Darstellung und Anpassung (Appearance and Personalization)** > **Anzeige (Display)** > **Anzeigeeinstellungen ändern (Change display settings)**.
 - Klicken Sie mit der rechten Maustaste irgendwo im Desktop. Wählen Sie im Kontextmenü **Anpassen (Personalize)** > **Anzeige (Display)** > **Anzeigeeinstellungen ändern (Change display settings)**.
5. Wählen Sie in der Dropdownliste **Mehrere Anzeigen: (Multiple displays):** den gewünschten Anzeigemodus.
 - **Diese Anzeigen duplizieren (Duplicate these displays):** Treffen Sie diese Auswahl, um den zusätzlichen Monitor als einen Duplikat Ihres Hauptmonitors zu verwenden.
 - **Diese Anzeigen erweitern (Extend these displays):** Treffen Sie diese Auswahl, um den zusätzlichen Monitor als eine Erweiterung Ihres Hauptmonitors zu verwenden. Dies vergrößert Ihren Desktop.
 - **Desktop nur auf 1 / 2 anzeigen (Show desktop only on 1 / 2):** Treffen Sie diese Auswahl, um den Desktop auf Monitor 1 oder Monitor 2 anzuzeigen.
 - **Diesen Bildschirm entfernen (Remove this display):** Treffen Sie diese Auswahl, um den ausgewählten Monitor zu entfernen.

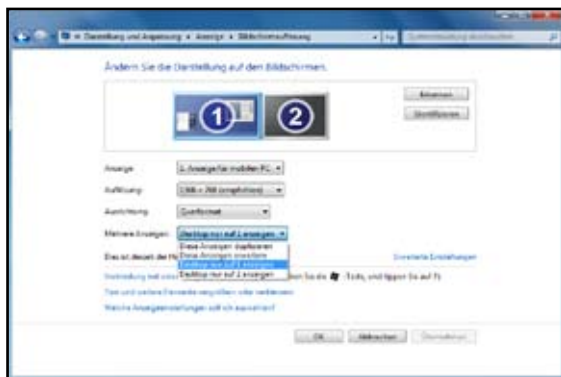

6. Klicken Sie auf **Übernehmen (Apply)** oder auf **OK** und in der Bestätigungsnachricht dann auf **Änderungen beibehalten (Keep Changes)**.



Anschließen eines HDTV

Verbinden Sie ein High-Definition TV (HDTV) mit dem HDMI-Anschluss Ihres Computers.



- Sie benötigen ein HDMI-Kabel, um ein HDTV mit dem Computer zu verbinden. Das HDMI-Kabel muss separat erworben werden.
- Um die beste Anzeigeleistung zu erhalten, sollte das HDMI-Kabel kürzer als 15 Meter sein.

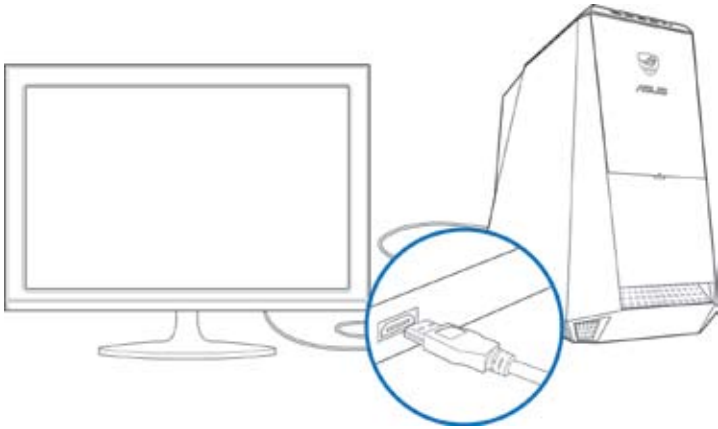

Kapitel 4

Computer verwenden

Richtige Sitzhaltung beim verwenden des Desktop PCs

Beim Verwenden des Desktop PCs ist die Einhaltung der richtigen Sitzhaltung erforderlich, um Verspannungen Ihrer Handgelenke, Hände und anderer Gelenke oder Muskeln zu vermeiden. Dieser Abschnitt bietet Ihnen Tipps zum Vermeiden von physischen Beschwerden und möglichen Verletzungen beim Verwenden und Erfreuen Ihres Desktop PCs.



So können Sie die richtige Sitzhaltung sicherstellen:

- Stellen Sie den Computerstuhl so ein, dass Ihre Ellbogen an oder etwas über der Tastatur ruhen, um eine bequeme Tastaturschreibposition zu gewährleisten.
- Stellen Sie die Höhe Ihres Stuhls ein, so dass die Knie etwas unter Ihren Hüften liegen, um die Rückseiten Ihrer Schenkel zu entspannen. Verwenden Sie, falls erforderlich, eine Fussablage, um Ihre Knie anzuheben.
- Stellen Sie die Rücklehne Ihres Stuhls ein, so dass die Unterseite Ihres Rückgrats fest abgestützt und etwas nach hinten gewinkelt wird.
- Sitzen Sie aufrecht, so dass Ihre Knie, Ellbogen und Hüften beim Sitzen vor dem PC in etwa einen 90°-Winkel bilden.
- Stellen Sie den Monitor direkt vor Ihnen auf und passen die Position der Oberseite Ihres Bildschirms so auf Ihre Augenhöhe ein, dass Ihre Augen etwas nach unten blicken.
- Platzieren Sie Ihre Maus nahe der Tastatur und verwenden Sie, falls nötig, eine Handgelenkablage, um den Druck auf Ihre Handgelenke während des Tippens zu senken.
- Verwenden Sie den Desktop PC in einer gut beleuchteten Umgebung und halten Sie ihn von starken Lichtquellen wie Fenstern und direktem Sonnenlicht fern.
- Legen Sie beim Arbeiten mit dem Desktop PC reguläre Minipausen ein.

Speicherkartenleser verwenden

Digitale Kameras und andere digitale Aufnahmegeräte verwenden Speicherkarten, um digitale Bilder oder Medien zu speichern. Der auf der Vorderseite Ihres Systems integrierte Speicherkartenleser ermöglicht das Lesen und Schreiben von und zu unterschiedlichen Speicherkarten.



So verwenden Sie eine Speicherkarte:

1. Stecken Sie eine Speicherkarte in den Kartensteckplatz.



- Eine Speicherkarte ist gekerbt und lässt sich nur in eine Richtung einpassen. Stecken Sie die Karte NICHT gewaltsam in einen Steckplatz, um Schäden an der Karte zu vermeiden.
- Sie können Speicherkarten in einen oder in mehrere Steckplätze einstecken und jede voneinander unabhängig verwenden. Verwenden Sie jedoch nur eine Speicherkarte pro Steckplatz.

2. Wählen Sie im AutoPlay-Fenster ein Programm, um auf die Dateien zuzugreifen.



- Falls AutoPlay auf Ihren Computer NICHT aktiviert ist, klicken Sie in der Taskleiste von Windows® 7 auf die **Start**-Taste, klicken Sie auf **Arbeitsplatz (Computer)** und doppelklicken Sie das Speicherkartensymbol, um auf die darauf enthaltenen Daten zuzugreifen.
- Jeder Speicherkartenleser hat ein eigenes Laufwerkssymbol, welches im Fenster **Arbeitsplatz (Computer)** aufgelistet wird.
- Die LED eines Speicherkartenlesers leuchtet auf und blinkt, wenn Daten auf die Speicherkarte geschrieben oder von der Speicherkarte gelesen werden.

3. Wenn abgeschlossen, klicken Sie mit der rechten Maustaste auf das Laufwerkssymbol im Fenster **Arbeitsplatz (Computer)**, klicken Sie auf **Auswerfen (Eject)**, und entfernen Sie dann die Speicherkarte.



Entfernen Sie eine Karte niemals während oder sofort nach dem Lesen, Kopieren, Formatieren oder Löschen von Daten auf der Karte, da die Daten eventuell verloren gehen.



Um Datenverluste zu vermeiden, verwenden Sie die Funktion **Hardware sicher entfernen und Medium auswerfen** in Windows Infobereich, bevor Sie die Speicherkarte entfernen.

Optisches Laufwerk verwenden

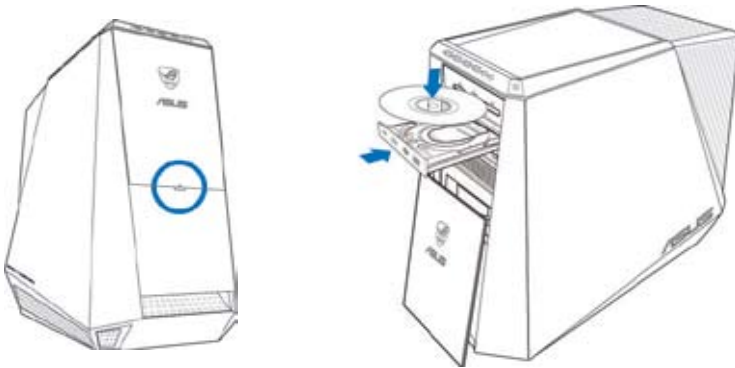

Optischen Datenträger einlegen

So legen Sie einen optischen Datenträger ein:

1. Drücken Sie bei eingeschaltetem System die Taste **PUSH**.
2. Drücken Sie unten am Laufwerk auf die Auswurf-taste, um das Laufwerk zu öffnen.
3. Legen Sie den Datenträger in das Laufwerk, wobei die bedruckte Seite nach oben zeigt.
4. Drücken Sie auf das Laufwerksfach, um es zu schließen.
5. Wählen Sie im Fenster AutoPlay ein Programm, um auf die Dateien zuzugreifen.



Falls AutoPlay auf Ihren Computer NICHT aktiviert ist, klicken Sie in der Taskleiste von Windows® 7 auf die **Start**-Taste, klicken Sie auf **Arbeitsplatz (Computer)** und doppelklicken Sie das CD/DVD-Laufwerkssymbol, um auf die darauf enthaltenen Daten zuzugreifen.

Optischen Datenträger entfernen

So entfernen Sie einen optischen Datenträger:

1. Folgen Sie einer der folgenden Vorgehensweisen, um das Laufwerksfach auszuwerfen:
 - Drücken Sie unten am Laufwerk auf die Auswurf-taste.
 - Klicken Sie im Fenster **Arbeitsplatz (Computer)** mit rechten Maustaste auf das Laufwerkssymbol und wählen Sie **Auswerfen (Eject)**.
2. Entfernen Sie den Datenträger aus dem Laufwerksfach.

Verwenden der ASUS ROG U9N Spieltastatur

Ihr CG8565 Essentio Desktop PC wird mit der ASUS ROG U9N Spieltastatur geliefert, um Ihre Spielfreuden zu steigern.



Für Details über den Verpackungsinhalt der ASUS ROG U9N Spieltastatur beziehen Sie sich auf den Abschnitt **Verpackungsinhalt**.

ASUS ROG U9N Spieltastatur einrichten

1. Verwenden Sie den mitgelieferten PS/2 zu USB Adapter, um die Spieltastatur mit einem USB 2.0-Anschluss Ihres Computers zu verbinden.

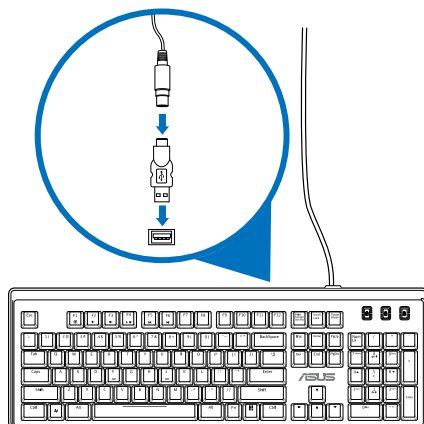

2. Richten Sie die Handauflage für die Spieltastatur an deren Handauflageöffnungen aus und stecken Sie die Handauflage hinein (A). Drücken Sie die Handauflage mit beiden Daumen nach unten, bis diese in die Tastatur einrastet (B).

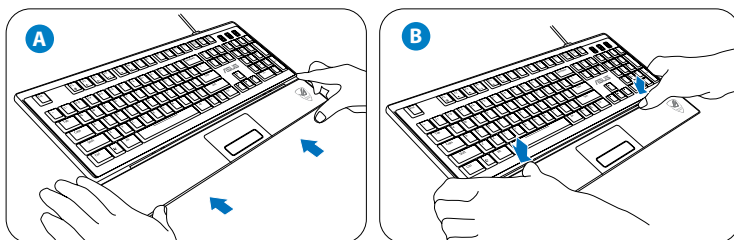

3. Starten Sie den Computer wieder neu. Windows® wird alle für die Spieltastatur notwendigen Treiber automatisch installieren.

Verwenden der ASUS GX900 Spielmaus

Ihr CG8565 Essentio Desktop PC wird mit der ASUS GX900 Spielmaus geliefert, um Ihre Spielsteuerung zu perfektionieren.



Für Details über den Verpackungsinhalt der ASUS GX900 Spielmaus beziehen Sie sich auf den Abschnitt **Verpackungsinhalt**.

ASUS GX900 Spielmaus ist mit Linken-/Rechten Maustaste, Scroll-Rad, zwei Seitentasten, DPI-Schalter und speziell entwickelten Profilschalter ausgestattet.

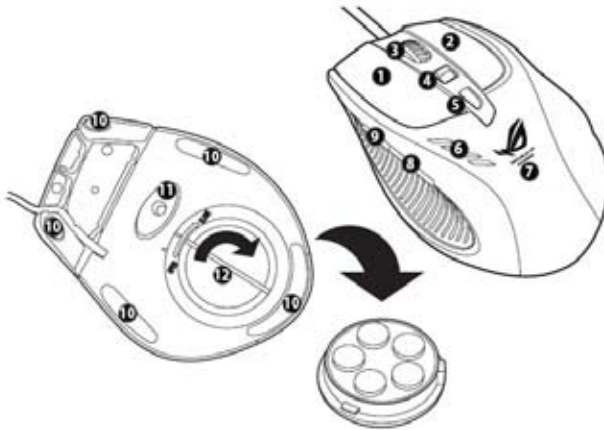

Tasten	Beschreibung	Tasten	Beschreibung
1	Linke Taste	7	GX900-Logo
2	Rechte Taste	8	Internet Explorer Weiter-Taste
3	Scroll-Rad	9	Internet Explorer Zurück-Taste
4	DPI-Umschalter	10	Mausfüße
5	Profilschalter/Profilanzeige*	11	Twin-Eye Lasersensor
6	DPI LED-Anzeige**	12	Gewichte (5 x 4.5g Blöcke)***

*** Um das Mausgewicht anzupassen, können Sie Gewichtblöcke hinzufügen/entfernen.

* Profilschalter LED-Anzeige	
LED-Farben	Bedeutung
Kein	Standardprofil
Grün	Profil 1
Rot	Profil 2
Orange	Profil 3

**DPI-Schalter LED-Anzeige	
LED-Farben	Bedeutung
2	DPI-Stufe 1
4	DPI-Stufe 2

Programm einrichten

Die mitgelieferte Support-CD enthält ein speziell entwickeltes Programm, womit Sie Ihre ASUS GX900 Spielmaus einrichten und deren Funktionen voll ausnutzen können. Legen Sie die Support-CD in das optische Laufwerk und folgen Sie den Bildschirmanweisungen, um das Programm einzurichten.



Falls Autorun deaktiviert ist, suchen Sie auf der Support-CD nach der Datei **GX900.exe**. Doppelklicken Sie auf **GX900.exe**, um das Installationsprogramm zu starten.

ASUS GX900 Spielmaus einrichten



Die Spielmaus sollte mit einem USB-Anschluss Ihres Computers verbunden sein. Das Programm wird die Maus automatisch erkennen und das Hauptmenü laden.

Hauptmenü



Nr.	Beschreibung
1	Jede Tab-Auswahl zeigt das entsprechende Profilmenu an.
2	Zeigt das Profilsymbol für die Konfiguration der Profilmenus 1-3.
3	DPI-Konfiguration auf die gespeicherten Einstellungen zurücksetzen.
4	Anpassungsregler für die DPU-Werte der entsprechenden DPI-Stufe.
5	Tastenkongfiguration auf die gespeicherten Einstellungen zurücksetzen.
6	Profilfarbanzeigen und deren Status.
7	Gespeichertes Profil importieren.
8	Ein Profil auf einen Datenträger exportieren.
9	Alle Einstellungen zurücksetzen.
10	Einstellungen speichern.
11	Vorgenommenen Einstellungen speichern und Programm beenden.

* Jedes Profil hat zwei DPI-Stufen. Falls Sie DPI-Stufe 1 verwenden, leuchten zwei DPI-Schalter LEDs auf. Falls Sie DPI-Stufe 2 verwenden, leuchten vier PDI-Schalter LEDs auf.

Profilmenü



Nr.	Beschreibung
1	Einstellungsmenü öffnen, um Profilname oder -symbol festzulegen.
2	Profilname.
3	Bild als ein Profilsymbol auswählen.
4	Funktionsauswahl für jede Taste/Aktion aus der Dropdown-Liste. * Für weitere Details beziehen Sie sich auf die nachfolgende Tabelle.

Funktionen	Beschreibung
L-Taste	Als linke Maustaste.
R-Taste	Als rechte Maustaste.
M-Taste	Als mittlere Maustaste.
IE Zurück	Internet Explorer Zurück-Taste. Sie können diese Taste drücken, um zurück zur vorherigen Seite zu gelangen.
IE Weiter	Internet Explorer Weiter-Taste. Sie können diese Taste drücken, um vor zur nächsten Seite zu gelangen.

Funktionen	Beschreibung
Tastatur	Tastatureingabe oder Tastatureingabesequenz ausführen.
Makro	Befehl oder Befehlsabfolge ausführen, die im Makro Einstellungsmenü eingestellt werden können. Siehe Makro Einstellungsmenü für Details.
Skript #1-6	Skript ausführen, das im Skript Einstellungsmenü eingestellt werden kann. Siehe Skript Einstellungsmenü für Details.
DPI [+]	DPI-Wert erhöhen.
DPI [-]	DPI-Wert verringern.
DPI Level 1/2	DPI-Stufen 1/2 verwenden.
Profilumschalter	Als ein Profilumschalter.
Normalprofil	Standardprofil verwenden.
Benutzerprofil 1/2/3	Benutzereingestellte Profile 1/2/3 verwenden.
Rad (links/rechts)	<p>Nach Links/Rechts scrollen.</p>  <p>Diese Funktion funktioniert nur bei Microsoft® Office-Anwendungen unter Windows® 7/Vista.</p>
Dauerfeuer (Maus)	Dauerfeuer in einem Spiel ausführen, wie ein dreifacher Klick auf die linke Maustaste.
Dauerfeuer (Taste)	Dauerfeuer in einem Spiel ausführen, wie ein dreifacher Klick auf die Tastaturleertaste.
Webbrowser	Standard Webbrowser öffnen.
E-Mail	Standard E-Mail-Client öffnen.
Media Player	Standard Media Player öffnen.
Wiedergabe/ Pause	Diese Taste dienen der Wiedergabesteuerung in einem geöffneten Media Player.
Stopp	
Nächste Spur	
Vorherige Spur	
Lautstärke +/-	Systemlautstärke erhöhen/verringern.
Ton aus	Stummschalten
Rechner	Windows® Rechner öffnen.
Mein Computer	Windows® Arbeitsplatz öffnen.
Deaktiviert	Diese Taste deaktivieren.

Makro Einstellungsmenü



Elemente	Beschreibung
Makro bearbeiten	Makro Einstellungsmenü öffnen.
Timing	Markieren, um die Zeit zwischen dem Drücken und Loslassen einer Taste aufzuzeichnen (Standard: 12ms)
Einfügen	Wenn markiert wird die neue Anweisung vor der gewählten eingefügt, andernfalls wird jeder neuen Anweisung die höchste Priorität zugewiesen.
Start*	Klicken, um die Aufnahme der Tastenanschläge und/oder Mausektionen zu starten.
Stopp	Klicken, um die Aufnahme zu stoppen.
Löschen	Klicken, um alle gespeicherten Anweisungen zu löschen.
Nach oben/ unten	Klicken, um die gewählte Anweisung zu verschieben.
Anweisungs- dauer	Wenn Timing nicht markiert ist wird die in der Drop-Down.-Liste gewählte Verzögerungszeit angewendet.
Wiederholung	Makro startet bei einem Klick und stoppt beim nächsten Klick.
Feuer	Makro wird bei einem Klick einmal ausgeführt.
Dauerfeuer	Makro wird ausgeführt, wenn Sie die Taste gedrückt halten und stoppt beim Loslassen der Taste.
Export	Klicken, um das aktuelle Makro auf der Festplatte zu speichern.
Import	Klicken, um ein Makro von der Festplatte zu laden.

Script Einstellungs Menü



Deutsch

Elemente	Beschreibung
Skript bearbeiten	Skript Einstellungs Menü öffnen.
Timing	Markieren, um die Zeit zwischen dem Drücken und Loslassen einer Taste aufzuzeichnen (Standard: 12ms)
Einfügen	Wenn markiert wird die neue Anweisung vor der gewählten eingefügt, andernfalls wird jeder neuen Anweisung die höchste Priorität zugewiesen.
Start	Klicken, um die Aufnahme der Tastenanschläge und/oder Mausektionen zu starten.
Stopp	Klicken, um die Aufnahme zu stoppen.
Löschen	Klicken, um alle gespeicherten Anweisungen zu löschen.
Nach oben/ unten	Klicken, um die gewählte Anweisung zu verschieben.
Anweisungs- dauer	Wenn Timing nicht markiert ist wird die in der Drop-Down.-Liste gewählte Verzögerungszeit angewendet.
Wiederholung	Skript startet bei einem Klick und stoppt beim nächsten Klick.
Feuer	Skript wird bei einem Klick einmal ausgeführt.
Dauerfeuer	Skript wird ausgeführt, wenn Sie die Taste gedrückt halten und stoppt beim Loslassen der Taste.
Export	Klicken, um das aktuelle Skript auf der Festplatte zu speichern.
Import	Klicken, um ein Skript von der Festplatte zu laden.

Kapitel 5

Einrichten der Internetverbindung

Kabelverbindung

Für eine Verbindung zwischen Ihrem Computer und DSL-/Kabelmodem oder Lokales Netzwerk (Local Area Network / LAN) verwenden Sie ein RJ-45-Kabel.

Über DSL-/Kabelmodem verbinden

So verbinden Sie via ein DSL-/Kabelmodem:

1. Richten Sie das DSL-/Kabelmodem ein.



Beziehen Sie sich auf die Dokumentation, die mit Ihrem DSL-/Kabelmodem geliefert wurde.

2. Verbinden Sie ein Ende des RJ-45-Kabels mit dem LAN (RJ-45)-Anschluss auf der Rückseite Ihres Computers und das andere Ende mit dem DSL-/Kabelmodem.

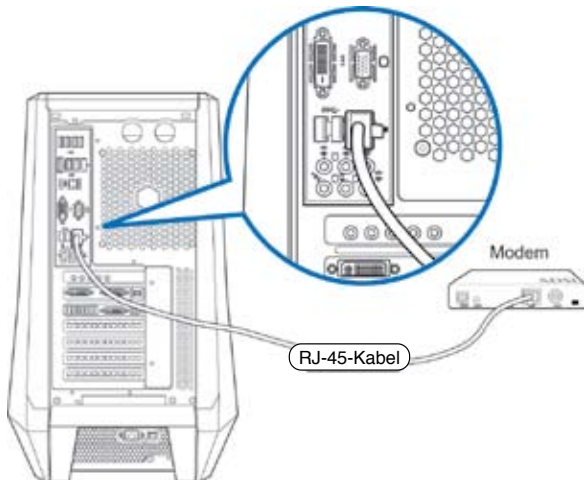

3. Schalten Sie den DSL-/Kabelmodem und Ihren Computer ein.
4. Konfigurieren Sie die nötigen Einstellungen für die Internetverbindung.



Für Details und Hilfestellung zur Einrichtung einer Internetverbindung wenden Sie sich an Ihren Internetdiensteanbieter (ISP).

Über ein lokales Netzwerk (LAN) verbinden

So verbinden Sie sich via LAN:

1. Verbinden Sie ein Ende des RJ-45-Kabels mit dem LAN (RJ-45)-Anschluss auf der Rückseite Ihres Computers und das andere Ende mit dem (Internet) LAN.

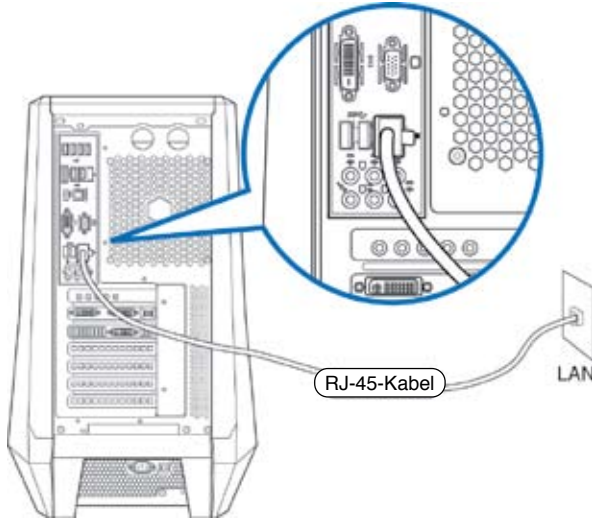

2. Schalten sie den Computer ein.
3. Konfigurieren Sie die nötigen Einstellungen für die Internetverbindung.



Für Details und Hilfestellung zur Einrichtung einer Internetverbindung wenden Sie sich an Ihren Internetdienstanbieter (ISP) / Netzwerkadministrator.

Kapitel 6

Verwenden der Hilfsprogramme



Die Support-DVD und die Wiederherstellungs-DVD sind möglicherweise nicht im Lieferumfang enthalten. Sie können diese selbst erstellen/brennen. Weitere Details finden Sie in **System wiederherstellen**.

ASUS AI Suite II

ASUS AI Suite II ist eine komplett integrierte Oberfläche, die mehrere ASUS-Anwendungen vereint und dem Benutzer erlaubt, diese Anwendungen gleichzeitig zu starten und laufen zu lassen.

AI Suite II installieren

So installieren Sie AI Suite II:

1. Legen Sie die Support-DVD in das optische Laufwerk. Das Treiberinstallations-Menü erscheint, falls Autorun auf Ihrem Computer aktiviert ist.
2. Klicken Sie auf die Auswahl **Utilities**, und dann auf **AI Suite II**.
3. Folgen Sie den Bildschirmanweisungen, um die Installation fertigzustellen.

AI Suite II verwenden

AI Suite II wird automatisch beim Start von Windows®-Betriebssystem ausgeführt. Das AI Suite II-Symbol erscheint daraufhin auf der Windows®-Taskleiste. Klicken Sie auf das Symbol, um die Hauptmenüleiste von AI Suite II einzublenden.

Klicken Sie auf die Anwendungssymbole, um das jew. Programm zu starten, das System zu überwachen oder das BIOS zu aktualisieren, Systeminformationen anzuzeigen und die Einstellungen von AI Suite II anzupassen.

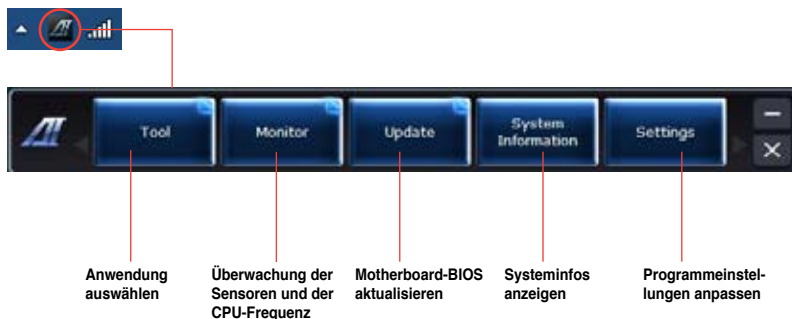

Tool (Extras)

Dieses Menü enthält Paneele für DIGI+ VRM, System Level Up, Probe II, Sensorschreiber, BT GO! und Ai Charger+.

DIGI+VRM

ASUS DIGI+ VRM ermöglicht die Anpassung der VRM-Spannung und Frequenzmodulation, um die Zuverlässigkeit sowie Stabilität des Systems zu gewährleisten. Es bietet auch höchste Energieeffizienz und erzeugt weniger Wärme für längere Lebensdauer der Komponenten und minimale Energieverluste.

So starten Sie DIGI+ VRM:

- Klicken Sie in der AI Suite II Hauptmenüleiste auf **Tool (Extras) > DIGI+ VRM**.



Funktion	Funktionsbeschreibung
1	DIGI+VRM Load-line Calibration (Load-Line Kalibrierung) Höhere Kalibrierung von Load-Line könnte die Spannung erhöhen und gute Übertaktungsleistungen liefern, gleichzeitig aber auch die Wärmezeugung der CPU und VRM beschleunigen.
2	DIGI+ VRM CPU Current Capability (CPU-Leistungsbereich) DIGI+ VRM CPU Current Capability (CPU-Leistungsbereich) ermöglicht einen breiteren Gesamtleistungsbereich für die Übertaktung. Ein höherer Leistungswert führt zur einer höheren VRM Leistungsaufnahme.
3	DIGI+VRM Frequency (Frequenz) Frequenzwechsel werden das VRM-Einschwingverhalten und die thermale Komponenten beeinflussen. Höhere Frequenz führt zum schnelleren Einschwingverhalten.

Funktion	Funktionsbeschreibung
4	DIGI+VRM Phase Control (Phasensteuerung) Erhöhen Sie die Phasenanzahl bei hoher Systembelastung, um schnellere sowie bessere thermale Leistung zu erzielen. Verringern Sie die Phasenanzahl bei niedriger Systembelastung, um die VRM-Effizienz zu steigern.
5	DIGI+VRM Duty Control (Aufgabensteuerung) DIGI+ VRM Duty Control (Aufgabensteuerung) passt die Stromzufuhr jeder VRM-Phase sowie die Thermale Leistung jeder Phasenkomponente an.
6	iGPU Load-line Calibration (iGPU Load-Line Kalibrierung) Höherer Wert könnte die iGPU-Spannung erhöhen und gute Leistungen liefern, gleichzeitig aber auch die Wärmeezeugung der CPU und VRM beschleunigen.
7	iGPU Current Capability (iGPU-Leistungsbereich) Höherer Wert bewirkt eine erweiterte iGPU-Gesamtleistung und Übertaktungsfrequenz, um die iGPU-Leistung zu verbessern.

System Level Up

Mit System Level Up können Sie das System in Windows®-Umgebung mit voreingestellten Profilen übertakten.

So starten Sie System Level Up:

- Klicken Sie in der AI Suite II Hauptmenüleiste auf **Tool (Extras) > System Level Up**.



In den Einstellungen können Sie manuell Hot-Keys (Schnellzugriffstasten) festlegen, damit Sie zwischen den Übertaktungsprofilen schalten können. Beziehen Sie sich auf die nachfolgende Abbildung.



Sie können System Level Up über folgende zwei Vorgehensweisen anpassen:

BIOS

Klicken sie in BIOS-Setupprogramm auf **AI Tweaker > System Level Up** und passen sie die gewünschten Einstellungen an.

OC-Taste

Drücken Sie oben links auf Ihrem Computer die OC-Taste.

Probe II starten und konfigurieren

Das Programm PC Probe II überwacht die wichtigsten Komponenten des Computers und informiert Sie, falls Probleme entdeckt werden. PC Probe II erkennt unter anderem die Lüfterdrehzahlen, die CPU-Temperatur und Systemspannungen. Mit Hilfe dieses Programms werden optimale Betriebsbedingungen für Ihren Computer garantiert.

So starten Sie Probe II:

- Klicken Sie in der AI Suite II Hauptmenüleiste auf **Tool (Extras) > Probe II**.

Probe II konfigurieren:

Klicken Sie auf **Voltage (Spannung)/Temperature (Temperatur)/Fan Speed (Lüftergeschwindigkeit)**, um die Sensoren zu aktivieren oder deren Grenzwerte anzupassen. **Preference (Bevorzugte Einstellungen)** ermöglicht die Anpassung des Zeitintervalls für Sensorwarnungen oder die Änderung der Temperatureinheiten.



Sensor Recorder (Sensorschreiber) starten und konfigurieren

Sensor Recorder (Sensorschreiber) ermöglicht die Überwachung und Aufzeichnung der Änderungen bei Systemspannungen, Temperaturen und Lüftergeschwindigkeiten.

So starten Sie Sensor Recorder:

- Klicken Sie in der AI Suite II Hauptmenüleiste auf **Tool (Extras) > Sensor Recorder**.

Sensor Recorder konfigurieren:

Klicken Sie auf **Voltage (Spannung)/Temperature (Temperatur)/Fan Speed (Lüftergeschwindigkeit)** und wählen Sie die Sensoren, die überwacht werden sollen. **History Record (Verlauf)** ermöglicht die Verlaufsufzeichnung der aktivierten Sensoren.

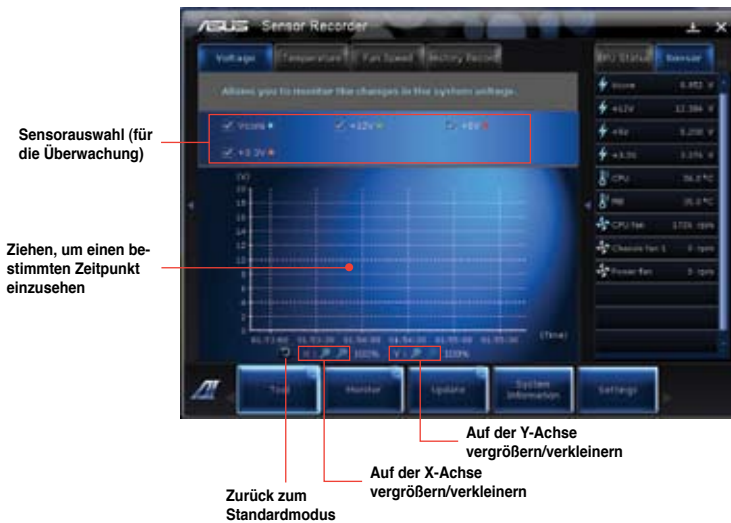

BT GO!

BT GO! verbindet, mit Hilfe einer Bluetooth-Verbindung, ein Bluetooth (BT)-Gerät mit einem Motherboard, um Datentransfer, Dateisynchronisierung, Musikwiedergabe, Persönlichen Manager und weitere Remote-Funktionen zu ermöglichen.

So starten Sie BT GO!

- Klicken Sie in der AI Suite II Hauptmenüleiste auf **Tool (Extras) > BT GO!**

BT GO! verwenden



- Klicken Sie auf und , um durch die Geräte- und Funktionsliste zu navigieren.
- Klicken Sie auf ein beliebiges Gerätsymbol, um es als das aktuell ausgewählte Gerät festzulegen. BT GO! wird automatisch nach unterstützten Funktionen für dieses Gerät suchen.
- Klicken Sie auf das Gerätsymbol, um sich mit einem Gerät zu verbinden und die gewählten Funktionen zu aktivieren/deaktivieren.

Funktion	Beschreibung
Shot and send	Ermöglicht die Aufnahme von Screenshots und den Transfer dieser Aufnahmen an das verbundene BT-Gerät.
BT Transfer	Ermöglicht die Freigabe von Dateien, in einem BT-Gerät gespeichert, an andere mit dem PC verbundene BT-Geräte.
Folder Sync (Ordnersynchr.)	Ermöglicht die Synchronisierung oder Sicherung eines ausgewählten Ordners zwischen den ausgewählten BT-Geräten und dem Computer.
Personal Manager (Persönlicher Manager)	Ermöglicht die Synchronisierung der persönlichen Kontakte sowie der Kalenderinfos zwischen einem BT-Gerät und dem System.
BT to Net (BT zu Netz)	Ermöglicht dem System den Internetzugang durch ein, von einem BT-Gerät freigegebenes, Netzwerk.
Music Player (Musikwiederg.)	Ermöglicht die Wiedergabe von den, auf dem BT-Gerät gespeicherten, Musikdateien durch die Lautsprecher des Computers.

Ai Charger+ starten und konfigurieren

Battery Charging Version 1.1 (BC 1.1), eine USB Implementers Forum (USB-IF) zertifizierte USB-Aufladefunktion wurde für das, im Gegensatz zu standard USB-Geräten schnellere USB-Aufladen entwickelt. Falls Ihr Gerät die BC 1.1-Funktion unterstützt*, wird Ihr USB-Gerät beim Anschluss an das System automatisch erkannt und die schnelle USB-Aufladefunktion initialisiert. Die Aufladegeschwindigkeit kann die der standard USB-Geräte um bis zu drei Mal übertreffen**.



- * Prüfen Sie, ob Ihr USB-Geräthersteller die BC 1.1-Funktion voll unterstützt.
- ** Die aktuelle Aufladegeschwindigkeit kann sich je nach USB-Gerät Konfiguration unterscheiden.
- Nach dem Aktivieren oder Deaktivieren des Ai Charger+ sollten Sie Ihre USB-Geräte vom System entfernen und wieder anschließen, damit die USB-Aufladefunktion einwandfrei funktioniert.

So starten Sie Ai Charger+:

- Klicken Sie in der AI Suite II Hauptmenüleiste auf **Tool (Extras) > Ai Charger+**.



Monitor (Überwachung)

Die Auswahl Monitor (Überwachung) enthält die Bereiche Sensor und CPU Frequency (CPU-Frequenz).



Sensor

Der Bereich Sensor zeigt die aktuellen Werte eines Systemsensors an, einschließlich Lüfterdrehzahlen, CPU-Temperatur und Spannungen.

So starten Sie Sensor:

- Klicken Sie in der AI Suite II Hauptmenüleiste auf **Monitor > Sensor**.

CPU Frequency (CPU-Frequenz)

CPU Frequency (CPU-Frequenz) zeigt die aktuelle CPU-Frequenz und CPU-Auslastung an.

So starten Sie CPU Frequency:

- Klicken Sie in der AI Suite II Hauptmenüleiste auf **Monitor > CPU Frequency**.

Im rechten Arbeitsbereich (Systeminfobereich)



Sensorbereich



CPU-Frequenzbereich



Update (Aktualisierung)

Die Auswahl Update (Aktualisierung) ermöglicht Ihnen, mit Hilfe der hauseigenen ASUS-Anwendungen, die Aktualisierung des Motherboard-BIOS und des BIOS-Bootlogos vorzunehmen.



ASUS Update

Das Programm ASUS Update gestattet Ihnen, das Motherboard-BIOS in der Windows®-Umgebung zu verwalten, speichern und aktualisieren. Mit dem ASUS Update-Programm können Sie das BIOS direkt vom Internet aus aktualisieren, die aktuellste BIOS-Datei vom Internet herunterladen, das BIOS mit einer aktuellen BIOS-Datei aktualisieren, die vorliegende BIOS-Datei speichern oder die Informationen über die BIOS-Version betrachten.

BIOS über das Internet aktualisieren

So können Sie das BIOS über das Internet aktualisieren:

1. Wählen Sie in der Liste der Optionen **Update BIOS from Internet (BIOS über das Internet aktualisieren)** und drücken Sie auf **Next (Weiter)**.



2. Wählen Sie den Ihnen am nächsten gelegenen ASUS FTP-Ort aus, um starken Netzwerkverkehr zu vermeiden.

Falls Sie die Funktionen BIOS downgradable (BIOS-Downgrade) und auto BIOS backup (Autom. BIOS-Sicherung) aktivieren möchten, wählen Sie das entsprechende Kästchen (vor der Funktion) an.



3. Wählen Sie die BIOS-Version, die heruntergeladen werden soll und klicken Sie dann auf **Next (Weiter)**.

Falls keine aktualisierte Version gefunden wurde, wird eine entsprechende Nachricht eingeblendet.



4. Falls Sie das Boot-Logo, bzw. das während des Power-On-Self-Tests (POST) erscheinende Bild, ändern möchten, klicken Sie auf **Yes (Ja)**. Ansonsten klicken Sie auf **No (Nein)**, um fortzufahren.
5. Folgen Sie dann den Bildschirmanweisungen, um den Aktualisierungsprozess abzuschließen.



BIOS über eine BIOS-Datei aktualisieren

So können Sie das BIOS über eine BIOS-Datei aktualisieren:

1. Wählen Sie in der Liste der Optionen **Update BIOS from file (BIOS über eine BIOS-Datei aktualisieren)** und drücken Sie auf **Next (Weiter)**.
2. Suchen Sie die BIOS-Datei im Fenster **Open (Öffnen)**, klicken Sie auf **Open (Öffnen)** und anschließend auf **Next (Weiter)**.
3. Falls Sie das Boot-Logo, bzw. das während des Power-On-Self-Tests (POST) erscheinende Bild, ändern möchten, klicken Sie auf **Yes (Ja)**. Ansonsten klicken Sie auf **No (Nein)**, um fortzufahren.
4. Folgen Sie dann den Bildschirmanweisungen, um den Aktualisierungsprozess abzuschließen.



System Information

Der Bereich System Information enthält Informationen über das Motherboard, die CPU und die Speichersteckplätze.

- Klicken Sie auf die Auswahl **MB**, um weitere Details über den Motherboard-Hersteller, den Produktnamen, die Version und das BIOS anzuzeigen.



- Klicken Sie auf die Auswahl **CPU**, um weitere Details über den Prozessor und die Cache anzuzeigen.



- Klicken Sie auf die Auswahl **Memory (Arbeitsspeicher)** und wählen Sie einen Speichersteckplatz, um weitere Details über den auf dem entsprechenden Steckplatz installierten Speichermodul anzuzeigen.



Settings (Einstellungen)

Der Bereich Settings (Einstellungen) erlaubt Ihnen die Anpassung der Hauptmenüleiste sowie das Erscheinungsbild der Benutzeroberfläche.

- Ermöglicht die Auswahl der Anwendungen, die aktiviert werden sollen.

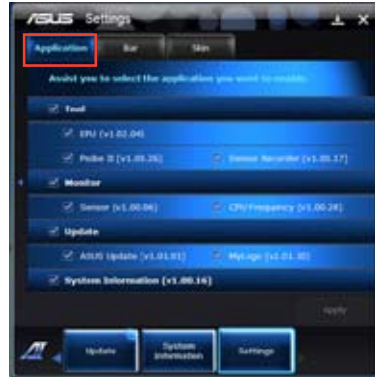

- Ermöglicht die Einstellung der Leiste (Hauptmenüleiste).



- Ermöglicht die Anpassung von Kontrast, Helligkeit, Sättigung, Farbton und Gamma in der Benutzeroberfläche.



ASUS AI Manager

ASUS AI Manager ist ein Hilfsprogramm, welches Ihnen schnellen Zugriff auf oft verwendete Anwendungen ermöglicht.

AI Manager installieren

So installieren Sie AI Manager:

1. Legen Sie die Support-DVD in das optische Laufwerk. Die DVD zeigt automatisch das Treiberinstallations-Menü an, wenn Autorun auf Ihrem Computer aktiviert ist.



Falls Autorun deaktiviert ist, doppelklicken Sie die Datei **setup.exe** im Ordner ASUS AI Manager auf der Support-DVD.

2. Klicken Sie auf den Tab **Hilfsprogramme (Utilities)** und dann auf **ASUS AI-Manager**.
3. Folgen Sie den Bildschirmanweisungen, um die Installation fertigzustellen.

AI Manager starten

Um AI-Manager vom Windows®-Desktop zu starten, klicken Sie auf **Start > Alle Programme (All Programs) > ASUS > AI Manager > AI Manager 1.xx.xx**. Die AI-Manager Schnellstartleiste erscheint auf dem Desktop.



Nach dem Start der Anwendung erscheint das AI-Manager-Symbol in der Windows®-Taskleiste.

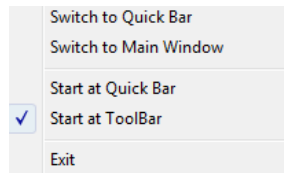

Klicken Sie mit der rechten Maustaste auf das Symbol, um zwischen der Leiste und dem Hauptfenster umzuschalten und den AI Manager entweder aus der Schnellstart- oder der Taskleiste aus zu starten.



AI Manager Schnellstartleiste

Die AI Manager Schnellstartleiste hält Ihren Desktopplatz frei und ermöglicht das einfache Starten von Hilfsprogrammen oder das Anzeigen von Systeminfos. Klicken Sie auf die Auswahl Hauptfenster (Main), Meine Favoriten (My Favorites), Support oder Information, um die Inhalte der entsprechenden Menüs anzuzeigen.



Klicken Sie auf  (Maximieren), um zwischen Vollbild und der Schnellstartleiste umzuschalten. Klicken Sie auf  (Minimieren), um AI Manager in der Taskleiste zu behalten. Klicken Sie auf  (Schließen), um AI Manager zu schließen.

Hauptmenü

Das Hauptmenü enthält fünf Anwendungen: **AI Disk**, **AI Security** und **AI Booting**. Klicken Sie das kleine Dreieck neben dem Symbol Hauptmenü, um die Anwendungen im Hauptmenü einzublenden.



AI Disk

AI Disk ermöglicht Ihnen das einfache Löschen der temporären Internetdateien, IE-URLs, IE-Cookies, IE-Verlaufliste oder Papierkorb. Klicken Sie in der Schnellstartleiste auf das Symbol AI Disk, um das Hauptfenster des AI Disk anzuzeigen und die Elemente, die Sie löschen möchten, auszuwählen. Klicken Sie, wenn soweit, auf **Übernehmen (Apply)**.

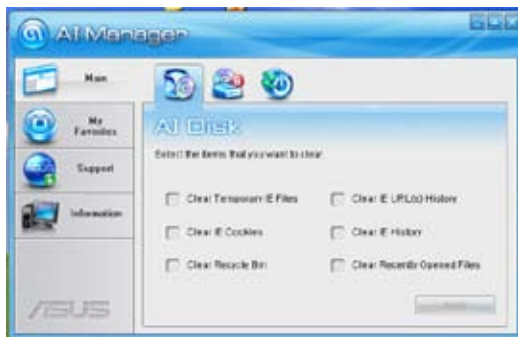

AI Security

AI Security ermöglicht Ihnen Kennwörter für Geräte, wie z.B. USB-Laufwerk und CD/DVD-Laufwerk, einzurichten, und sie vor fremdem Zugriff zu sichern.

So sperren Sie ein Gerät:

1. Wenn Sie AI Security zum ersten Mal benutzen, geben Sie ein Kennwort ein, welches nicht mehr als 20 Buchstaben, Zahlen oder Zeichen enthält.
2. Bestätigen Sie Ihr Kennwort.
3. Geben Sie einen Kennwordhinweis ein (empfohlen).
4. Klicken Sie, wenn soweit, auf **OK**.



5. Wählen Sie das zu sperrende Gerät und klicken Sie dann auf **Übernehmen (Apply)**.
6. Geben Sie das zuvor eingerichtete Kennwort ein und klicken Sie auf **OK**.



So entsperren Sie ein Gerät:

1. Wählen Sie die Auswahl für das gesperrte Gerät auf und klicken Sie auf **Übernehmen (Apply)**.
2. Geben Sie das zuvor eingerichtete Kennwort ein und klicken Sie auf **OK**.

So ändern Sie das Kennwort:

- Klicken Sie auf **Kennwort ändern (Change Password)** und folgen Sie den Bildschirmanweisungen.

AI Booting

Mit AI Booting können Sie die Boot-Gerätepriorität festlegen.



So legen Sie die Boot-Sequenz fest:

1. Wählen Sie ein Gerät und klicken Sie dann auf die Tasten links/rechts, um die Boot-Reihenfolge festzulegen.
2. Klicken Sie, wenn soweit, auf **Übernehmen (Apply)**.

Meine Favoriten

My Favorites (Meine Favoriten) ermöglicht Ihnen, Anwendungen die Sie öfter benutzen hinzuzufügen, um diese schneller zu finden.

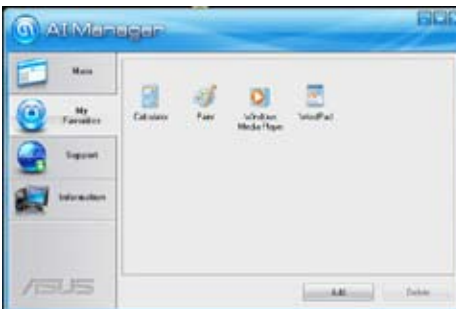

So fügen Sie eine Anwendung hinzu:

1. Klicken Sie auf **Hinzufügen (Add)** und wählen Sie dann die Anwendung, die Sie zu **Meine Favoriten (My Favorites)** hinzufügen wollen.
2. Klicken Sie im Auswahlfenster auf **Öffnen (Open)**. Die Anwendung wird zu **Meine Favoriten (My Favorites)** hinzugefügt.

Klicken Sie mit der rechten Maustaste auf das Anwendungssymbol, um die entsprechende Anwendung zu öffnen, löschen oder umzubenennen. Doppelklicken Sie auf ein Symbol, um die entsprechende Anwendung zu öffnen.

Support

Klicken Sie im Fenster **Support** auf die Links, um zur ASUS-Webseite, Webseite für technische Unterstützung, Download-Webseite zu gelangen oder die Kontaktinformationen abzurufen.



Information

Klicken Sie im Fenster Information auf eine Auswahl, um weitere Informationen Ihres Systems, Motherboards, CPU, BIOS, Arbeitsspeichers und der installierten Geräte anzuzeigen.



Nero 9

Nero 9 ermöglicht Ihnen das Erstellen, Kopieren, Brennen, Bearbeiten, Freigeben und Aktualisieren von Daten verschiedenen Typs.



Deutsch

Nero 9 installieren

So installieren Sie Nero 9:

1. Legen Sie die Nero 9 DVD in das optische Laufwerk ein.
2. Falls Autorun aktiviert ist, erscheint automatisch das Hauptmenü.



Falls Autorun deaktiviert ist, doppelklicken Sie die Datei **SeupX.exe** im Hauptverzeichnis Ihrer Nero 9 DVD.

3. Klicken Sie im Hauptmenü auf **Nero 9 Essentials**.



4. Wählen Sie die gewünschte Sprache für den Installationsassistenten. Klicken Sie auf **Weiter (Next)**.



5. Klicken Sie auf **Weiter (Next)**, um fortzufahren.



6. Wählen Sie **Ich akzeptiere die Lizenzbedingungen (I accept the License Conditions)**. Wenn soweit, klicken Sie auf **Weiter (Next)**.



7. Wählen Sie **Typisch (Typical)** und klicken Sie dann auf **Weiter (Next)**.



8. Wählen Sie **Ja, ich möchte Anwendungsdaten anonym an Nero senden (Yes, I want to help by sending anonymous application data to Nero)** und klicken Sie **Weiter (Next)**.



9. Wenn abgeschlossen, klicken Sie auf **Beenden (Exit)**.



Dateien brennen

So brennen Sie Dateien:

1. Klicken Sie im Hauptmenü auf **Daten brennen (Data Burning) > Hinzufügen (Add)**.

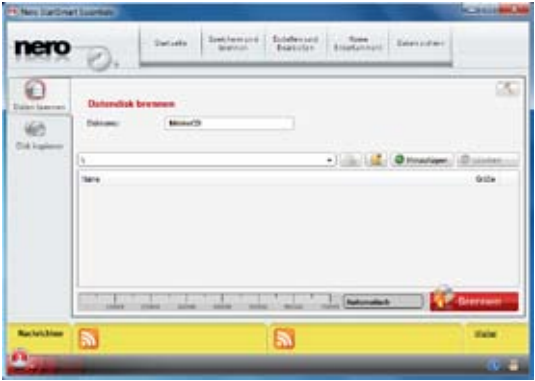

2. Wählen Sie die Dateien, die Sie brennen möchten. Wenn soweit, klicken Sie auf **Hinzufügen (Add)**.

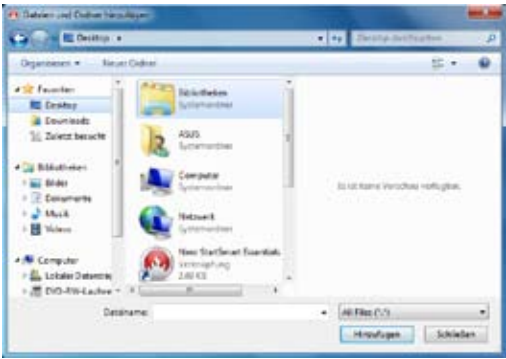

Deutsch

- Nachdem Sie die Dateien zum Brennen ausgewählt haben, klicken Sie auf **Brennen** (**Burn**), um die Dateien auf einen Datenträger zu brennen.

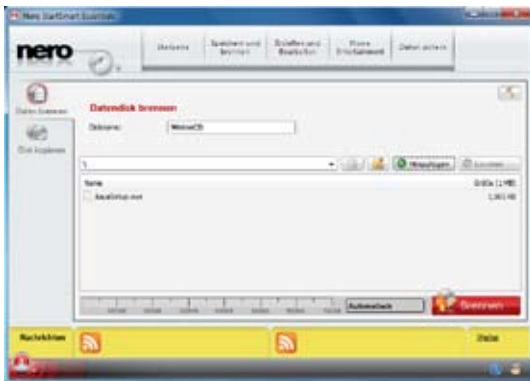

Für weitere Details zur Verwendung von Nero 9, beziehen Sie sich auf die Nero Webseite unter www.nero.com.

Systemwiederherstellung

Verwenden der Wiederherstellungspartition

Die Wiederherstellungspartition versetzt die Software Ihres Desktop PCs schnell in ihren originalen Betriebszustand zurück. Bevor Sie die Wiederherstellungspartition benutzen, kopieren Sie Ihre persönlichen Dateien (z.B. Outlook PST-Dateien) auf einen USB-Datenträger oder Netzwerklaufwerk und notieren Sie sich Benutzereinstellungen (z.B. Netzwerkeinstellungen).

Über die Wiederherstellungspartition

Die Wiederherstellungspartition ist reservierter Speicherplatz auf der Festplatte. Diese Partition wird benutzt, um das Betriebssystem, die Treiber und die vom Hersteller installierten Programme Ihres Desktop PC wiederherzustellen.



Löschen Sie **NICHT** die Partition mit dem Namen **RECOVERY**. Die Wiederherstellungspartition wurde werkseitig erstellt und kann, wenn vom Benutzer gelöscht, **NICHT** wieder hergestellt werden. Bringen Sie Ihr Desktop PC zum ASUS Kundendienst, wenn Sie mit der Wiederherstellung Probleme haben.



Verwenden der Wiederherstellungspartition:

- Drücken Sie während des Startvorgangs <F9>.
- Drücken Sie die <Eingabetaste>, um Windows Setup [EMS Enabled] zu wählen.

3. Wählen Sie eine der folgenden Wiederherstellungsoptionen.

Systemwiederherstellung (System Recovery):

Diese Funktion stellt die Werkseinstellungen wieder her.

Systemabbildsicherung (System Image Backup):

Diese Funktion ermöglicht das Brennen von Systemabbildern auf DVDs, um das System später auf seine Standardeinstellungen wiederherzustellen.

System DVD-Sicherung (System DVD Backup):

Diese Funktion erstellt eine Sicherungskopie der Support-DVD.

4. Folgen Sie den Bildschirmanweisungen, um den Wiederherstellungsprozess abzuschließen.



Für aktuelle Treiber und Anwendungen besuchen Sie die ASUS-Webseite unter www.asus.com.

Wiederherstellungs-DVD verwenden (nur bei bestimmten Modellen)



Bereiten Sie 1~3 leere und beschreibbare DVDs für die Erstellung der Wiederherstellungs-DVD vor.



Entfernen Sie die externe Festplatte bevor Sie die Systemwiederherstellung durchführen. Laut Microsoft können Sie wichtige Daten verlieren, wenn Sie Windows Vista auf der falschen Festplatte installieren oder die falsche Partition formatieren.

Verwenden der Wiederherstellungs-DVD:

1. Legen Sie die Wiederherstellungs-DVD in das optische Laufwerk. Ihr Desktop PC muss eingeschaltet sein.
2. Starten Sie den Desktop PC neu und drücken Sie beim Boot-Vorgang auf die Taste <F8> und wählen Sie das optische Laufwerk (eventuell als "CD/DVD" bezeichnet). Drücken Sie die <Eingabetaste>, um von der Wiederherstellungs-DVD zu booten.
3. Wählen Sie OK, um die Wiederherstellung des Abbild (Image) zu starten:
4. Wählen Sie OK, um die Systemwiederherstellung zu bestätigen.



Die Wiederherstellung überschreibt alle Daten in Ihrer Festplatte. Vergewissern Sie sich, dass Sie wichtige Daten gesichert haben, bevor Sie den Vorgang ausführen.

5. Folgen Sie die Bildschirmanweisungen, um den Wiederherstellungsvorgang abzuschließen.



Entfernen Sie während des Wiederherstellungs-vorgangs NICHT die Wiederherstellungs-DVD bevor Sie dazu aufgefordert werden, sonst werden die Partitionen unbrauchbar.



Für aktuelle Treiber und Anwendungen besuchen Sie die ASUS-Webseite unter www.asus.com.

Kapitel 7

Problembehandlung

Problembehandlung

Diese Kapitel stellt einige Probleme vor, mit denen Sie konfrontiert werden könnten und bietet einige Lösungsansätze.

? *Mein Computer kann nicht eingeschaltet werden und die Betriebs-LED auf der Vorderseite leuchtet nicht.*

- Prüfen Sie, ob Ihr Computer richtig angeschlossen ist.
- Prüfen Sie, ob die (Strom)Steckdose betriebsbereit ist.
- Prüfen Sie, ob das Netzteil eingeschaltet ist. Beziehen Sie sich auf den Abschnitt **Ein-/Ausschalten Ihres Computers** in Kapitel 1.

? *Mein Computer hängt.*

- Versuchen Sie folgendes, um Programme, die nicht reagieren, zu schließen:
 1. Drücken Sie gleichzeitig auf die Tastaturtasten <Alt> + <Strg> + <Entf> und dann auf **Task-Manager starten (Start Task Manager)**.
 2. Klicken Sie auf die Auswahl **Anwendungen (Applications)**.
 3. Wählen Sie das nicht reagierende Programm und klicken Sie auf **Task beenden (End Task)**.
- Falls die Tastatur nicht reagiert, drücken und halten Sie die Einschalttaste, bis der Computer sich ausschaltet. Drücken Sie erneut auf die Einschalttaste, um ihn wieder zu starten.

? *Ich kann mich mit der ASUS WLAN-Karte nicht mit dem Drahtlos-Netzwerk verbinden (nur bei bestimmten Modellen)?*

- Stellen Sie sicher, dass Sie für das gewünschte Netzwerk den richtigen Netzwerkschlüssel eingegeben haben.
- Verbinden Sie externe Antennen (wahlweise) mit den Antennenanschlüssen der ASUS WLAN-Karte und stellen Sie die Antennen auf die Oberseite Ihres Computer-Gehäuses, um die beste drahtlose Netzwerkleistung zu erzielen.

? *Die Pfeiltasten auf der Zahlentastatur funktionieren nicht.*

Prüfen Sie, ob die Zahlensperre- (NUM)-LED ausgeschaltet ist. Falls die NUM-LED an ist, werden die Tasten auf der Zahlentastatur nur für die Zahleneingabe genutzt. Falls Sie die Tasten auf der Zahlentastatur verwenden möchten, drücken Sie die Taste NUM, um die NUM-LED auszuschalten.

? *Keine Anzeige auf dem Monitor.*

- Prüfen Sie, ob der Monitor eingeschaltet ist.
- Prüfen Sie, ob der Monitor richtig mit dem Videoausgang Ihres Computers verbunden ist.
- Falls Ihr Computer eine aufgesetzte Grafikkarte aufweist, sollten Sie den Monitor mit dem Videoausgang der aufgesetzten Karte verbinden.
- Prüfen Sie, dass keine Pole am Videostecker verbogen sind. Falls Sie verbogene Pole entdecken, ersetzen Sie das Videoverbindungskabel für den Monitor.
- Prüfen Sie, dass Ihr Monitor richtig mit der Stromversorgung verbunden ist.
- Für weitere Informationen und erweiterte Problembehandlung, beziehen Sie sich auf die mit dem Monitor mitgelieferte Dokumentation.

? *Beim Verwenden von mehreren Monitoren liefert nur einer eine Anzeige.*

- Stellen Sie sicher, dass die beiden Monitore eingeschaltet sind.
- Während des POST hat nur der mit dem VGA-Anschluss verbundene Monitor eine Anzeige. Die Dual-Anzeige funktioniert nur in der Windows-Umgebung.
- Falls eine Grafikkarte auf Ihrem Computer installiert ist, sollten die Monitore mit den Ausgängen der Grafikkarte verbunden sein.
- Prüfen Sie, ob die Einstellungen für mehrere Anzeigegeräte korrekt sind. Für Details beziehen Sie sich auf den Abschnitt **Anschließen von mehreren externen Anzeigegegeräten** in Kapitel 3.

? *Mein Computer kann meinen USB-Datenträger nicht erkennen.*

- Beim ersten Verbinden eines USB-Datenträgers mit Ihrem Computer installiert Windows automatisch einen entsprechenden Treiber für das Gerät. Warten Sie einen Moment und prüfen Sie am Arbeitsplatz (My Computer), ob ein USB-Datenträger erkannt wurde.
- Verbinden Sie den USB-Datenträger mit einem anderen Computer um zu prüfen, ob der USB-Datenträger defekt ist oder eine Fehlfunktion aufweist.





? *Ich möchte die Systemeinstellungen meines Computers wiederherstellen oder rückgängig machen, ohne meine persönlichen Dateien oder Daten zu beeinflussen.*

Die Funktion Windows® Systemwiederherstellung ermöglicht Ihnen die Wiederherstellung oder das Rückgängigmachen der Systemeinstellungen Ihres Computers, ohne Einfluss auf Ihre persönlichen Daten wie Dokumente oder Fotos. Für weitere Details beziehen Sie sich auf den Abschnitt **System wiederherstellen** in Kapitel 2.

? *Das HDTV-Bild ist verzerrt.*

- Dies wird durch unterschiedliche Auflösungen Ihres Monitors und HDTVs verursacht. Passen Sie die Bildschirmauflösung Ihres HDTVs an. So ändern Sie die Bildschirmauflösung:
 1. Folgen Sie einer Vorgehensweise, um das Einstellungsfenster **Bildschirmauflösung (Screen Resolution)** aufzurufen:
 - Klicken Sie auf  > **Systemsteuerung (Control Panel)** > **Darstellung und Anpassung (Appearance and Personalization)** > **Anzeige (Display)** > **Anzeigeeinstellungen Ändern (Change display settings)**.
 - Klicken Sie mit der rechten Maustaste irgendwo im Desktop. Wählen Sie im Kontextmenü **Anpassen (Personalize)** > **Anzeige (Display)** > **Anzeigeeinstellungen ändern (Change display settings)**.
 2. Passen Sie die Auflösung an. Für die richtige Auflösung beziehen Sie auf die Dokumentation Ihres HDTVs.
 3. Klicken Sie auf **Übernehmen (Apply)** oder auf **OK** und in der Bestätigungsnachricht dann auf **Änderungen beibehalten (Keep Changes)**.

? *Meine Lautsprecher geben keinen Sound ab.*

- Stellen Sie sicher, dass die Lautsprecher mit dem Line-Out-Anschluss (Hellgrün) auf der Vorderseite oder Rückseite verbunden sind.
- Prüfen Sie, ob die Lautsprecher an die Stromversorgung angeschlossen und eingeschaltet sind.
- Passen Sie die Lautstärke Ihrer Lautsprecher an.
- Stellen Sie sicher, dass die Lautstärke des Systems nicht stummgeschaltet ist.
 - Falls stummgeschaltet, erscheint das Lautstärkesymbol als . Um Lautstärke zu aktivieren, klicken Sie im Infobereich des Windows auf  und dann auf .
 - Falls nicht stummgeschaltet, klicken Sie auf  und schieben Sie den Regler, um die Lautstärke anzupassen.
- Um zu prüfen, ob die Lautsprecher sachgemäß funktionieren, verbinden Sie die Lautsprecher mit einem anderen Computer.

? *Das DVD-Laufwerk kann den Datenträger nicht lesen.*

- Prüfen Sie, ob der Datenträger mit der bedruckten Seite nach oben eingelegt ist.
- Prüfen Sie, ob der Datenträger in der Mitte des Laufwerkfachs ausgerichtet ist, insbesondere bei Datenträgern anderer Größen oder Formen.
- Prüfen Sie, ob der Datenträger zerkratzt oder beschädigt ist.

? *Der Auswurfknopf des DVD-Laufwerks reagiert nicht.*

1. Klicken Sie auf  > **Arbeitsplatz (Computer)**.
2. Klicken Sie mit der rechten Maustaste auf  **DVD-RW-Laufwerk (D:)**, dann auf **Auswerfen (Eject)** im Kontextmenü.

Stromversorgung

Problem	Mögliche Ursachen	Maßnahmen
Kein Strom (Die Betriebs- anzeige ist aus)	Falsche Betriebsspannung.	<ul style="list-style-type: none"> • Passen Sie den Betriebsspannungsschalter Ihres Computers je nach den Anforderungen Ihrer Region an. • Passen Sie die Spannungseinstellungen an. Vergessen Sie nicht, den Stromkabel aus der Steckdose zu ziehen.
	Ihr Computer ist nicht eingeschaltet.	Drücken Sie den Einschaltknopf auf der Vorderseite Ihres Computers, um ihn einzuschalten.
	Das Stromkabel Ihres Computers ist nicht richtig angeschlossen.	<ul style="list-style-type: none"> • Stellen sie sicher, dass das Stromkabel sachgemäß angeschlossen ist. • Verwenden Sie ein anderes passendes Stromkabel.
	Probleme mit dem Netzteil (PSU; Power supply unit).	Versuchen Sie ein anderes Netzteil anzuschließen.

Anzeige

Problem	Mögliche Ursachen	Maßnahmen
Keine Anzeige, nachdem der Computer eingeschaltet wurde (Schwarzes Bildschirm).	Das Signalkabel ist nicht mit dem richtigen VGA-Anschluss Ihres Computers verbunden.	<ul style="list-style-type: none"> • Verbinden Sie das Signalkabel mit dem richtigen Anschluss für die Anzeige (Anschluss der integrierten VGA oder aufgesetzten VGA). • Wenn Sie eine aufgesetzte VGA verwenden, verbinden Sie das Signalkabel mit dem Anschluss der aufgesetzten VGA.
	Probleme mit dem Signalkabel.	Versuchen Sie einen anderen Bildschirm anzuschließen.

LAN

Problem	Mögliche Ursachen	Maßnahmen
Kein Internet	Das LAN-Kabel ist nicht angeschlossen.	Verbinden Sie das LAN-Kabel mit Ihrem Computer.
	Probleme mit dem LAN-Kabel.	Die LAN LED sollte an sein, Andernfalls probieren Sie ein anderes LAN-Kabel. Falls das Problem weiter besteht, kontaktieren Sie den ASUS Kundendienst.
	Ihr Computer ist nicht sachgemäß mit den Router oder Hub verbunden.	Stellen Sie sicher, dass Ihr Computer sachgemäß mit den Router oder Hub verbunden ist.
	Netzwerkeinstellungen	Für korrekte LAN-Einstellungen setzen Sie sich mit Ihrem Internet Dienstanbieter (ISP) in Verbindung.
	Durch Antivirus Software verursachte Probleme.	Schließen Sie die Antivirus Software.
	Probleme mit Treibern.	Reinstallieren Sie die LAN-Treiber.

Audio

Problem	Mögliche Ursachen	Maßnahmen
Kein Audio	Lautsprecher oder Kopfhörer sind nicht richtig angeschlossen.	<ul style="list-style-type: none"> • Beziehen Sie sich für die richtigen Anschlusspositionen auf das Benutzerhandbuch. • Trennen und Verbinden Sie den Lautsprecher mit Ihrem Computer.
	Lautsprecher oder Kopfhörer funktionieren nicht sachgemäß.	Versuchen Sie einen anderen Lautsprecher oder Kopfhörer zu verwenden.
	Die Anschlüsse (Buchsen) auf der Vorder-/Rückseite funktionieren nicht sachgemäß.	Prüfen Sie alle Audio-Anschlüsse (Buchsen) auf der Vorder-/Rückseite. Falls ein Anschluss nicht funktioniert, prüfen Sie, ob dieser zu Multi-Kanal gesetzt ist.
	Probleme mit Treibern.	Reinstallieren Sie die Audio-Treiber.

System

Problem	Mögliche Ursachen	Maßnahmen
Systemgeschwindigkeit zu gering.	Es werden zu viele Programme ausgeführt.	Schließen Sie einige Programme.
	Computervirusattacke	<ul style="list-style-type: none"> • Verwenden Sie ein Antivirusprogramm, um Ihren Computer nach Viren zu prüfen und zu reparieren. • Reinstallieren Sie das Betriebssystem
Das System bleibt öfters hängen oder reagiert nicht.	Betriebsausfall des Festplattenlaufwerks.	<ul style="list-style-type: none"> • Senden Sie das beschädigte Festplattenlaufwerk zur reparatur an den ASUS Kundendienst. • Ersetzen Sie es durch ein neues Festplattenlaufwerk.
	Probleme mit Speichermodulen.	<ul style="list-style-type: none"> • Ersetzen Sie diese mit passenden (kompatiblen) Speichermodulen. • Entfernen Sie die nachträglich eingebauten Speichermodule und versuchen Sie es erneut.
	Der Luftstrom zur Kühlung Ihres Computers ist unzureichend.	Stellen Sie den Computer an einem Platz mit besserer Luftzirkulation auf.
	Inkompatible Software wurde installiert.	Reinstallieren Sie das Betriebssystem und installieren Sie kompatible Software.

CPU

Problem	Mögliche Ursachen	Maßnahmen
Hoher Geräuschpegel nach Computerstart.	Ihr Computer wird hochgefahren.	Dies ist Normal. Beim Computerstart läuft der Lüfter mit voller Geschwindigkeit. Der Lüfter verlangsamt sich, nachdem das Betriebssystem geladen wurde.
	Die BIOS-Einstellungen haben sich geändert.	Stellen Sie die BIOS-Standard-einstellungen wieder her.
	Alte BIOS-Version.	Aktualisieren Sie das BIOS zur neuesten Version. Besuchen Sie die ASUS Support-Seite unter http://support.asus.com , um die neueste BIOS-Version herunterzuladen.
Hoher Geräuschpegel beim Computerbetrieb.	Der CPU-Lüfter wurde ersetzt.	Stellen Sie sicher, dass Sie einen kompatiblen oder von ASUS empfohlenen CPU-Lüfter verwenden.
	Der Luftstrom zur Kühlung Ihres Computers ist unzureichend.	Stellen Sie den Computer an einem Platz mit besserer Luftzirkulation auf.
	Systemtemperatur ist zu hoch.	<ul style="list-style-type: none"> • Aktualisieren Sie das BIOS. • Falls Sie mit dem Aufbau des Motherboards vertraut sind, können Sie den Innenraum des Gehäuses reinigen.



Falls das Problem weiterhin besteht, beziehen Sie sich auf die Garantiekarte Ihres Desktop PCs und setzen Sie sich mit dem ASUS Kundendienst in Verbindung. Für Infos zum ASUS Kundendienst besuchen Sie die ASUS Supportseite unter **<http://support.asus.com>**

ASUS Kontaktinformationen

ASUSTeK COMPUTER INC.

Adresse 15 Li-Te Road, Peitou, Taipei, Taiwan 11259
Telefon +886-2-2894-3447
Fax +886-2-2890-7798
E-Mail info@asus.com.tw
Webseite www.asus.com.tw

Technische Unterstützung

Telefon +86-21-38429911
Online-Support support.asus.com

ASUS COMPUTER INTERNATIONAL (Amerika)

Adresse 800 Corporate Way, Fremont, CA 94539, USA
Telefon +1-510-739-3777
Fax +1-510-608-4555
Webseite usa.asus.com

Technische Unterstützung

Telefon +1-812-282-2787
Support-Fax +1-812-284-0883
Online-Support support.asus.com

ASUS COMPUTER GmbH (Deutschland und Österreich)

Adresse Harkort Str. 21-23, D-40880 Ratingen, Germany
Fax +49-2102-959911
Webseite www.asus.de
Online-Kontakt www.asus.de/sales

Technische Unterstützung

Telefon (Komponenten) +49-1805-010923*
Telefon (System/Notebook/Eee/LCD) +49-1805-010920*
Support-Fax +49-2102-9599-11
Online-Support support.asus.com

* 0,14 Euro/Minute aus dem dt. Festnetz, Mobilfunk max. 0.42 Euro/Minute.

Hersteller:	ASUSTeK Computer Inc.
Adresse:	No.150, LI-TE RD., PEITOU, TAIPEI 112, TAIWAN
Autorisierte Vertretung in Europa:	ASUS Computer GmbH
Adresse:	HARKORT STR. 21-23, 40880 RATINGEN, GERMANY



Ordinateur de bureau

ASUS Essentio

CG8565

Manuel de l'utilisateur

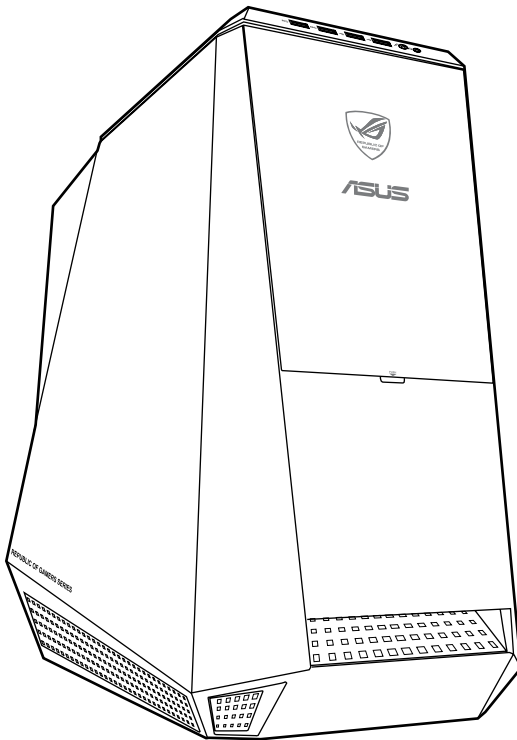

F6763

Première édition

Août 2011

Français

Copyright © 2011 ASUSTeK COMPUTER INC. Tous droits réservés.

Aucun extrait de ce manuel, incluant les produits et logiciels qui y sont décrits, ne peut être reproduit, transmis, transcrit, stocké dans un système de restitution, ou traduit dans quelque langue que ce soit sous quelque forme ou quelque moyen que ce soit, à l'exception de la documentation conservée par l'acheteur dans un but de sauvegarde, sans la permission écrite expresse de ASUSTeK COMPUTER, INC. ("ASUS").

La garantie sur le produit ou le service ne sera pas prolongée si (1) le produit est réparé, modifié ou altéré, à moins que cette réparation, modification ou altération ne soit autorisée par écrit par ASUS; ou (2) si le numéro de série du produit est dégradé ou manquant.

ASUS FOURNIT CE MANUEL "TEL QUE" SANS GARANTIE D'AUCUNE SORTE, QU'ELLE SOIT EXPRESSE OU IMPLICITE, COMPRENANT MAIS SANS Y ETRE LIMITE LES GARANTIES OU CONDITIONS DE COMMERCIALISATION OU D'APTITUDE POUR UN USAGE PARTICULIER. EN AUCUN CAS ASUS, SES DIRECTEURS, CADRES, EMPLOYES OU AGENTS NE POURRONT ÊTRE TENUS POUR RESPONSABLES POUR TOUT DOMMAGE INDIRECT, SPECIAL, SECONDAIRE OU CONSECUTIF (INCLUANT LES DOMMAGES POUR PERTE DE PROFIT, PERTE DE COMMERCE, PERTE D'UTILISATION DE DONNEES, INTERRUPTION DE COMMERCE ET EVENEMENTS SEMBLABLES), MEME SI ASUS A ETE INFORME DE LA POSSIBILITE DE TELS DOMMAGES PROVENANT DE TOUT DEFAUT OU ERREUR DANS CE MANUEL OU DU PRODUIT.

LES SPECIFICATIONS ET INFORMATIONS CONTENUES DANS CE MANUEL SONT FOURNIES A TITRE INFORMATIF SEULEMENT, ET SONT SUJETTES A CHANGEMENT A TOUT MOMENT SANS AVERTISSEMENT ET NE DOIVENT PAS ETRE INTERPRETEES COMME UN ENGAGEMENT DE LA PART D'ASUS. ASUS N'ASSUME AUCUNE RESPONSABILITE POUR TOUTE ERREUR OU INEXACTITUDE QUI POURRAIT APPARAÎTRE DANS CE MANUEL, INCLUANT LES PRODUITS ET LOGICIELS QUI Y SONT DECRITS.

Les produits et noms de sociétés qui apparaissent dans ce manuel ne sont utilisés que dans un but d'identification ou d'explication dans l'intérêt du propriétaire, sans intention de contrefaçon. Toutes les marques mentionnées dans ce manuel sont la propriété de leur propriétaires respectifs.

Table des matières

Notes	169
Consignes de sécurité	171
Conventions utilisées dans ce manuel	172
Où trouver plus d'informations.....	172
Contenu de la boîte	173

Chapitre 1 Démarrer

Bienvenue !.....	175
Faire connaissance avec votre ordinateur.....	175
Configurer votre ordinateur.....	180
Allumer ou éteindre l'ordinateur.....	183

Chapitre 2 Utiliser Windows® 7

Démarrer pour la première fois.....	185
Utiliser le Bureau de Windows® 7	186
Gérer vos fichiers et vos dossiers.....	188
Restaurer le système.....	190
Protéger votre ordinateur.....	191
Centre d'Aide et support Windows®.....	192

Chapitre 3 Connecter des périphériques

Connecter un périphérique de stockage USB	193
Connecter un microphone ou un système de haut-parleurs.....	194
Connecter plusieurs périphériques d'affichage.....	197
Connecter un téléviseur HD.....	199

Chapitre 4 Utiliser votre ordinateur

Posture recommandée lors de l'utilisation de l'ordinateur	201
Utiliser le lecteur de cartes mémoire	202
Utiliser le lecteur optique	203
Utiliser le clavier de jeu ASUS ROG U9N.....	204
Utiliser la souris de jeu ASUS GX900.....	205

Chapitre 5 Se connecter à Internet

Connexion filaire.....	213
------------------------	-----

Table des matières

Chapitre 6 Utiliser les utilitaires

ASUS AI Suite II.....	215
ASUS AI Manager.....	228
Nero 9	233
Restaurer le système.....	237

Chapitre 7 Dépannage

Dépannage	239
Informations de contact ASUS.....	246

Notes

REACH

Conforme avec le Règlement REACH (Enregistrement, Évaluation, Autorisation et Restriction des produits chimiques), nous avons publié la liste des substances chimiques utilisées dans nos produits sur le site Web ASUS REACH à l'adresse <http://green.asus.com/english/REACH.htm>.

Rapport de la Commission Fédérale des Communications

Ce dispositif est conforme à l'alinéa 15 des règles établies par la FCC. L'opération est sujette aux 2 conditions suivantes:

- Ce dispositif ne peut causer d'interférence nuisible, et
- Ce dispositif se doit d'accepter toute interférence reçue, incluant toute interférence pouvant causer des résultats indésirables.

Cet équipement a été testé et s'est avéré être conforme aux limites établies pour un dispositif numérique de classe B, conformément à l'alinéa 15 des règles de la FCC. Ces limites sont conçues pour assurer une protection raisonnable contre l'interférence nuisible à une installation réseau. Cet équipement génère, utilise et peut irradier de l'énergie à fréquence radio et, si non installé et utilisé selon les instructions du fabricant, peut causer une interférence nocive aux communications radio. Cependant, il n'est pas exclu qu'une interférence se produise lors d'une installation particulière. Si cet équipement cause une interférence nuisible au signal radio ou télévisé, ce qui peut-être déterminé par l'arrêt puis le réamorçage de celui-ci, l'utilisateur est encouragé à essayer de corriger l'interférence en s'aidant d'une ou plusieurs des mesures suivantes:

- Réorientez ou remplacez l'antenne de réception.
- Augmentez l'espace de séparation entre l'équipement et le récepteur.
- Reliez l'équipement à une sortie sur un circuit différent de celui auquel le récepteur est relié.
- Consultez le revendeur ou un technicien expérimenté radio/TV pour de l'aide.



L'utilisation de câbles protégés pour le raccordement du moniteur à la carte de graphique est exigée pour assurer la conformité aux règlements de la FCC. Les changements ou les modifications apportés à cette unité n'étant pas expressément approuvés par la partie responsable de la conformité pourraient annuler l'autorité de l'utilisateur à manipuler cet équipement.

Avertissement concernant l'exposition aux RF

Cet équipement doit être installé et opéré conformément aux instructions fournies et l'antenne utilisée par cet émetteur doit être installée de sorte à garantir une distance de séparation d'au moins 20 cm entre l'antenne et l'utilisateur, et ne doit pas être colocalisée ou opérée conjointement avec d'autres antennes ou émetteurs. Les utilisateurs et installateurs doivent être en possession des instructions d'installation de l'antenne et des conditions d'opération de l'émetteur pour assurer la conformité en matière d'exposition aux radiofréquences.

Rapport du Département Canadien des Communications

Cet appareil numérique ne dépasse pas les limites de classe B en terme d'émissions de nuisances sonore, par radio, par des appareils numériques, et ce conformément aux réglementations d'interférence par radio établies par le département canadien des communications.

(Cet appareil numérique de la classe B est conforme à la norme ICES-003 du Canada.)

Note relative aux produits de Macrovision Corporation

Ce produit comprend une technologie de protection de copyright protégée par certains brevets déposés aux U.S.A. et autres droits de propriété intellectuelle appartenant à Macrovision Corporation et autres détenteurs de droits. L'usage de cette technologie doit être autorisé par Macrovision Corporation, et n'est destiné qu'à un usage familial ou autres usages limités de même sorte à moins d'une autorisation par Macrovision Corporation. Rétro-ingénierie et démontage sont interdits.

Avertissement relatif aux batterie Lithium-Ion

ATTENTION : Danger d'explosion si la batterie n'est pas remplacée correctement. Remplacer uniquement avec une batterie de type semblable ou équivalent, recommandée par le fabricant. Mettez au rebut les batteries usagées conformément aux instructions du fabricant.

Services de reprise et de recyclage d'ASUS

Les programmes de recyclage et de reprise d'ASUS découlent de nos exigences en terme de standards élevés de respect de l'environnement. Nous souhaitons apporter à nos clients permettant de recycler de manière responsable nos produits, batteries et autres composants ainsi que nos emballages. Veuillez consulter le site <http://csr.asus.com/english/Takeback.htm> pour plus de détails sur les conditions de recyclage en vigueur dans votre pays.

Consignes de sécurité



Déconnectez le cordon d'alimentation et tous les périphériques avant tout entretien. Nettoyez l'ordinateur portable avec une éponge en cellulose propre ou un chiffon en peau de chamois humide et une solution détergente non abrasive et quelques gouttes d'eau tiède puis nettoyez les surfaces humides à l'aide d'un chiffon sec.

- **NE PAS** placer sur une surface irrégulière ou instable. Contactez le service après-vente si le châssis a été endommagé.
- **NE PAS** utiliser dans des environnements sales ou poussiéreux. **NE PAS** utiliser lors d'une fuite de gaz.
- **NE PAS** placer, faire tomber ou insérer d'objets sur/dans l'ordinateur.
- **NE PAS** exposer à des champs magnétiques ou électriques trop forts.
- **NE PAS** exposer ou utiliser à proximité de liquides, de la pluie ou d'environnements humides. **NE PAS** utiliser le modem lors d'un orage.
- Avertissement de sécurité concernant la batterie : **NE PAS** jeter au feu. **NE PAS** court-circuiter les contacts. **NE PAS** désassembler la batterie.
- Utilisez ce produit dans des environnements dont la température ambiante est comprise entre 0°C (32°F) et 35°C (95°F).
- **NE PAS** bloquer les ouvertures destinées à la ventilation de l'ordinateur pour éviter que celui-ci ne surchauffe.
- **NE PAS** utiliser un cordon d'alimentation, accessoire ou autre périphérique endommagé.
- Pour éviter tout choc électrique, déconnectez le câble d'alimentation de la prise électrique avant tout déplacement du système.
- Demandez l'assistance d'un professionnel avant d'utiliser un adaptateur ou une rallonge. Ces équipements peuvent interrompre le circuit de mise à la terre.
- Assurez-vous que le bloc d'alimentation est bien réglé sur le voltage approprié à votre région. Si vous n'êtes pas certain du voltage à utiliser, contactez votre fournisseur électrique.
- Si le bloc d'alimentation est endommagé, n'essayez pas de le réparer vous-même. Contactez un technicien électrique qualifié ou votre revendeur.

Conventions utilisées dans ce manuel

Pour être sûr que vous effectuez certaines tâches correctement, veuillez prendre notes des symboles suivants.



DANGER/AVERTISSEMENT : Ces informations vous permettront d'éviter de vous blesser lors de la réalisation d'une tâche.



ATTENTION : Informations destinées à éviter d'endommager le matériel lors d'une tâche.



IMPORTANT : Instructions que vous devez suivre pour terminer une tâche.



REMARQUE : Informations additionnelles destinées à certaines situations spécifiques..

Où trouver plus d'informations

Consultez les sources suivantes pour plus d'informations ou pour la mise à jour du produit et/ou des logiciels.









Sites Web ASUS

Le site Web ASUS offre des informations à jour sur le matériel ASUS et sur les logiciels afférents. Reportez-vous au site Web d'ASUS sur www.asus.com.

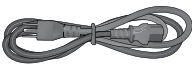
Support technique ASUS local

Visitez le site de support d'ASUS sur <http://support.asus.com/contact> pour prendre contact avec un ingénieur de support technique.

Contenu de la boîte

		
Ordinateur de bureau ASUS Essentio	Clavier de jeu ASUS ROG U9N x1	Souris de jeu ASUS GX900 x1
		
Cordon d'alimentation x1	Logiciel de gravure de DVD Nero 9 x1 (optionnel)	Guide d'installation x1
		
Carte de garantie x1	DVD de support x1 (optionnel)	DVD de restauration x1 (optionnel)



- • Si l'un des éléments est endommagé ou manquant, contactez votre revendeur.
- Les illustrations ci-dessus sont données à titre indicatif. Les spécifications du produit peuvent varier en fonction des modèles..
- Pour plus de détails sur le clavier et la souris de jeu, consultez les sections **Utiliser le clavier de jeu ASUS ROG** et **Utiliser la souris de jeu ASUS GX900**.

Chapitre 1

Démarrer

Bienvenue !

Merci pour votre achat d'un ordinateur de bureau ASUS Essentio CG8565 !

Les séries d'ordinateurs de bureau ASUS Essentio CG8565 offrent des performances à la pointe de l'industrie, une fiabilité sans faille et des utilitaires variés et conviviaux. Le tout dans un boîtier au style futuriste et stylisé.



Lisez la carte de garantie ASUS avant de configurer votre ordinateur de bureau ASUS.

Faire connaissance avec votre ordinateur



Les illustrations sont uniquement données à titre indicatif. Les ports et leur emplacement ainsi que la couleur du châssis peuvent varier en fonction des modèles.

Panneau avant

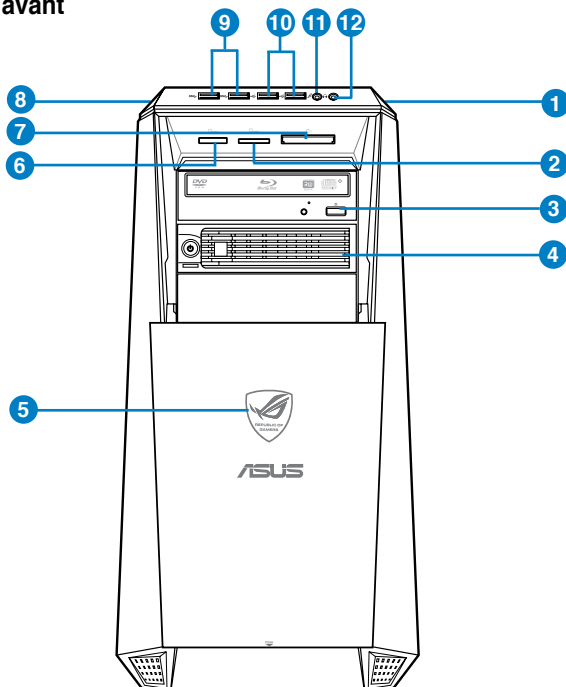

1. **Bouton d'alimentation.** Appuyez sur ce bouton pour allumer l'ordinateur.
2. **Fente pour carte Secure Digital™ / MultiMediaCard.** Insérez une carte mémoire Secure Digital™ ou MultiMediaCard dans cette fente.
3. **Baie pour lecteur optique.** Cette baie intègre un lecteur de disque optique.
4. **Baie pour disque dur (vide).** Cette baie permet d'accueillir un disque dur additionnel.
5. **LED d'alimentation.** Ce voyant lumineux s'allume lorsque l'ordinateur est allumé.
6. **Fente pour carte Memory Stick™ / Memory Stick Pro™.** Insérez une carte mémoire Memory Stick™ / Memory Stick Pro™ dans cette fente.
7. **Fente pour carte CompactFlash® / Microdrive™.** Insérez une carte mémoire CompactFlash® / Microdrive™ dans cette fente.
8. **Bouton d'overclocking.** Ce bouton permet d'ajuster le profil de la fonction d'overclocking System Level Up.
9. **Ports USB 3.0.** Ces ports USB (Universal Serial Bus) 3.0 permettent de connecter des périphériques disposant de ports USB 3.0 (souris, imprimante, PDA, appareil photo).



-
- NE PAS connecter de clavier / souris USB 3.0 lors de l'installation de Windows®.
 - En raison de certaines limitations du contrôleur USB 3.0, les périphériques USB 3.0 ne peuvent être utilisés que sous environnement Windows® et après l'installation du pilote USB 3.0.
 - Les périphériques USB 3.0 ne peuvent être utilisés que comme dispositifs de stockage des données.
 - Il est fortement recommandé de connecter vos périphériques USB 3.0 à l'un des ports USB 3.0 disponibles pour obtenir de meilleures performances
-

10. **Ports USB 2.0.** Ces ports USB (Universal Serial Bus) 2.0 permettent de connecter des périphériques disposant de ports USB 2.0 (souris, imprimante, PDA, appareil photo).
11. **Port microphone.** Ce port permet de connecter un micro.
12. **Port casque.** Se connecte à des écouteurs stéréo ou à une paire d'enceintes

Panneau arrière

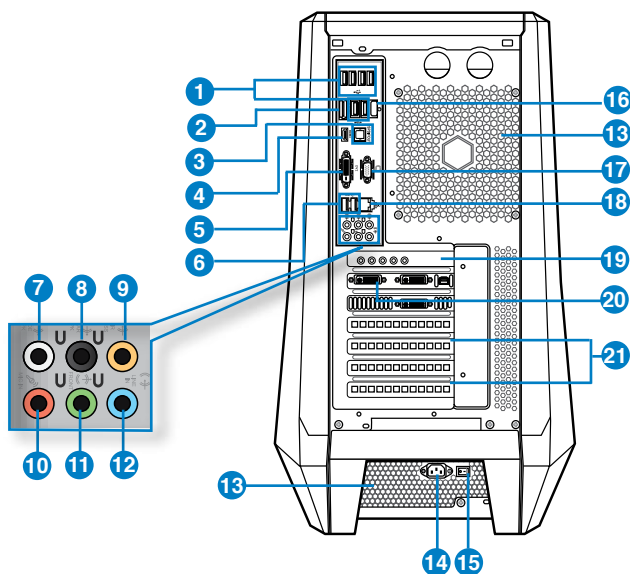

1. **Ports USB 2.0.** Ces ports USB (Universal Serial Bus) 2.0 permettent de connecter des périphériques disposant de ports USB 2.0 (souris, imprimante, PDA, appareil photo).
2. **Port eSATA.** Ce port permet de connecter un disque dur ou un lecteur optique SATA externe.
3. **Port de sortie S/PDIF optique.** Ce port sert à être relié à un périphérique audio externe via un câble optique S/PDIF.
4. **Port HDMI.** Ce port (compatible HDCP) permet de connecter un moniteur HDMI ou tout autre équipement doté d'un connecteur HDMI. **content.**
5. **Port DVI-D.** Ce port (compatible HDCP) permet de connecter un moniteur DVI-D ou tout autre équipement doté d'un connecteur DVI-D.
6. **Ports USB 3.0.** Ces ports USB (Universal Serial Bus) 3.0 permettent de connecter des périphériques disposant de ports USB 3.0.



- **NE PAS connecter de clavier / souris USB 3.0 lors de l'installation de Windows®.**
- En raison de certaines limitations du contrôleur USB 3.0, les périphériques USB 3.0 ne peuvent être utilisés que sous environnement Windows® et après l'installation du pilote USB 3.0.
- Les périphériques USB 3.0 ne peuvent être utilisés que comme dispositifs de stockage des données.
- Il est fortement recommandé de connecter vos périphériques USB 3.0 à l'un des ports USB 3.0 disponibles pour obtenir de meilleures performances

7. **Port de sortie pour haut-parleurs latéraux (gris).** Ce port permet de connecter les haut-parleurs latéraux d'un système d'enceintes 8 canaux.
8. **Port de sortie pour haut-parleurs arrières (noir).** Ce port permet de connecter les haut-parleurs arrières d'un système d'enceintes 4, 6 et 8 canaux.
9. **Port de sortie pour haut-parleur central/Caisson de basse (orange).** Ce port permet de connecter le haut-parleur central ou le caisson de basse d'un système d'enceintes.
10. **Microphone port (pink).** This port connects to a microphone.
11. **Port de sortie audio (vert).** Ce port permet de connecter un casque audio ou un haut-parleur. En configuration audio 4, 6 ou 8 canaux, ce port se connecte aux haut-parleurs avants d'un système d'enceintes.
12. **Port d'entrée audio (bleu clair).** Ce port permet de connecter un lecteur CD/DVD ou toute autre source audio.

Configurations audio 2, 4, 6 et 8 canaux

Port	Casque/2 canaux	4 canaux	6 canaux	8 canaux
Bleu clair	Entrée audio	Entrée audio	Entrée audio	Entrée audio
Vert	Sortie audio	Sortie haut-parleurs avants	Sortie haut-parleurs avants	Sortie haut-parleurs avants
Rose	Entrée micro	Entrée micro	Entrée micro	Entrée micro
Orange	–	–	Haut-parleur central/ Caisson de basse	Haut-parleur central/ Caisson de basse
Noir	–	Sortie haut-parleurs arrières	Sortie haut-parleurs arrières	Sortie haut-parleurs arrières
Gris	–	–	–	Sortie haut-parleurs latéraux

13. **Bouches d'aération.** Ces ouvertures du châssis permettent la ventilation de l'air.



NE PAS couvrir les bouches d'aération du châssis

14. **Connecteur d'alimentation.** Branchez le cordon d'alimentation sur ce connecteur.
15. **Interrupteur d'alimentation.** Déplacez cet interrupteur pour alimenter ou non l'ordinateur en courant électrique.
16. **Module Bluetooth.** Permet d'établir une connexion Bluetooth avec d'autres périphériques compatibles pour le transfert de données sans fil.
17. **Port VGA.** Permet de connecter un moniteur d'affichage ou tout autre périphérique doté d'un connecteur VGA.

18. **Port réseau (RJ-45).** Ce port permet une connexion Gigabit à un réseau local par le biais d'un hub réseau.

Indicateurs LED réseau

LED Activité/Lien		LED vitesse	
État	Description	État	Description
ÉTEINTE	Pas de lien	ÉTEINTE	Connexion 10Mbps
ORANGE	Lié	ORANGE	Connexion 100Mbps
	Activité de données	VERTE	Connexion 1Gbps

LED ACT/ LED
LIEN VITESSE



Port réseau



Reportez-vous au tableau de configuration audio ci-dessous pour une description de la fonction des ports audio en configuration 2, 4, 6 ou 8 canaux.

19. **Prises pour carte son (amovible).** Ces ports se connectent à différents équipements audio comme un casque, des écouteurs ou un système de haut-parleurs.
20. **Carte graphique ASUS (sur une sélection de modèles).** Les ports de sortie vidéo disponibles sur cette carte graphique ASUS optionnelle varient en fonction des modèles.
21. **Supports métalliques.** Retirez ces supports métalliques pour insérer une carte d'extension.

Configurer votre ordinateur

Cette section vous offre des informations sur la connexion des composants principaux de l'ordinateur tels que le moniteur, le clavier, la souris et le cordon d'alimentation.

Connecter un moniteur externe

Utiliser la carte graphique ASUS (disponible sur une sélection de modèles)

Pour connecter un moniteur externe à la carte graphique ASUS :

1. Connectez votre moniteur à l'un des ports d'affichage de la carte graphique ASUS.
2. Connectez le moniteur à une source d'alimentation.



Les ports d'affichage de la carte graphique ASUS peuvent varier en fonction des modèles.

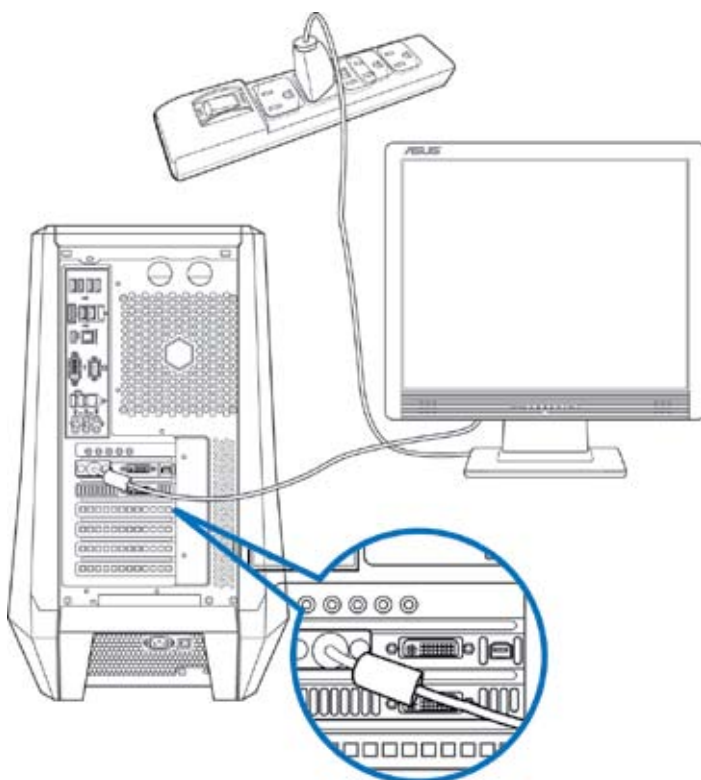

Utiliser les ports d'affichage de la carte mère

Pour connecter un moniteur externe à l'un des ports d'affichage de la carte mère :

1. Connectez un moniteur VGA au port VGA, ou un moniteur DVI-D au port DVI-D, ou un moniteur HDMI au port HDMI localisé à l'arrière de votre ordinateur.
2. Connectez le moniteur à une source d'alimentation.

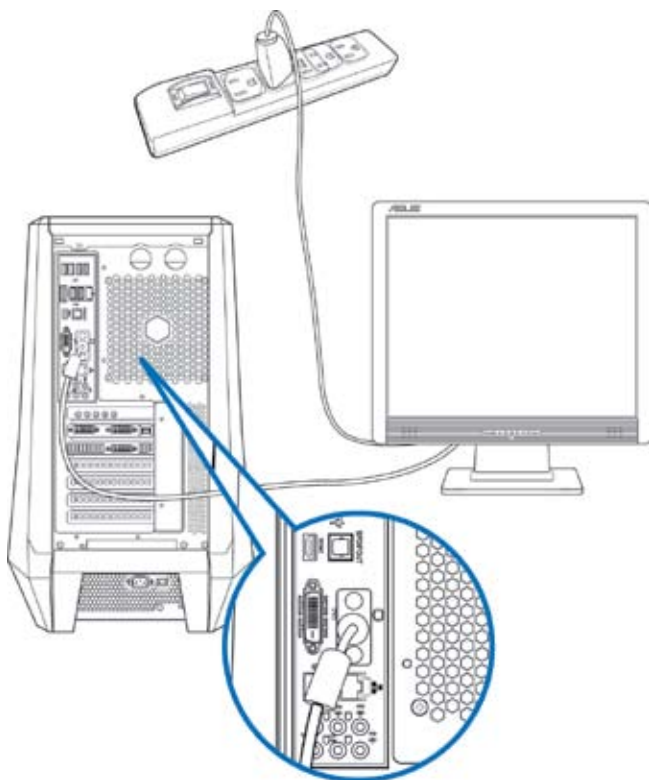

- Si votre ordinateur est accompagné d'une carte graphique, celle-ci est définie par défaut comme source d'affichage primaire dans le BIOS. Veuillez donc à connecter votre moniteur à l'un des ports d'affichage disponibles sur la carte graphique.
- Pour connecter plusieurs moniteurs à votre ordinateur, consultez la section **Connecter plusieurs périphériques d'affichage** du Chapitre 3 de ce manuel pour plus de détails.

Connecter un clavier et une souris USB

Connectez un clavier et/ou une souris USB aux ports USB situés à l'arrière de votre ordinateur.

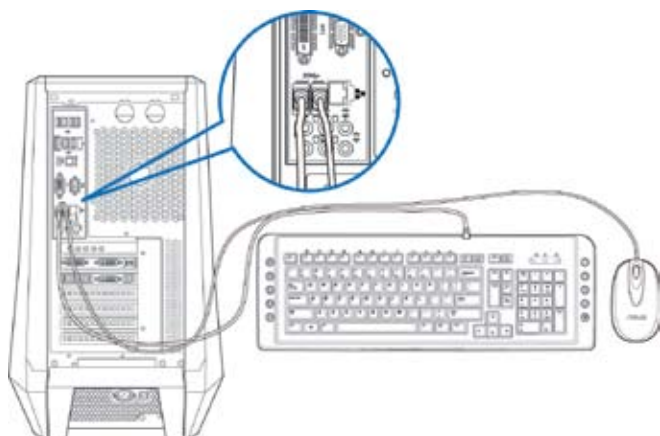

Connecter le cordon d'alimentation

Connectez une extrémité du cordon d'alimentation au connecteur d'alimentation situé à l'arrière de votre ordinateur et l'autre extrémité à une prise électrique.

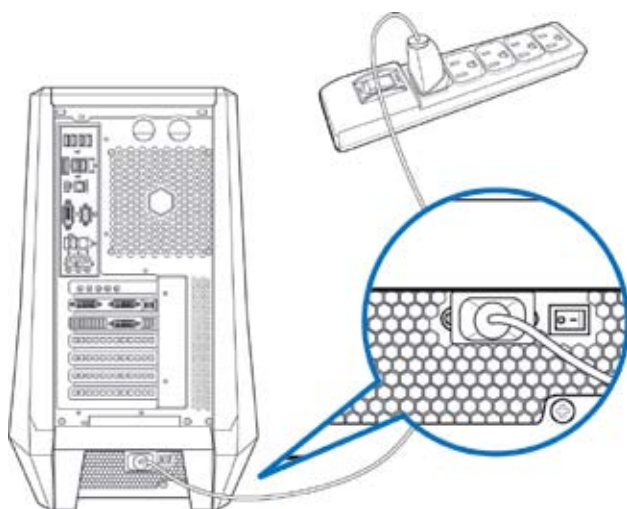

Allumer ou éteindre l'ordinateur

Cette section décrit comment éteindre ou allumer votre ordinateur.

Allumer votre ordinateur

Pour allumer votre ordinateur :

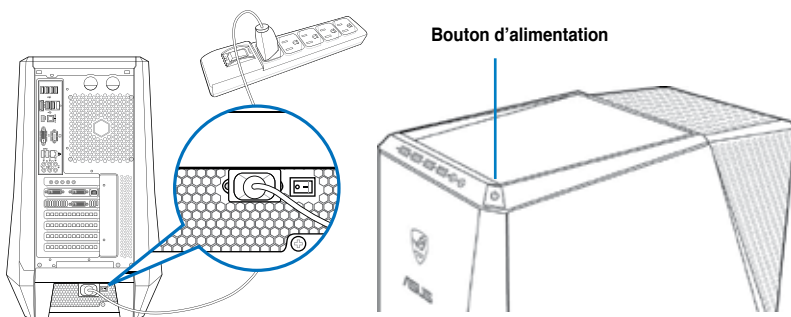

1. Placez l'ordinateur sous tension en mettant l'interrupteur d'alimentation sur la position "I",
2. Appuyez sur le bouton d'alimentation pour mettre en route l'ordinateur.



3. Patientez le temps que le système d'exploitation se charge automatiquement.

Éteindre votre ordinateur

Pour éteindre votre ordinateur :

1. Fermez toutes les applications en cours d'exécution.
2. Cliquez sur  dans le Bureau de Windows®.
3. Cliquez sur  pour fermer le système d'exploitation.

Chapitre 2

Utiliser Windows® 7

Démarrer pour la première fois

Lorsque vous démarrez votre ordinateur pour la première fois, une série d'écrans apparaissent pour vous guider dans la configuration des paramètres de base du système d'exploitation Windows® 7.

Pour démarrer pour la première fois :

1. Allumez votre ordinateur. Patientez quelques minutes jusqu'à ce que l'écran **Configurer Windows** apparaisse.
2. Dans le menu déroulant, sélectionnez votre langue. Cliquez sur **Suivant**.
3. Dans les menus déroulant, sélectionnez votre **Pays ou région**, **Formats d'horaires et monétaires** et **Disposition du clavier**. Cliquez sur **Suivant**.
4. Entrez un identifiant unique dans les champs **nom d'utilisateur** et **nom de l'ordinateur**. Cliquez sur **Suivant**.
5. Entrez les informations nécessaires à la configuration du mot de passe, puis cliquez sur **Suivant**. Vous pouvez aussi cliquer sur **Suivant** pour ignorer cette étape.



Si vous souhaitez définir un mot de passe ultérieurement, référez-vous à la section **Configurer un compte d'utilisateur et un mot de passe** de ce chapitre.

6. Lisez attentivement les termes du contrat de licence. Cochez **J'accepte les termes du contrat de licence** puis cliquez sur **Suivant**.
7. Sélectionnez **Utiliser les paramètres recommandés** ou **Installer uniquement les mises à jour importantes** pour configurer les paramètres de sécurité de votre ordinateur. Pour ignorer cette étape, sélectionnez **Me redemander ultérieurement**.
8. Vérifiez vos paramètres de date et d'heure. Cliquez sur **Suivant**. Le système charge les nouveaux paramètres et redémarre. Vous pouvez dès lors commencer à utiliser votre ordinateur.

Utiliser le Bureau de Windows® 7



Cliquez sur l'icône Démarrer  > **Aide et support** pour obtenir plus d'informations sur Windows® 7.

Utiliser le menu Démarrer

Le menu Démarrer vous donne accès aux programmes, utilitaires et autres outils utiles pour votre ordinateur. Il permet également d'obtenir plus d'informations sur Windows 7 par le biais de la fonctionnalité **Aide et support**.

Lancer des éléments du menu Démarrer

Pour exécuter un élément du menu Démarrer :

1. Dans la barre des tâches de Windows®, cliquez sur l'icône Démarrer .
2. Dans le menu Démarrer, sélectionnez l'élément à exécuter.



Vous pouvez épingler les programmes que vous souhaitez voir apparaître dans le menu Démarrer. Pour plus de détails, référez-vous à la section **Épingler des programmes dans le menu Démarrer ou la barre des tâches** de ce chapitre.

Utiliser l'élément Mise en route

La fonctionnalité **Mise en route** du menu Démarrer contient des informations sur les tâches de base comme la personnalisation de Windows®, l'ajout de nouveaux utilisateurs et le transfert de fichiers pour vous aider à vous familiariser avec Windows® 7.

Pour utiliser la fonctionnalité Mise en route :

1. Dans la barre des tâches de Windows®, cliquez sur l'icône Démarrer  pour ouvrir le menu Démarrer.
2. Sélectionnez **Mise en route**. La liste des tâches disponibles apparaît.
3. Sélectionnez une tâche.

Utiliser la barre des tâches

La barre des tâches vous permet de démarrer et de gérer les programmes ou outils installés sur votre ordinateur.

Lancer un programme depuis la barre des tâches

Pour lancer un programmes depuis la barre des tâches :

- Dans la barre des tâches de Windows®, cliquez sur une icône pour lancer le programme/utilitaire associé. Cliquez de nouveau sur l'icône pour masquer le programme.



Vous pouvez épingler les programmes que vous souhaitez voir apparaître dans la barre des tâches. Pour plus de détails, référez-vous à la section **Épingler des programmes dans le menu Démarrer ou la barre des tâches** de ce chapitre.

Épingler des éléments dans la liste des liens

Lorsque vous faites un clic droit sur une icône de la barre des tâches, une liste apparaît pour offrir un accès rapide à certains liens des programmes ou éléments. Vous pouvez épingler divers éléments dans la liste de liens comme la liste de vos sites Web favoris, les dossiers fréquemment utilisés ou vos fichiers multimédia préférés.

Pour épingler des éléments à la liste de liens :

1. Dans la barre des tâches, faites un clic droit sur une icône.
2. Dans la liste des liens, faites un clic droit sur l'élément à épingler, puis sélectionnez **Épingler à cette liste**.

Détacher des éléments de la liste de liens

Pour détacher des éléments de la liste de liens :

1. Dans la barre des tâches, faites un clic droit sur une icône.
2. Dans la liste des liens, faites un clic droit sur l'élément à supprimer de la liste des liens, puis sélectionnez **Détacher de cette liste**.

Épingler des programmes au menu Démarrer ou à la barre des tâches

Pour épingler des programmes au menu Démarrer ou à la barre des tâches :

1. Dans la barre des tâches de Windows®, cliquez sur l'icône Démarrer  pour ouvrir le menu Démarrer.
2. Faites un clic droit sur l'élément à épingler au menu Démarrer ou à la barre des tâches.
3. Sélectionnez **Épingler à la barre des tâches** ou **Épingler au menu Démarrer**.



Vous pouvez aussi faire un clic droit sur l'icône d'un programme en cours d'exécution de la barre des tâches, puis sélectionner **Épingler ce programme à la barre des tâches**.

Détacher des programmes du menu Démarrer

Pour détacher des programmes du menu Démarrer :

1. Dans la barre des tâches de Windows®, cliquez sur l'icône Démarrer  pour ouvrir le menu Démarrer.
2. Dans le menu Démarrer, faites un clic droit sur le programme à détacher, puis sélectionnez **Supprimer de cette liste**.



Détacher des programmes de la barre des tâches

Pour détacher des programmes de la barre des tâches :

1. Dans la barre des tâches, faites un clic droit sur le programme à supprimer, puis sélectionnez **Détacher ce programme de la barre des tâches**.

Utiliser la zone de notification

Par défaut, la zone de notification affiche les trois icônes suivantes :

	Centre de maintenance Cliquez sur cette icône pour afficher tous les messages d'alerte/notifications et ouvrir le Centre de maintenance Windows®.
	Connexion réseau Cette icône affiche l'état et la puissance du signal de la connexion avec ou sans fil.
	Volume Cliquez sur cette icône pour ajuster le volume.

Afficher une notification d'alerte

Pour afficher une notification d'alerte :

- Cliquez sur l'icône , puis cliquez sur le message pour l'ouvrir.



Pour plus de détails, reportez-vous à la section **Utiliser le Centre de maintenance Windows®** de ce chapitre.

Personnaliser les icônes et les notifications

Vous pouvez choisir d'afficher ou de masquer les icônes et les notifications de la barre des tâches ou de la zone de notification.

Pour personnaliser les icônes et les notifications :

1. Dans la zone de notification, cliquez sur l'icône .
2. Cliquez sur **Personnaliser**.
3. Dans le menu déroulant, sélectionnez le comportement de chaque icône ou élément.

Gérer vos fichiers et vos dossiers

Utiliser Windows® Explorer

Windows® Explorer vous permet de visualiser, gérer et organiser vos fichiers et dossiers.

Lancer Windows® Explorer

Pour démarrer Windows Explorer :

1. Dans la barre des tâches de Windows, cliquez sur l'icône Démarrer  pour ouvrir le menu Démarrer.
2. Cliquez sur **Ordinateur** pour lancer Windows Explorer.

Explorer les fichiers et les dossiers

Pour explorer les fichiers et les dossiers de votre ordinateur :

1. Lancez Windows Explorer.
2. Localisez vos données à partir du volet de navigation ou d'affichage.
3. Dans la barre de navigation, cliquez sur la flèche pour afficher le contenu du disque dur ou du dossier.

Personnaliser l'affiche des fichiers/dossiers

Pour personnaliser l'affichage de vos fichiers/dossiers :

1. Lancez Windows Explorer.
2. Localisez vos données à partir du volet de navigation.
3. Dans la barre d'outils, cliquez sur l'icône Affichage .
4. Dans le menu Affichage, déplacez le curseur pour sélectionner le mode d'affichage à utiliser.



Vous pouvez aussi cliquer n'importe où sur le volet d'affichage, cliquer sur **Affichage**, et sélectionner le type d'affichage désiré.

Organiser vos fichiers

Pour organiser vos fichiers :

1. Lancez Windows Explorer.
2. Dans le champ **Organiser par**, cliquez pour afficher le menu déroulant.
3. Sélectionnez le type d'organisation désiré.

Trier vos fichiers

Pour trier vos fichiers :

1. Lancez Windows Explorer.
2. Faites un clic droit n'importe où sur le volet d'affichage.
3. Dans le menu contextuel apparaissant à l'écran, sélectionnez **Trier par**, puis sélectionnez la méthode de tri désirée.

Grouper vos fichiers

Pour grouper vos fichiers :

1. Lancez Windows Explorer.
2. Faites un clic droit n'importe où sur le volet d'affichage.
3. Dans le menu contextuel apparaissant à l'écran, sélectionnez **Regrouper par**, puis sélectionnez la méthode de groupage désirée.

Créer un nouveau dossier

Pour créer un nouveau dossier :

1. Lancez Windows Explorer.
2. Dans la barre d'outils, cliquez sur **Nouveau dossier**.
3. Spécifiez un nom pour le nouveau dossier.



Vous pouvez aussi faire un clic droit n'importe où sur le volet d'affichage et cliquer sur **Nouveau > Dossier**.

Sauvegarder vos fichiers

Configurer une sauvegarde

Pour configurer une sauvegarde :

1. Cliquez sur  > **Tous les programmes > Maintenance > Sauvegarder et restaurer**.
2. Cliquez sur **Configurer la sauvegarde**. Cliquez sur **Suivant**.
3. Sélectionnez l'emplacement de sauvegarde. Cliquez sur **Suivant**.
4. Sélectionnez **Laissez Windows choisir (recommandé)** ou **Me laisser choisir** comme mode de sauvegarde.



Si vous sélectionnez **Laisser Windows choisir**, Windows ne sauvegardera pas les programmes, les fichiers au format FAT, les fichiers contenus dans la corbeille ou les fichiers temporaires dont la taille est supérieure ou égale à 1Go.

5. Suivez les instructions apparaissant à l'écran pour terminer le processus de sauvegarde.

Restaurer le système

La fonctionnalité Restauration du système de Windows® crée un point de sauvegarde de vos paramètres système à une certaine date et heure. Cette fonction vous permet de restaurer ou annuler les modifications apportées au système sans que ce la n'affecte vos données personnelles.

Pour restaurer votre système :

1. Fermez toutes les applications en cours d'exécution.
2. Cliquez sur  > **Tous les programmes > Accessoires > Outils système > Restauration du système**.
3. Suivez les instructions apparaissant à l'écran pour terminer le processus de restauration.

Protéger votre ordinateur

Utiliser le Centre de maintenance de Windows® 7

Dans le Centre de maintenance de Windows® 7 vous pourrez trouver des messages d'alerte, des informations sur la sécurité et la maintenance du système et la possibilité de dépanner automatiquement certains problèmes ordinaires de l'ordinateur.



Vous pouvez personnaliser les notifications. Pour plus de détails, référez-vous à la section **Personnaliser les icônes et les notifications** de ce chapitre.

Lancer le Centre de maintenance de Windows® 7

Pour ouvrir le Centre de maintenance de Windows® 7 :

1. Pour ouvrir le Centre de maintenance de Windows 7, cliquez sur l'icône , puis cliquez sur **Ouvrir le Centre de maintenance**.
2. Dans le Centre de maintenance de Windows 7, sélectionnez l'une des tâches disponibles.

Utiliser Windows® Update

Windows Update vous permet de vérifier et installer les dernières mises à jour pour améliorer la sécurité et les performances de votre ordinateur.

Lancer Windows® Update

Pour ouvrir Windows® Update :

1. Dans la barre des tâches de Windows®, cliquez sur l'icône Démarrer  pour ouvrir le menu Démarrer.
2. Sélectionnez **Tous les programmes > Windows Update**.
3. À partir de l'écran de Windows Update, sélectionnez la tâche à effectuer.

Configurer un compte d'utilisateur et mot de passe

Vous pouvez créer des comptes d'utilisateurs et mot de passe pour les personnes utilisant l'ordinateur.

Configurer un compte d'utilisateur

Pour configurer un compte d'utilisateur :

1. Dans la barre des tâches de Windows®, cliquez sur  > **Mise en route > Ajouter de nouveaux utilisateurs à mon ordinateur**.
2. Sélectionnez **Gérer un autre compte**.
3. Sélectionnez **Créer un nouveau compte**.
4. Spécifiez le nom du nouvel utilisateur.
5. Définissez le type d'utilisateur sur **Utilisateur standard** ou **Administrateur**.
6. Une fois terminé, cliquez sur **Créer un compte**.

Définir un mot de passe utilisateur

Pour configurer un mot de passe utilisateur :

1. Sélectionnez l'utilisateur pour lequel vous souhaitez définir un mot de passe.
2. Sélectionnez **Créer un mot de passe**.
3. Entrez le mot de passe et confirmez-le. Définissez un indice de mot de passe.
4. Un fois terminé, cliquez sur **Créer un mot de passe**.

Activer le logiciel anti-virus

Trend Micro Internet Security est un logiciel anti-virus pré-installé sur votre ordinateur. Après l'avoir activé, vous bénéficierez d'une période d'essai de 60 jours avant que le logiciel n'expire. L'achat d'une clé de licence est nécessaire une fois la période d'essai terminée.

Pour activer Trend Micro Internet Security :

1. Exécutez l'application Trend Micro Internet Security.
2. Lisez attentivement les termes de la licence. Cliquez sur **Agree & Activate**.
3. Entrez votre adresse e-mail et sélectionnez votre emplacement géographique. Cliquez sur **Suivant**.
4. Cliquez sur **Finish** pour terminer l'activation.

Centre d'Aide et support Windows®

Le centre d'Aide et de support Windows® vous guide dans l'utilisation de la plate-forme Windows® 7.

Pour lancer le centre d'Aide et support Windows®, cliquez sur  > **Aide et support**.



Assurez-vous d'être connecté à Internet pour obtenir les derniers fichiers d'aide pour Windows®.

Chapitre 3

Connecter des périphériques

Connecter un périphérique de stockage USB

Cet ordinateur de bureau dispose de ports USB 2.0/1.1 et USB 3.0 sur les panneaux avant et arrière. Les ports USB vous permettent de connecter des périphériques USB tels que des dispositifs de stockage.

Pour connecter un périphérique de stockage USB :

- Insérez le périphérique de stockage USB sur l'un des ports USB de votre ordinateur.

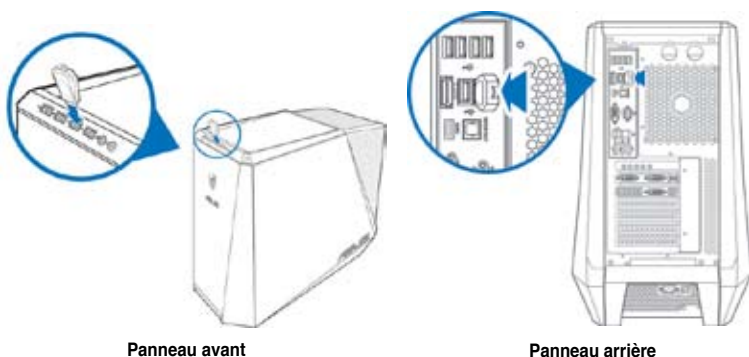

Pour retirer le périphérique de stockage USB :

1. Cliquez sur l'icône  située dans la zone de notification de Windows, puis cliquez sur **Éjecter (Nom de votre disque amovible USB2.0 ou 3.0)**.

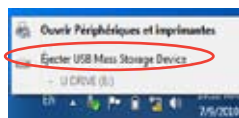

2. Lorsque le message **Le matériel peut être retiré en toute sécurité** apparaît, déconnectez le périphérique de stockage USB de votre ordinateur.



NE PAS retirer le périphérique de stockage USB lorsque des données sont en cours de transfert. Le faire peut causer la perte de données ou endommager le périphérique de stockage USB.

Connecter un microphone ou un système de haut-parleurs

Cet ordinateur de bureau intègre un port micro et plusieurs ports audio localisés sur le panneau avant et arrière. Les ports audio situés à l'arrière de l'ordinateur permettent de configurer un système de haut-parleurs à 2, 4; 6 ou 8 canaux.

Connecter un casque audio ou un micro

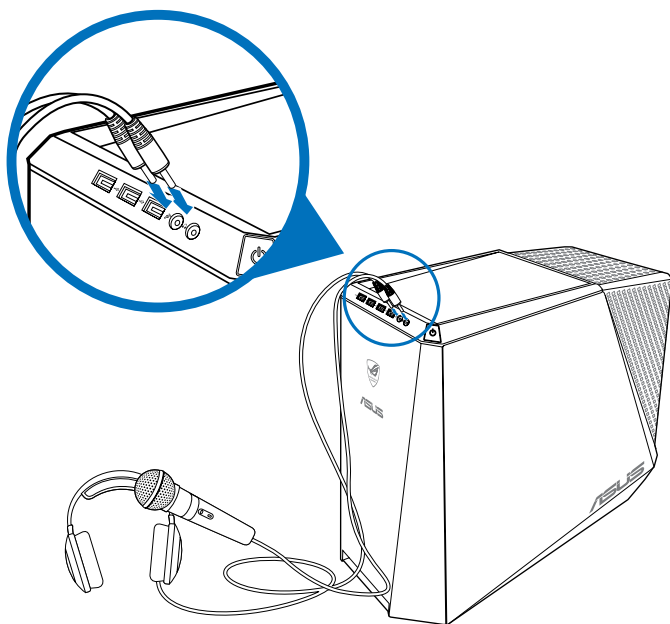

Connecter un système de haut-parleurs 2.0

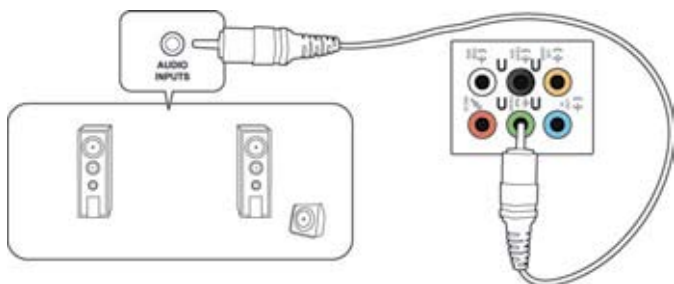

Connecter un système de haut-parleurs 4.1

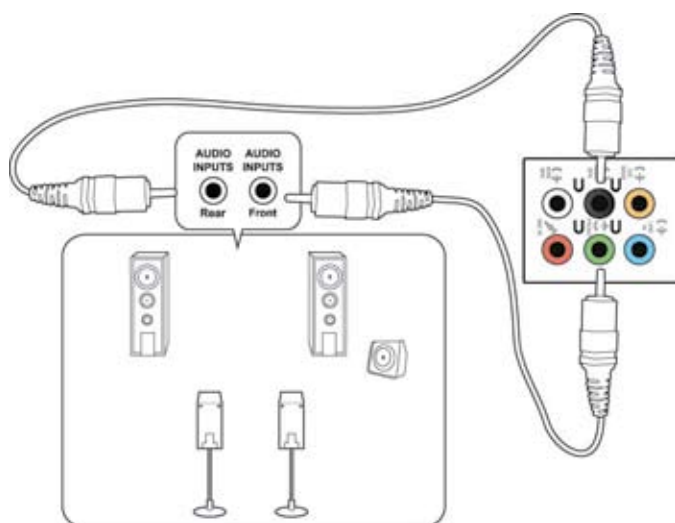

Connecter un système de haut-parleurs 6.1

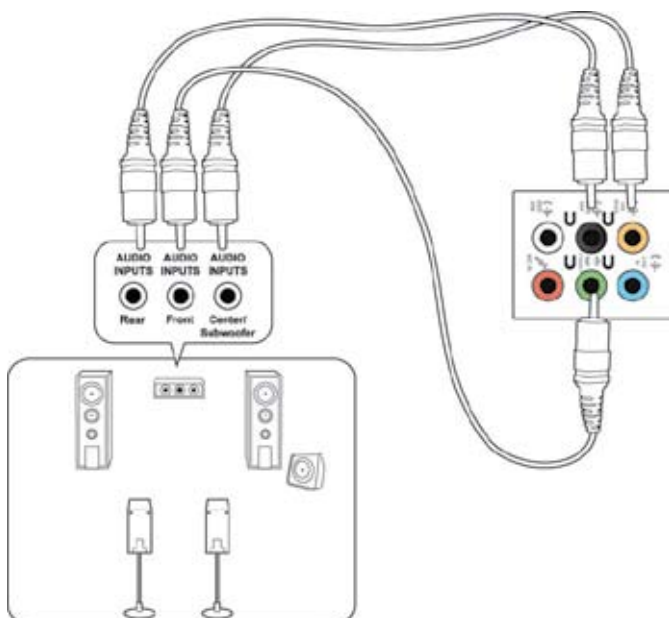

Connecter un système de haut-parleurs 8.1

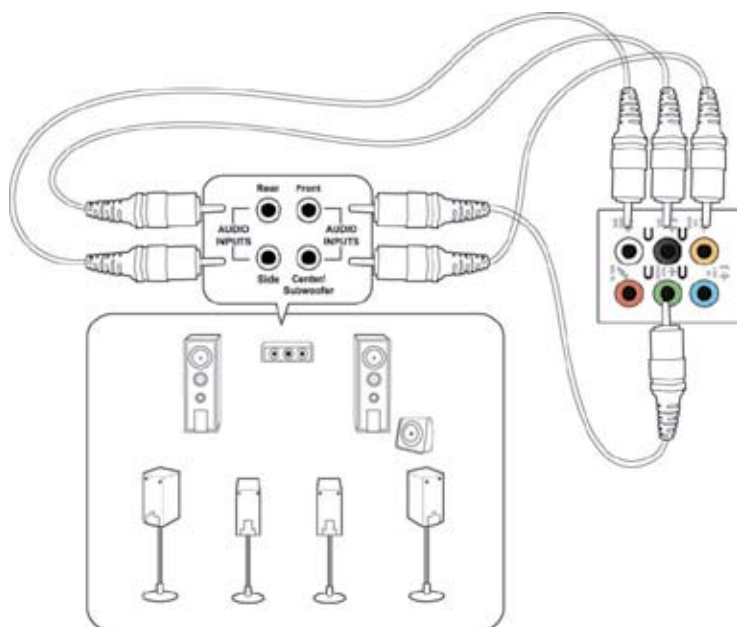

Connecter plusieurs périphériques d'affichage

Votre ordinateur de bureau dispose de ports VGA, HDMI, et DVI vous permettant de connecter plusieurs périphériques d'affichage.



Lorsqu'une carte graphique est installée sur votre ordinateur, connectez les moniteurs sur les ports de sortie intégrés à la carte graphique.

Configurer plusieurs affichages

Lors de l'utilisation de plusieurs moniteurs, vous pouvez définir le mode d'affichage. Vous pouvez utiliser le moniteur secondaire pour dupliquer l'écran principal ou pour étendre le Bureau de Windows.

Pour configurer plusieurs affichages :

1. Éteignez votre ordinateur.
2. Connectez les deux moniteurs à l'ordinateur et les cordons d'alimentation aux moniteurs. Voir section **Configurer votre ordinateur** du chapitre 1 pour plus de détails sur la connexion d'un moniteur à votre ordinateur.

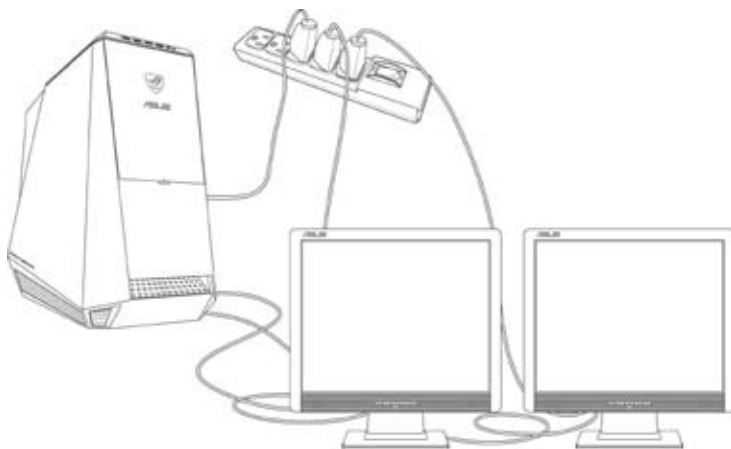

Sur certains modèles de cartes graphiques, seul le moniteur défini comme source d'affichage principale affiche du contenu lors du POST. Le double affichage ne fonctionnant que sous le système d'exploitation Windows.

3. Allumez votre ordinateur.
4. Suivez l'une des méthodes suivantes pour ouvrir l'écran **Résolution d'écran** :
 - Cliquez sur  > **Panneau de configuration** > **Apparence et personnalisation** > **Affichage** > **Modifier les paramètres d'affichage**.
 - Faites un clic droit n'importe où sur le Bureau de Windows. Dans le menu contextuel, cliquez sur **Personnaliser** > **Affichage** > **Modifier les paramètres d'affichage**.
5. Sélectionnez un mode d'affichage dans le menu déroulant **Affichages multiples**.
 - **Dupliquer ces affichages** : sélectionnez cette option pour que le moniteur additionnel duplique le contenu de votre moniteur principal.
 - **Étendre ces affichages** : sélectionnez cette option pour étendre le Bureau de Windows sur le moniteur additionnel. Cette option permet d'accroître la taille du Bureau.
 - **Afficher le Bureau uniquement sur 1 / 2** : sélectionnez cette option pour n'afficher le contenu que sur l'un des deux moniteurs.
 - **Supprimer cet affichage** : sélectionnez cette option pour supprimer l'affichage sélectionné.

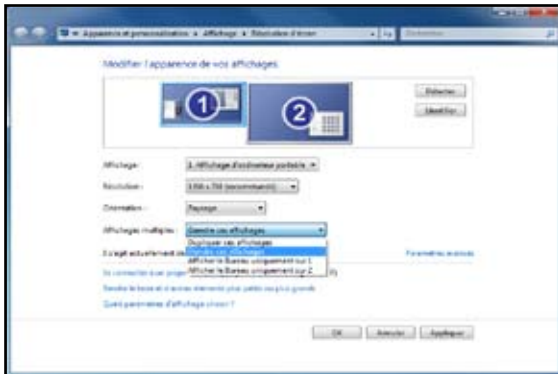

6. Cliquez sur **Appliquer** ou **OK**, puis cliquez sur **Conserver les modifications** à l'apparition du message de confirmation.



Connecter un téléviseur HD

Reliez votre ordinateur à un téléviseur Haute Définition (HDTV) par le biais du port HDMI.



- Vous devez faire l'achat d'un câble HDMI pour connecter un téléviseur HD à votre ordinateur. Le câble HDMI est vendu séparément.
- Pour obtenir une qualité d'image optimale, utilisez un câble HDMI d'une longueur inférieure à 15 mètres.

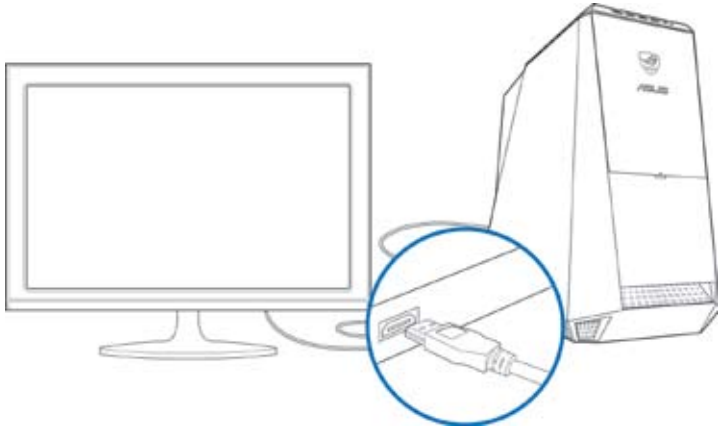

Chapitre 4

Utiliser votre ordinateur

Posture recommandée lors de l'utilisation de l'ordinateur

Lorsque vous utilisez votre ordinateur de bureau, maintenir une posture adéquate est nécessaire afin d'éviter de fatiguer vos poignets, vos mains et autres articulations ou muscles. Cette section offre des astuces permettant d'éviter les éventuelles gênes physiques ou les blessures pouvant résulter de l'utilisation de votre ordinateur de bureau.

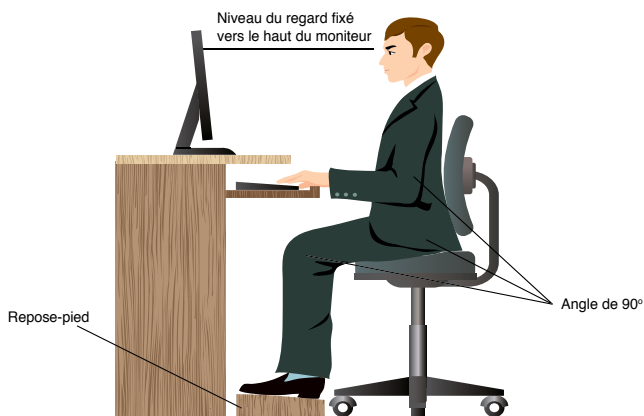

Pour maintenir une posture adéquate :

- Positionnez votre chaise de telle sorte que vos coudes soient au même niveau ou légèrement plus haut que le clavier afin d'assurer un meilleur confort de frappe.
- Ajustez la hauteur de votre chaise de telle sorte que vos genoux soient à une hauteur légèrement plus haute que vos hanches afin de relaxer l'arrière de vos cuisses. Si nécessaire, utilisez un repose-pied pour surélever le niveau de vos genoux.
- Ajustez le dossier de votre chaise de telle sorte que la base de votre colonne vertébrale soit fermement supportée et légèrement inclinée vers l'arrière.
- Maintenez-vous droit avec vos genoux, coudes et hanches à un angle approximatif de 90° lorsque vous faites face à votre ordinateur.
- Placez le moniteur directement en face de vous, et ajustez l'angle d'inclinaison du moniteur sur votre angle de vision de sorte à ce que votre regard soit légèrement incliné vers le bas.
- Maintenez la souris à proximité du clavier, et si nécessaire, utilisez un repose-poignet pour réduire la pression sur vos poignets lors de la saisie au clavier.
- Utilisez votre ordinateur dans un environnement à l'éclairage confortable, et maintenez-le à distance des rayons du soleil ou de sources éblouissantes telles que des fenêtres.
- Prenez des mini-pauses régulières en cas d'utilisation prolongée de l'ordinateur.

Utiliser le lecteur de cartes mémoire

Les appareils photos numériques et autres équipements d'imagerie numérique utilisent des cartes mémoire pour stocker des photos numériques ou des fichiers multimédia. Le lecteur de carte mémoire intégré en façade de votre ordinateur permet la lecture et l'écriture de données sur une variété de formats de cartes mémoire.



Pour utiliser une carte mémoire :

1. Soulevez le capot situé en façade.
2. Insérez la carte dans la fente appropriée à votre format de carte mémoire.



- Une carte mémoire est conçue de telle sorte qu'elle ne puisse être insérée que dans une seule direction. NE PAS forcer l'insertion de la carte mémoire pour éviter de l'endommager.
- Vous pouvez insérer plusieurs cartes mémoire à la fois et les utiliser indépendamment. Ne placez toutefois qu'une seule carte mémoire par fente.

3. Sélectionnez l'action à effectuer lors de l'apparition de la fenêtre d'**Exécution automatique** pour accéder à vos fichiers.



- Si l'Exécution automatique n'est pas activée sur votre ordinateur, cliquez d'abord sur le bouton **Démarrer** de la barre des tâches de Windows® 7, puis sur **Ordinateur** et double-cliquez sur l'icône de la carte mémoire à laquelle vous souhaitez accéder.
- Chaque fente pour carte mémoire possède sa propre icône de lecteur et apparaît dans le volet d'affichage de l'écran **Ordinateur**.
- Le voyant LED du lecteur de carte mémoire s'allume et clignote lorsque des données sont lues ou écrites sur la carte mémoire.

4. Une fois terminé, faites un clic droit sur l'icône de la carte mémoire de l'écran **Ordinateur**, cliquez sur **Éjecter** puis retirez la carte.



Ne retirez jamais une carte mémoire lors de la lecture, de la copie, du formatage ou de la suppression de données sur la carte. Le faire peut entraîner la perte de vos données.



Pour éviter les pertes de données, utiliser la fonctionnalité "Retirer le périphérique en toute sécurité et éjecter le média" de la zone de notification de Windows avant de retirer votre carte mémoire.

Utiliser le lecteur optique

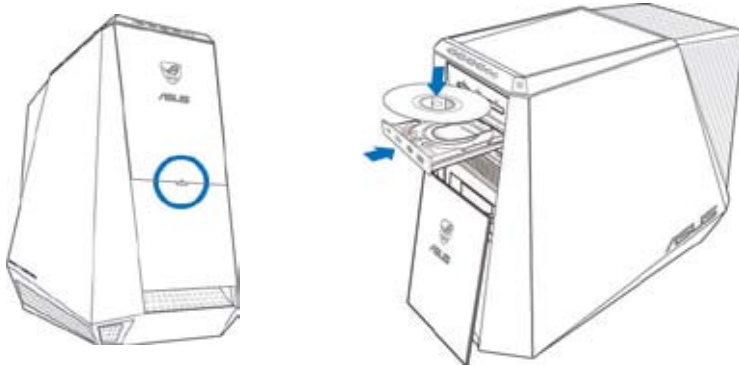

Insérer un disque optique

Pour insérer un disque optique :

1. Lorsque votre ordinateur est allumé, appuyez sur le bouton **PUSH**.
2. Appuyez sur le bouton d'éjection pour ouvrir le plateau du lecteur optique.
3. Placez le disque sur le plateau avec la face imprimée tournée vers le haut.
4. Poussez légèrement le plateau pour le refermer.
5. Sélectionnez l'action à effectuer lors de l'apparition de la fenêtre d'**Exécution automatique** pour accéder à vos fichiers.



Si l'Exécution automatique n'est pas activée sur votre ordinateur, cliquez d'abord sur le bouton **Démarrer** de la barre des tâches de Windows® 7, puis sur **Ordinateur** et double-cliquez sur l'icône du lecteur de CD/DVD auquel vous souhaitez accéder.

Retirer un disque optique

Pour retirer un disque optique :

1. Lorsque votre ordinateur est allumé, effectuez l'une des actions suivantes pour ouvrir le plateau du lecteur optique.
 - Appuyez sur le bouton d'éjection.
 - Faites un clic droit sur l'icône du lecteur CD/DVD de l'écran **Ordinateur**, puis cliquez sur **Éjecter**.
2. Retirez le disque du plateau.

Utiliser le clavier de jeu ASUS ROG U9N

Votre ordinateur de bureau CG8565 Essentio est accompagné d'un clavier de jeu ASUS ROG U9N pour garantir une expérience de jeu optimale.



Consultez la section **Contenu de la boîte** pour visualiser le contenu de la boîte du clavier de jeu ASUS ROG U9N.

Installer le clavier de jeu ASUS ROG U9N

1. Utilisez l'adaptateur PS/2-vers-USB fourni pour connecter le clavier à l'un des ports USB 2.0 de votre ordinateur.

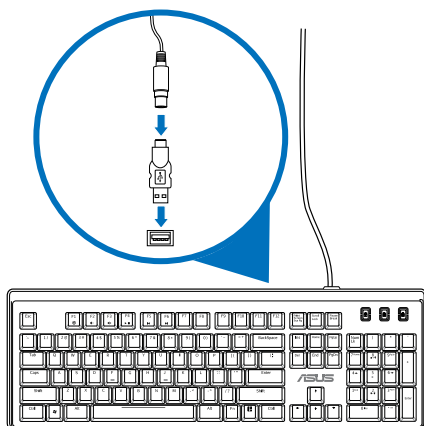

2. Aligned et insérez le repose poignets sur les slots du clavier (A). À l'aide de vos deux pouces, poussez le repose poignets jusqu'à ce qu'il soit bien sécurisé au clavier (B).

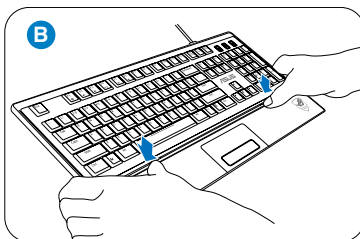
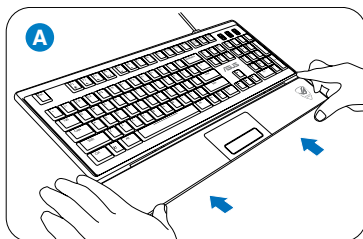

3. Redémarrez l'ordinateur. Windows® installe automatiquement les pilotes logiciels nécessaires pour le clavier.

Utiliser la souris de jeu ASUS GX900

Votre ordinateur de bureau CG8565 Essentio est accompagné d'un clavier de jeu ASUS GX900 pour offrir un contrôle de jeu extrême.



Consultez la section **Contenu de la boîte** pour visualiser le contenu de la boîte du clavier de jeu ASUS GX900.

Votre souris de jeu ASUS GX900 intègre un bouton droit, un bouton gauche, une molette de défilement, deux boutons latéraux, un bouton DPI ainsi qu'un interrupteur de sélection de profil.

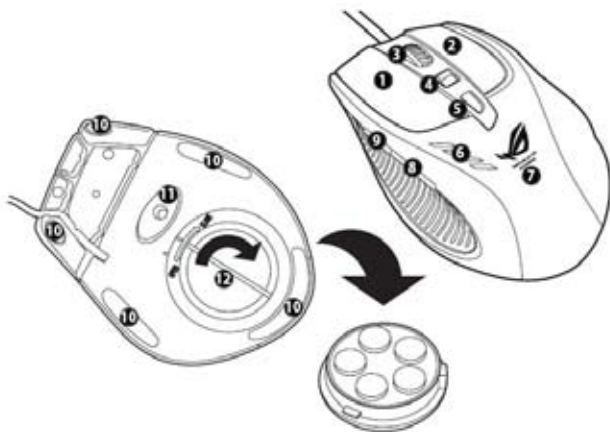

Touche	Description	Touche	Description
1	Bouton gauche	7	Logo GX900
2	Bouton droite	8	Bouton Suivant pour IE
3	Molette de défilement	9	Bouton Retour pour IE
4	Interrupteur DPI	10	Patins de la souris
5	Indicateur/bouton de sélection de profil*	11	Capteur laser Twin-Eye
6	LED DPI**	12	Compartiment de stockage des poids (5 x poids de 4.5g)***

*** Vous pouvez ajuster la masse de la souris en ajoutant ou retirant des poids.

*** Indications du voyant de sélection de profil**

Couleur LED	Indications
Aucune	Profil normal
Verte	Profil 1
Rouge	Profil 2
Orange	Profil 3

**** Indications du voyant de l'interrupteur DPI**

Nombre de voyants allumés	Indications
2	Niveau DPI 1
4	Niveau DPI 2

Démarrer le programme

Le CD de support accompagnant votre souris inclut un programme que vous pouvez installer pour profiter pleinement de toutes les fonctions de votre souris. Placez le CD dans votre lecteur optique et suivez les instructions à l'écran pour lancer l'application.



Si l'Exécution automatique n'est pas activée sur votre ordinateur, parcourez le contenu du CD de support pour localiser le fichier GX900.exe. Double cliquez sur le fichier GX900.exe puis suivez les instructions apparaissant à l'écran pour lancer le programme.

Configurer la souris de jeu ASUS GX900

Assurez-vous que votre souris de jeu soit bien connectée à l'un des ports USB de votre ordinateur. Le programme détecte la souris et affiche automatiquement le menu de configuration principal.

Menu principal



Éléments	Descriptions
1	Cliquez sur l'un des onglets pour afficher le menu du profil sélectionné.
2	Affiche l'icône du profil configurable dans le menu des onglets Profil 1~3.
3	Cliquez pour restaurer la configuration DPI dans les derniers paramètres enregistrés.
4	Déplacez le curseur pour ajuster la valeur DPI de chaque niveau.*
5	Cliquez pour restaurer le réglage des derniers paramètres enregistrés des boutons.
6	Cliquez pour afficher la signification de différentes couleurs du sélecteur de profil.
7	Cliquez pour charger un profil précédemment enregistré.
8	Cliquez pour enregistrer les paramètres sous forme de profil sur votre disque dur.
9	Cliquez pour réinitialiser les paramètres par défaut de la souris.
10	Cliquez pour enregistrer les modifications apportées.
11	Cliquez pour enregistrer les modifications apportées et quitter le programme.

* Chaque profil intègre deux niveaux DPI. Deux voyants DPI s'allument pour indiquer l'utilisation du niveau 1, et quatre voyants s'allument pour indiquer l'utilisation du niveau 2.

Menu du Profil 1



Éléments	Descriptions
1.	Cliquez pour ouvrir le menu d'édition permettant de modifier le nom et l'icône du profil.
2.	Entrez le nom du profil à utiliser.
3.	Cliquez pour localiser le fichier image à utiliser comme icône de profil.
4.	Assignez une fonction à chaque bouton / action à partir du menu déroulant. * Voir le tableau ci-dessous pour plus de détails.

Éléments	Descriptions
Bouton G	Le bouton émule un clic gauche de la souris.
Bouton D	Le bouton émule un clic droit de la souris.
Bouton C	Le bouton émule un clic central de la souris.
Retour IE	Le bouton émule le bouton Retour d'Internet Explorer. Appuyez pour retourner à la page précédente.
Suivant IE	Le bouton émule le bouton Suivant d'Internet Explorer. Appuyez pour retourner à la page suivante.

Éléments	Descriptions
Clavier	Permet d'émuler une frappe ou une séquence de frappe au clavier.
Macro	Permet d'exécuter une commande ou une série de commande pouvant être éditées via le menu d'édition des macros. Voir page 12 pour les détails.
Scripte #1~6	Permet d'exécuter un scripte pouvant être édité via le menu d'édition des scriptes. Voir page 13 pour les détails
DPI[+]	Permet d'accroître la valeur DPI.
DPI[-]	Permet de baisser la valeur DPI.
Niveau DPI 1/2	Permet d'utiliser le Niveau DPI 1 / 2.
Sélecteur de profil	Permet d'émuler l'interrupteur de sélection de profil.
Profil normal	Permet d'activer le profil normal de la souris.
Profil perso. 1/2/3	Permet d'activer le profil personnalisé 1/2/3 de la souris.
Molette [gauche] / [droite]	Permet d'émuler l'inclinaison latérale gauche ou droite de la molette de la souris. REMARQUE : cette fonction ne fonctionne qu'avec les applications Microsoft® Office sous Windows® 7 / Vista.
Rafale [souris]	Permet d'effectuer un tir en rafale dans un jeu où le clic de la souris est utilisé pour tirer. Cette action est identique à un triple clic gauche rapide de la souris.
Rafale [touche]	Permet d'effectuer un tir en rafale dans un jeu où la barre d'espace du clavier est utilisés pour tirer. Cette action est identique à une triple frappe rapide de la barre d'espace du clavier.
Navigateur Web	Permet d'ouvrir votre navigateur Internet par défaut.
E-mail	Permet d'ouvrir votre application de messagerie par défaut.
Lecteur multimédia	Permet d'ouvrir votre lecteur multimédia par défaut.
Lecture/Pause	
Arrêt	Ces assignations émulent les boutons de contrôle de votre lecteur multimédia.
Piste suivante	
Piste précédente	
Volume + / -	Permet d'augmenter / baisser le volume.
Sourdine	Permet d'activer / désactiver le son.
Calculatrice	Permet d'ouvrir l'application Calculatrice.
Poste de travail	Permet d'ouvrir la fenêtre Poste de travail/Ordinateur (selon le système d'exploitation).
Désactiver	Sélectionnez cette option pour désactiver le bouton.

Menu d'édition des macros



Éléments	Descriptions
Édition de macro	Cliquez pour ouvrir le menu d'édition de macro.
Minutage	Cochez cette option pour enregistrer le délai compris entre la pression et la relâche d'un bouton. (Valeur par défaut : 12ms)
Insertion	Cochez cette option pour que la nouvelle instruction soit insérée devant l'instruction sélectionnée. Sinon, une instruction aléatoire aura la priorité.
Démarrer*	Démarre l'enregistrement des frappes au clavier et/ou clics de souris.
Arrêter	Arrête l'enregistrement des frappes au clavier et/ou clics de souris.
Effacer	Cliquez pour effacer le jeu d'instructions enregistré.
Monter/descendre	Cliquez pour faire monter ou descendre l'instruction sélectionnée.
Durée de cycle des instructions	Lorsque l'option Minutage est décochée, le délai d'attente des actions sera sélectionnable dans le menu déroulant.
Exécution en boucle	Permet d'activer/désactiver la macro via un simple clic de souris.
Tirer	Permet d'activer la macro via un clic de souris.
Tir continu	Permet d'activer la macro via une pression continue du bouton et de l'arrêter lorsque le bouton est relâché.
Exporter	Cliquez pour enregistrer la macro actuelle sur votre disque dur.
Importer	Cliquez pour charger une macro stockée sur votre disque dur.

Menu d'édition de scripts



Éléments	Descriptions
Édition de script	Cliquez pour ouvrir le menu d'édition de script.
Minutage	Cochez cette option pour enregistrer le délai compris entre la pression et la relâche d'un bouton. (Valeur par défaut : 12ms)
Insertion	Cochez cette option pour que la nouvelle instruction soit insérée devant l'instruction sélectionnée. Sinon, une instruction aléatoire aura la priorité.
Démarrer	Démarre l'enregistrement des frappes au clavier et/ou clics de souris.
Arrêter	Arrête l'enregistrement des frappes au clavier et/ou clics de souris.
Effacer	Cliquez pour effacer le jeu d'instructions enregistré.
Monter/descendre	Cliquez pour faire monter ou descendre l'instruction sélectionnée.
Durée de cycle des instructions	Lorsque l'option Minutage est décochée, le délai d'attente des actions sera sélectionnable dans le menu déroulant.
Exécution en boucle	Permet d'activer/désactiver la macro via un simple clic de souris.
Tirer	Permet d'activer la macro via un clic de souris.
Tir continu	Permet d'activer la macro via une pression continue du bouton et de l'arrêter lorsque le bouton est relâché.
Exporter	Cliquez pour enregistrer le script actuel sur votre disque dur.
Importer	Cliquez pour charger un script stocké sur votre disque dur.

Chapitre 5

Se connecter à Internet

Connexion filaire

Utilisez un câble RJ-45 pour connecter votre ordinateur à un modem câble/ADSL ou à un réseau local.

Connexion via un modem câble/ADSL

Pour vous connecter via un modem câble/ADSL :

1. Configurer votre modem câble/ADSL.



Pour plus de détails, reportez-vous à la documentation accompagnant votre modem câble/ADSL.

2. Connectez une extrémité du câble RJ-45 au port réseau (RJ-45) situé à l'arrière de votre ordinateur et l'autre extrémité à un modem câble/ADSL.

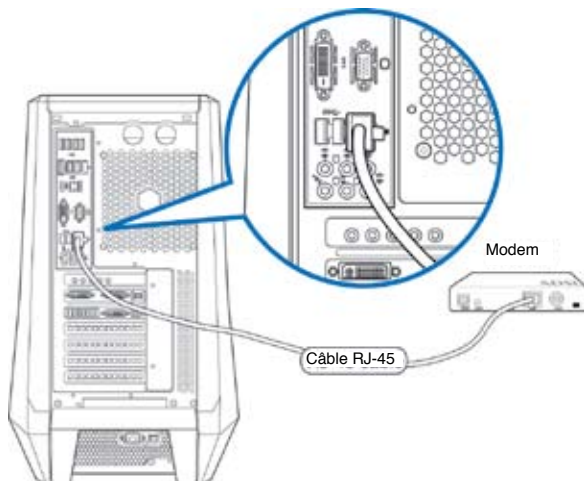

3. Allumez le modem câble/ADSL et votre ordinateur.
4. Configurez les paramètres de connexion Internet appropriés.



Contactez votre FAI (Fournisseur d'accès à Internet) pour plus de détails sur la configuration de vos paramètres Internet.

Connexion via un réseau local

Pour vous connecter à un réseau local :

1. Connectez une extrémité du câble RJ-45 au port réseau (RJ-45) situé à l'arrière de votre ordinateur et l'autre extrémité au hub réseau de votre réseau local.

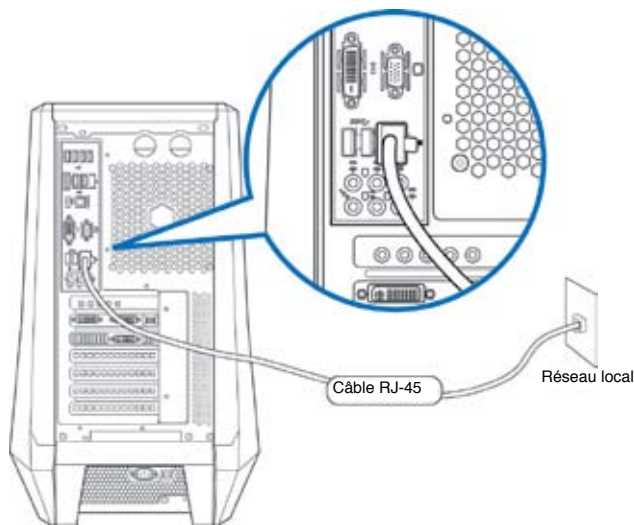

2. Allumez votre ordinateur.
3. Configurez les paramètres de connexion Internet appropriés.



Contactez votre administrateur réseau pour toute assistance ou détails sur la configuration de votre connexion Internet.

Chapitre 6

Utiliser les utilitaires



Le DVD de support et le DVD de restauration peuvent ne pas être inclus dans la boîte de votre ordinateur. Vous pouvez utiliser la partition de restauration pour créer un DVD de support et de restauration. Pour plus de détails, référez-vous à la section **Restaurer le système** de ce chapitre.

ASUS AI Suite II

ASUS AI Suite II est une interface tout-en-un intégrant divers utilitaires ASUS pouvant être exécutés simultanément.

Installer AI Suite II

Pour installer AI Suite II :

1. Placez le DVD de support dans votre lecteur optique. L'onglet d'installation des pilotes apparaît si la fonction d'Exécution automatique a été activée pour votre lecteur optique.
2. Cliquez sur l'onglet **Utilitaires**, puis cliquez sur **AI Suite II**.
3. Suivez les instructions apparaissant à l'écran pour terminer l'installation.

Utiliser AI Suite II

AI Suite II démarre automatiquement lors de l'ouverture d'une session Windows®. L'icône AI Suite II apparaît dans la zone de notification de Windows®. Cliquez sur cette icône pour ouvrir la barre des menus d'AI Suite II.

Cliquez sur l'un des boutons pour lancer l'utilitaire désiré, surveiller l'état du système, mettre à jour le BIOS de la carte mère, afficher les informations relatives au système ou personnaliser les paramètres d'AI Suite II.

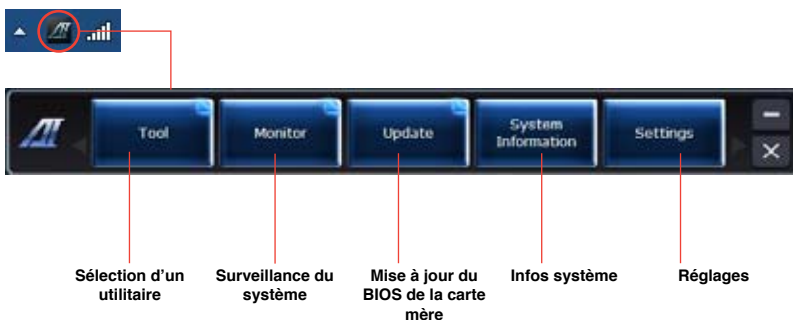

- Les applications du menu **Tool** (Outils) varient en fonction des modèles.
- Les captures d'écran d'AI Suite II apparaissant dans ce manuel ne sont données qu'à titre indicatif et peuvent varier en fonction du modèle.

Menu des utilitaires

Le menu **Tool** (Outils) intègre les fonctions DIGI+ VRM, EPU, Probe II, Sensor Recorder et Ai Charger+.

Lancer et configurer DIGI+ VRM

ASUS DIGI+ VRM vous permet d'ajuster le voltage et la fréquence de modulation du régulateur de tension pour améliorer la stabilité et la fiabilité. Il offre également un champ de régulation du voltage important pour garantir la durée de vie des composants et réduire les pertes d'alimentation.

Pour exécuter DIGI+ VRM :

- Cliquez sur **Tool (Outils) > DIGI+ VRM** à partir de la barre des menus d'AI Suite II.



N°	Description de la fonction
1	Load-line Calibration (Calibration de ligne de charge) Une calibration de ligne de charge élevée permet d'obtenir une tension plus élevée et de meilleurs résultats d'overclocking mais accroît la pression thermique du CPU et du régulateur de tension.
2	CPU Current Capability (Capacités électriques du CPU) Cette fonction permet d'obtenir un champ d'alimentation plus important pour l'overclocking. Une valeur élevée a pour effet d'accroître la distribution en courant du régulateur de tension.
3	Frequency (Fréquence) La modification de la fréquence affecte le temps de réponse transitoire du régulateur de tension et la pression thermique des composants. Une fréquence élevée permet d'obtenir un temps de réponse transitoire plus rapide.



- Le niveau de performance varie en fonction des spécifications de votre CPU.
- **Ne retirez pas le module thermique.** Les conditions thermiques doivent être constamment surveillées.

N°	Description de la fonction
4	Phase Control (Contrôle des phases) Utilisez un plus grand nombre de phases lorsque la charge du système est élevée afin d'obtenir de meilleures capacités thermiques. Réduisez le nombre de phases lorsque la charge du système est faible pour accroître l'efficacité du régulateur de tension.
5	Duty Control (Contrôle des phases) Cette fonction permet d'ajuster le courant et les capacités thermiques de chaque phase du régulateur de tension.
6	iGPU Load-line Calibration (Calibration de ligne de charge iGPU) Une calibration de ligne de charge élevée permet d'obtenir une tension iGPU plus élevée et de meilleurs performances mais accroît la pression thermique du CPU et du régulateur de tension.
7	iGPU Current Capability (Capacités électriques du iGPU) Cette fonction permet d'obtenir un champ d'alimentation plus important pour l'overclocking pour accroître les performances du iGPU.

System Level Up

System Level Up vous permet d'overclocker le système sous Windows® via divers profils de configuration.

Pour exécuter System Level up, cliquez sur **Tool (Outils) > System Level Up** à partir de la barre des menus d'AI Suite II.



Pour configurer cette fonction, assignez les raccourcis clavier à chaque profil d'utilisation. Vous pouvez définir vos propres raccourcis clavier. Voir l'illustration ci-dessous pour plus de détails.



Vous pouvez dès lors utiliser System Level Up via l'une des deux méthodes suivantes :

BIOS

Dans le programme de configuration du BIOS, cliquez sur **AI Tweaker > System Level Up**, et sélectionnez l'option désirée.

Bouton d'overclocking

Appuyez sur le bouton d'overclocking situé dans la partie supérieure gauche du panneau avant du châssis.

Lancer et configurer Probe II

Probe II est un utilitaire qui contrôle l'activité des composants cruciaux de l'ordinateur ; il détecte et vous avertit de tout problème survenant sur l'un de ces composants. PC Probe II surveille entre autres la vitesse de rotation des ventilateurs, la température du CPU, et les voltages du système. Grâce à cet utilitaire, vous serez assuré que votre ordinateur fonctionne dans des conditions d'opération saines.

Pour exécuter Probe II :

- Cliquez sur **Tool** (Outils) > **Probe II** à partir de la barre des menus d'AI Suite II.

Pour configurer Probe II :

- Cliquez sur les onglets **Voltage/Temperature/Fan Speed** (Voltage/Température/Vitesse des ventilateurs) pour activer les sondes ou ajuster les valeurs seuil des sondes.
- Cliquez sur l'onglet **Preference** (Préférences) pour personnaliser certains paramètres de **Probe II** comme le cycle de détection et l'unité de mesure de la température.



Enregistre la configuration

Charge un profil de configuration

Restaure les valeurs seuil par défaut des sondes

Applique les modifications

Lancer et configurer Sensor Recorder

Sensor Recorder vous permet de surveiller les changements intervenus dans votre système tels que la température, le voltage et la vitesse de rotation des ventilateurs. Vous pouvez aussi visualiser un historique des évènements.

Pour exécuter Sensor Recorder :

- Cliquez sur **Tool (Outils) > Sensor Recorder** à partir de la barre des menus d'AI Suite II.

Pour configurer Sensor Recorder :

- Cliquez sur l'onglet **Voltage/Temperature/Fan Speed** et sélectionnez les éléments à surveiller.
- L'onglet **History Record** (Historique) permet d'enregistrer les informations obtenues par les sondes de surveillances activées.

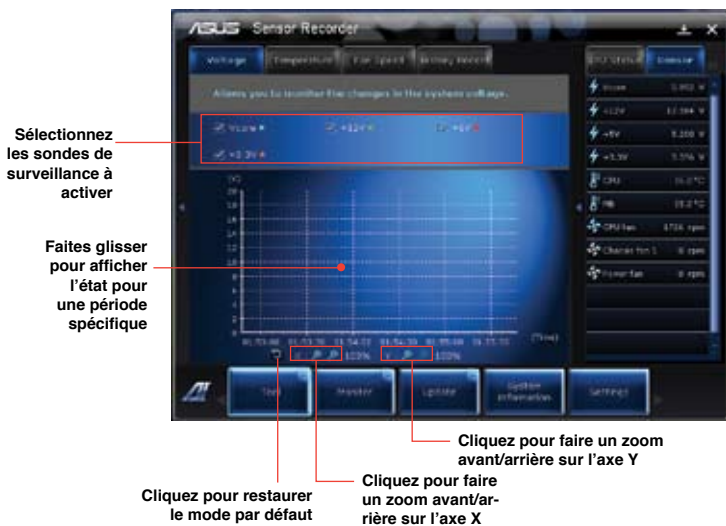

BT GO!

BT GO! permet de connecter un périphérique Bluetooth (BT) à la carte mère via une connexion sans fil Bluetooth pour le transfert, la gestion et la synchronisation de fichiers, la lecture de fichiers audio et de multiples fonctions de contrôle à distance.

Lancer BT GO!

Après avoir installé AI Suite II à partir du DVD de support de la carte mère, lancez BT GO! en cliquant sur Tool (Outils) >> BT GO! dans la barre des menus d'AI Suite II.

Utiliser BT GO!



- Cliquez sur ■ et ■ pour faire défiler la liste des périphériques.
- Cliquez sur l'icône du périphérique auquel vous souhaitez vous connecter pour que BT GO! recherche automatiquement les fonctionnalités supportées par l'appareil.
- Cliquez sur l'une des icônes de l'appareil pour établir une connexion et activer / désactiver la fonction sélectionnée

Fonction	Description
Shot and send (Capture & envoi)	Permet de capturer une image et de l'envoyer vers l'appareil BT connecté.
BT Transfer (Transfert BT)	Permet de partager les fichiers stockés sur le périphérique BT hôte vers d'autres appareils BT connectés.
Folder Sync (Synchro.de dossiers)	Permet de faire une copie de sauvegarde ou de synchroniser un dossier entre les appareils BT sélectionnés et l'ordinateur.
Personal Manager (Gestionnaire perso.)	Permet de synchroniser la liste des contacts et les informations de calendrier entre le périphérique sélectionné et l'ordinateur.
BT to Net (Partage de connexion)	Autorise le système à accéder à Internet via le réseau partagé par le dispositif Bluetooth.
Music Player (Lecteur audio)	Permet de lire les fichiers audio sélectionnés contenus sur l'appareil BT via le système de haut-parleurs de l'ordinateur.

Lancer et configurer Ai Charger+

Ai Charger+ est une fonction unique pour le chargement USB rapide de dispositifs USB mobiles compatibles avec la norme BC 1.1*. **La vitesse de chargement peut atteindre une vitesse jusqu'à 3 fois supérieure aux dispositifs USB traditionnels**.**



- * Consultez la documentation accompagnant votre périphérique mobile pour vérifier s'il supporte le standard BC 1.1.
- ** La vitesse de chargement varie en fonction des périphériques USB.
- Assurez-vous de retirer puis de reconnecter votre périphérique USB après l'activation ou la désactivation d' Ai Charger+ pour garantir un chargement normal.

Pour exécuter Ai Charger+ :

- Cliquez sur **Tool** (Outils) > **Ai Charger+** à partir de la barre des menus d'AI Suite II.



Menu de surveillance

Le menu **Monitor** (Surveillance) permet de visionner la liste des sondes de surveillance et l'état de la fréquence du CPU.



Sensor (Sondes)

Le panneau **Sensor** permet de visionner la liste des sondes surveillant la vitesse de rotation des ventilateurs, la température du CPU et les tensions.

Pour ouvrir le panneau de surveillance :

- Cliquez sur **Monitor** (Surveillance) > **Sensor** (Sondes) à partir de la barre des menus d'AI Suite II pour afficher ce panneau.

CPU Frequency (Fréquence du CPU)

Le panneau **CPU Frequency** affiche la fréquence et l'usage actuel du CPU.

Pour ouvrir le panneau de surveillance de la fréquence du CPU :

- Cliquez sur **Monitor** (Surveillance) > **CPU Frequency** (Fréquence du CPU) à partir de la barre des menus d'AI Suite II pour afficher ce panneau.

Affichage sur le volet d'informations du système



Sondes



Fréquence du CPU



Menu de mise à jour du BIOS

Le menu **Update** (Mise à jour) permet de mettre à jour le BIOS et la carte mère.



ASUS Update

ASUS Update est un utilitaire vous permettant de gérer, sauvegarder et mettre à jour le BIOS de la carte mère sous Windows®. Fonctionnalités d'ASUS Update : Mise à jour directe du BIOS à partir d'Internet, téléchargement de la dernière version du BIOS sur Internet, mise à jour du BIOS à partir d'un fichier BIOS, sauvegarde du fichier BIOS actuel, visualisation des informations de version du BIOS.

Mise à jour du BIOS

Mise à jour à partir d'Internet

1. Dans la liste des options, sélectionnez **Update BIOS from Internet** (Mettre à jour le BIOS depuis Internet) et cliquez sur **Next** (Suivant).



2. Sélectionnez le site FTP ASUS le plus proche.

Cochez les deux options disponibles pour activer la mise à niveau inférieure et la sauvegarde automatique du BIOS.



3. Sélectionnez la version du BIOS à télécharger et cliquez sur **Next** (Suivant).

Si aucune nouvelle version du BIOS n'est disponible, un message apparaîtra à l'écran.



4. Cliquez sur **Yes** (Oui) si vous souhaitez modifier le logo de démarrage du BIOS, soit l'image apparaissant lors du POST (Power-On Self-Tests). Cliquez sur **No** (Non) pour continuer.
5. Suivez les instructions apparaissant à l'écran pour compléter la mise à jour.



Mise à jour à partir d'un fichier BIOS

1. Dans la liste des options, sélectionnez **Update BIOS from file** (Mettre à jour le BIOS à partir d'un fichier BIOS) puis cliquez sur **Next** (Suivant).



2. Cliquez sur **Browse** (Parcourir) pour localiser le fichier de BIOS puis cliquez sur **Next** (Suivant).



3. Cliquez sur **Yes** (Oui) pour modifier le logo de démarrage du BIOS, soit l'image apparaissant lors du POST (Power-On Self-Tests). Cliquez sur **No** (Non) pour continuer.
4. Suivez les instructions apparaissant à l'écran pour compléter la mise à jour.



Menu des réglages

Cliquez sur **Settings** (Paramètres) pour personnaliser les options de la barre des menus.



- Application

Permet de sélectionner l'application à activer.



- Bar (Barre)

Permet de modifier les paramètres de la barre.



- Skin (Apparence)

Permet de personnaliser le contraste, la luminosité, la saturation, la teinte et la correction gamma de l'interface.



ASUS AI Manager

ASUS AI Manager est un utilitaire offrant un accès rapide et aisé aux applications les plus fréquemment utilisées.

Installer AI Manager

Pour installer AI Manager :

1. Placez le DVD de support dans votre lecteur optique. Si l'Exécution automatique est activée, l'assistant d'installation des pilotes apparaît.



Si l'Exécution automatique est désactivée sur votre ordinateur, localisez le fichier **setup.exe** contenu dans le dossier ASUS AI Manager du DVD de support.

2. Cliquez sur l'onglet **Utilitaires**, puis cliquez sur **ASUS AI Manager**.
3. Suivez les instructions apparaissant à l'écran pour terminer l'installation.

Lancer AI Manager

Pour démarrer AI Manager depuis le Bureau de Windows®, cliquez sur **Démarrer > Tous les programmes > ASUS > AI Manager 1.xx.xx > AI Manager**. La barre de lancement rapide d'AI Manager apparaît sur le Bureau.



Après avoir démarré l'application, l'icône AI Manager apparaît dans la zone de notification de Windows®.



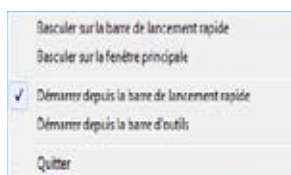

Faites un clic droit sur cette icône pour basculer entre la barre de lancement rapide et la fenêtre principale et démarrer AI Manager.



Barre de lancement rapide

La barre de lancement rapide de AI Manager permet de gagner de l'espace à l'écran, lancer les utilitaires ASUS ou afficher les informations système en toute simplicité. Cliquez sur l'onglet Principal, Mes favoris, Support ou Informations pour en afficher le contenu.



Cliquez sur le bouton  pour basculer entre la barre de lancement rapide et la fenêtre complète. Cliquez sur le bouton Réduire  pour conserver AI Manager sur la barre des tâches. Cliquez sur le bouton Fermer  pour fermer AI Manager.

Menu principal

Le menu Principal intègre cinq utilitaires: **AI Disk**, **AI Security** et **AI Boosting**. Cliquez sur les flèches du menu Principal pour faire défiler les utilitaires.

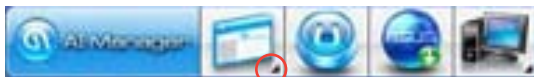

Cliquez pour étendre ou réduire

AI Disk

AI Disk permet d'effacer les fichiers temporaires, les cookies, les URL, et l'historique de Internet Explorer, ou de vider la corbeille. Cliquez sur l'icône AI Disk de la barre de lancement rapide pour afficher la fenêtre complète de AI Disk et sélectionnez les éléments à supprimer. Cliquez sur **Appliquer** une fois terminé.



AI Security

AI Security permet de définir un mot de passe destiné à sécuriser vos périphériques (disque flash USB / CD/DVD) et ainsi empêcher les accès non autorisés.

Pour verrouiller un périphérique :

1. Lors de la première utilisation de AI Security, la saisie d'un mot de passe est demandée. Entrez un mot de passe composé d'un maximum de 20 caractères alphanumériques.
2. Confirmez le mot de passe.
3. Saisissez un indice de mot de passe (recommandé).
4. Une fois terminé, cliquez sur **Ok**.



5. Sélectionnez le périphérique à verrouiller puis appuyez sur **Appliquer**.
6. Entrez le mot de passe précédemment saisi, puis cliquez sur **Ok**.



Pour déverrouiller un périphérique :

1. Décochez la case du périphérique à déverrouiller, puis cliquez sur **Appliquer**.
2. Entrez le mot de passe, puis cliquez sur **Ok**.

Pour modifier le mot de passe :

- Cliquez sur **Modifier le mot de passe**, puis suivez les instructions apparaissant à l'écran pour changer de mot de passe.

AI Booting

AI Booting permet de spécifier la séquence de démarrage de vos périphériques.



Pour spécifier la séquence de démarrage :

1. Sélectionnez un périphérique, puis cliquez sur les boutons gauche/droite pour spécifier la séquence de démarrage.
2. Une fois terminé, appuyez sur **Appliquer**.

Mes favoris

Mes favoris vous permet d'ajouter à la liste de vos favoris les applications que vous utilisez le plus fréquemment afin d'en faciliter l'accès.



Pour ajouter une application:

1. Cliquez sur **Ajouter**, puis localisez l'application à ajouter à la liste de vos favoris.
2. Cliquez sur **Ouvrir** dans la fenêtre d'ouverture de fichier. L'application est ajoutée à la liste **Mes favoris**.

Faites un clic droit sur l'icône de l'application pour démarrer, supprimer, ou renommer l'application sélectionnée. Vous pouvez aussi double cliquer sur l'icône pour démarrer l'application sélectionnée.

Support

Cliquez sur l'un des liens de la fenêtre **Support** pour accéder à l'un des sites Web d'ASUS (site Web international, site Web d'assistance en ligne, site de téléchargement, et informations de contact).



Informations

Cliquez sur l'un des onglets de la fenêtre **Informations** pour afficher des informations détaillées sur votre ordinateur (système, carte mère, CPU, BIOS, périphériques installés, et modules mémoire).



Nero 9

Nero 9 vous permet de créer, copier, graver, éditer, partager et mettre à jour différents types de données.



Installer Nero 9

Pour installer Nero 9 :

1. Insérez le DVD de Nero 9 DVD dans votre lecteur optique.
2. Si l'Exécution automatique est activée, le menu principal apparaît automatiquement à l'écran.



Si l'Exécution automatique est désactivée sur votre ordinateur, localisez le fichier **SeupX.exe** contenu dans le répertoire principal du DVD de Nero 9.

3. Dans le menu principal, cliquez sur **Nero 9 Essentials**.



4. Sélectionnez la langue de l'assistant d'installation. Cliquez sur **Suivant**.



5. Cliquez sur **Suivant** pour continuer.



6. Cochez la case **J'accepte les conditions du contrat de licence**. Une fois terminé, cliquez sur **Suivant**.



7. Sélectionnez **Normale** puis cliquez sur **Suivant**.



8. Cochez la case **Oui, je veux aider en envoyant des données d'applications anonymes à Nero** puis cliquez sur **Suivant**.



9. Une fois terminé, cliquez sur **Quitter**.



Graver des fichiers

Pour graver des fichiers :

1. À partir du menu principal, cliquez sur **Gravure de données > Ajouter**.



2. Sélectionnez les fichiers à graver. Une fois terminé, cliquez sur **Ajouter**.



3. Après avoir sélectionné les fichiers à graver, cliquez sur **Graver** pour lancer la gravure des fichiers sur un disque.

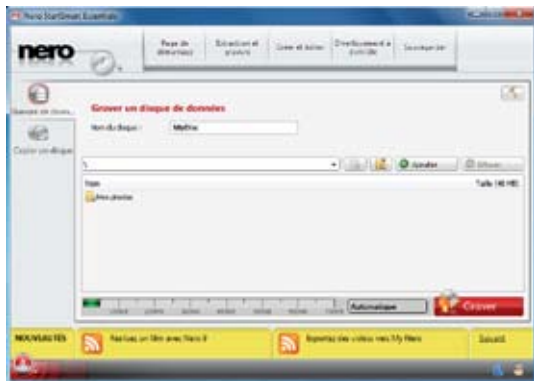

Pour plus de détails sur l'utilisation de Nero 9, référez-vous au site Web de Nero sur www.nero.com

Restaurer le système

Utiliser la partition de restauration

La partition de restauration permet de restaurer les logiciels de votre ordinateur à leur état de fonctionnement initiale. Avant d'utiliser la partition de restauration, copiez vos données (telles que les fichiers PST de Outlook) vers des disques de stockage ou un lecteur réseau, et veillez à noter vos configurations personnalisées (telles que votre configuration réseau).

À propos de la partition de restauration

La partition de restauration est un espace dédié de votre disque dur ; elle est utilisée pour restaurer le système d'exploitation, les pilotes et les utilitaires installés sur votre ordinateur à sa sortie d'usine.



IMPORTANT : NE PAS EFFACER LA PARTITION NOMMÉE "RECOVERY". La partition de restauration a été créée à l'usine et ne peut être restaurée par l'utilisateur si elle est effacée. Apportez votre PC portable à un service après-vente agréé par ASUS si vous rencontrez des problèmes lors de la procédure de restauration.



Utiliser la partition de restauration :

1. Appuyez sur **[F9]** pendant le démarrage.
2. Appuyez sur **[Entrée]** pour sélectionner **Windows Setup [EMS Enabled]**.

- Sélectionnez l'une des méthodes de restauration suivantes.

System Recovery:

Cette option permet de restaurer le système dans sa configuration d'usine.

System Image Backup:

Cette option vous permet de graver une image du système d'exploitation sur un DVD, pour une restauration future du système dans sa configuration d'usine.

System DVD Backup:

Cette option permet de créer une copie de sauvegarde du DVD de support.

- Suivez les instructions à l'écran pour terminer la procédure de restauration.



Veillez vous rendre sur le site www.asus.com pour une mise à jour des pilotes et des utilitaires.

Utiliser le DVD de restauration (sur une sélection de modèles)



Préparez suffisamment de DVD vierges (entre 1 et 3) pour créer un DVD de restauration.



Retirez tout disque dur externe connecté à l'ordinateur avant d'effectuer la restauration du système. Selon Microsoft, vous risquez de perdre des données importantes en installant Windows sur le mauvais disque dur ou en formatant la partition du mauvais disque dur.

Pour utiliser le DVD de restauration :

- Insérez le DVD de Restauration dans le lecteur optique. L'ordinateur doit être **SOUS TENSION**.
- Redémarrez l'ordinateur et appuyez sur **<Echap>** au démarrage, puis sélectionnez le lecteur optique (apparaît normalement comme "CD/DVD") grâce au curseur. Appuyez ensuite sur **<Entrée>** pour démarrer à partir du DVD de Restauration.
- Sélectionnez **OK** pour lancer la restauration de l'image.
- Sélectionnez **OK** pour lancer la restauration du système.



La restauration supprimera les données de votre disque dur. Assurez-vous de sauvegarder vos données importantes avant de restaurer le système.

- Suivez les instructions à l'écran pour compléter la procédure de restauration.



Ne retirez pas le DVD de Restauration (à moins que vous y soyez invité) durant la procédure de restauration, ou vos partitions seront inutilisables.



Veillez visiter www.asus.com pour obtenir les pilotes et les utilitaires mis à jour.

Chapitre 7

Dépannage

Dépannage

Ce chapitre présente les problèmes éventuels et leurs solutions que vous serez peut être amené à rencontrer lors de l'utilisation de votre ordinateur.

? *Mon ordinateur ne s'allume pas et le voyant LED d'alimentation du panneau avant reste éteint*

- Vérifiez que tous les câbles de l'ordinateur sont correctement connectés.
- Vérifiez que votre prise électrique murale fonctionne correctement.
- Vérifiez que la position de l'interrupteur du bloc d'alimentation soit bien sur la position "I" (sous tension). Référez-vous à la section **Allumer ou éteindre l'ordinateur** du Chapitre 1.

? *Mon ordinateur se bloque*

- Suivez les instructions suivantes pour fermer les programmes ne répondant plus :
 1. Appuyez simultanément sur les touches <Alt> + <Ctrl> + <Suppr> du clavier, puis cliquez sur **Gestionnaire des tâches**.
 2. Cliquez sur l'onglet **Applications**.
 3. Sélectionnez le programme à fermer, puis cliquez sur **Fin de tâche**.
- Si le clavier est défaillant, maintenez enfoncé le bouton d'alimentation du châssis jusqu'à ce que l'ordinateur s'éteigne. Puis, appuyez de nouveau sur le bouton d'alimentation pour le rallumer.

? *Je ne peux pas me connecter à un réseau sans fil via une carte réseau sans fil ASUS* (*disponible sur une sélection de modèles).*

- Assurez-vous d'avoir entré la clé de sécurité appropriée pour le réseau sans fil auquel vous souhaitez vous connecter.
- Connectez les antennes externes (optionnel) aux connecteurs pour antenne de la carte réseau sans fil ASUS et placez les antennes sur le châssis de l'ordinateur pour une meilleure qualité de signal sans fil.

? *Les touches fléchées du pavé numérique ne répondent pas.*

Assurez-vous que la touche de verrouillage des majuscules (Verr. maj.) du clavier ne soit pas activée. Si celle-ci est activée, les touches du pavé numérique ne peuvent être utilisées que pour la saisie de chiffres. Désactivez cette touche pour pouvoir utiliser les touches fléchées.

? *Aucun contenu affiché sur le moniteur.*

- Vérifiez que le moniteur est bien allumé.
- Assurez-vous que votre moniteur est correctement connecté au port de sortie vidéo de votre ordinateur.
- Si votre ordinateur intègre une carte graphique, assurez-vous que votre moniteur est correctement connecté au port de sortie vidéo de la carte.
- Vérifiez que les broches du connecteur vidéo du moniteur ne sont pas pliées. Si c'est le cas, remplacez le câble vidéo du moniteur.
- Vérifiez que le moniteur est connecté à une source d'alimentation.
- Référez-vous à la documentation accompagnant votre moniteur pour plus d'informations de dépannage.

? *Lors de l'utilisation de plusieurs moniteurs, un seul d'entre eux affiche du contenu.*

- Assurez-vous que les deux moniteurs sont allumés.
- Lors du POST, seul le moniteur connecté au port VGA peut afficher du contenu. Le double affichage ne fonctionne que sous Windows.
- Si votre ordinateur intègre une carte graphique, assurez-vous que votre moniteur est correctement connecté au port de sortie vidéo de la carte.
- Vérifiez les paramètres d'affichage. Voir section **Connecter plusieurs périphériques d'affichage** du Chapitre 3 pour plus de détails.

? *L'ordinateur ne détecte pas le périphérique de stockage USB externe.*

- Lors de la première connexion de votre périphérique de stockage USB à votre ordinateur, Windows installe automatiquement le pilote approprié. Patientez un moment et ouvrez le volet de navigation Ordinateur pour vérifier si le périphérique de stockage a bien été détecté.
- Connectez votre périphérique de stockage USB à un autre ordinateur pour tester son fonctionnement.





? *Je souhaite restaurer ou annuler les paramètres système de mon ordinateur sans que cela n'affecte mes données personnelles.*

La fonction Restauration du système de Windows® vous permet de restaurer ou annuler certains paramètres du système sans que cela n'affecte vos données personnelles (ex : photos, documents). Pour plus de détails, référez-vous à la section **Restaurer votre système** du Chapitre 2.

? *L'image sur mon téléviseur HD déborde de l'écran.*

- Ce problème est causé par les différentes résolutions prises en charge par votre moniteur et votre téléviseur HD. Ajustez la résolution d'écran de sorte à ce que la totalité du contenu s'affiche correctement. Pour modifier la résolution de votre écran :
 1. Suivez l'une des méthodes suivantes pour ouvrir l'écran **Résolution d'écran** :
 - Cliquez sur  > **Panneau de configuration > Apparence et personnalisation > Affichage > Modifier les paramètres d'affichage.**
 - Faites un clic droit n'importe où sur le Bureau de Windows. Dans le menu contextuel, cliquez sur **Personnaliser > Affichage > Modifier les paramètres d'affichage.**
 2. Référez-vous à la documentation accompagnant votre téléviseur HD pour plus d'informations sur le changement de résolution.
 3. Cliquez sur **Appliquer** ou sur **OK**. Puis cliquez sur **Conserver les modifications** à l'apparition du message de confirmation.

? *Mon système de haut-parleurs n'émet pas de son.*

- Assurez-vous d'avoir connecté votre système de haut-parleurs au port de sortie audio (vert) situé en façade ou à l'arrière du châssis.
- Vérifiez votre système de haut-parleurs est connecté à une source d'alimentation et allumé.
- Ajustez le volume de votre système de haut-parleurs.
- Assurez-vous que le son de votre ordinateur n'a pas été désactivé.
 - Si le son a été désactivé, l'icône de volume apparaît . Pour activer le son du système, cliquez sur l'icône  de la zone de notification de Windows, puis cliquez sur .
 - Si le son n'a pas été désactivé, cliquez sur  et ajustez le niveau du volume à l'aide du curseur.
- Connectez votre système de haut-parleurs à un autre ordinateur pour vérifiez qu'il fonctionne correctement.

? *Le lecteur de DVD ne parvient pas à lire un disque.*

- Vérifiez que la position du disque dans le plateau est correcte.
- Vérifiez que le disque est bien centré dans le plateau. En particulier si le disque est de taille ou de forme non standard.
- Assurez-vous que le disque ne soit pas rayé ou endommagé.

? *Le bouton d'éjection du lecteur DVD ne fonctionne pas.*

1. Cliquez sur  > **Ordinateur.**
2. Faites un clic droit sur , puis cliquez sur **Éjecter.**

Alimentation

Problème	Raison possible	Action
Pas d'alimentation (l'indicateur d'alimentation est éteint)	Voltage incorrect	<ul style="list-style-type: none"> Placez l'interrupteur d'alimentation sur le type de voltage supporté dans votre pays/région. Ajustez les paramètres de voltage. Assurez-vous que le cordon d'alimentation n'est pas raccordé à une prise électrique.
	L'ordinateur n'est pas allumé	Appuyez sur le bouton de mise en route situé à l'avant du châssis.
	Le cordon d'alimentation n'est pas correctement raccordé	<ul style="list-style-type: none"> Assurez-vous que le cordon d'alimentation est correctement raccordé. Utilisez un autre cordon d'alimentation.
	Dysfonctionnement du bloc d'alimentation	Essayez d'installer un autre bloc d'alimentation dans le châssis de l'ordinateur.

Affichage

Problème	Raison possible	Action
Aucun affichage après la mise en route de l'ordinateur (écran noir)	Le câble de signal vidéo n'est pas connecté au port d'affichage approprié de votre ordinateur	<ul style="list-style-type: none"> Connectez le câble de signal au port d'affichage approprié de l'ordinateur (port d'affichage dédié de la carte mère ou port d'affichage de la carte graphique). Si vous utilisez une carte graphique, connectez le câble de signal vidéo au port d'affichage de la carte graphique.
	Câble de signal endommagé	Essayez de connecter l'ordinateur à un autre périphérique d'affichage externe.

Réseau

Problème	Raison possible	Action
Impossible d'accéder à Internet	Le câble réseau n'est pas connecté	Connectez le câble réseau à votre ordinateur.
	Problème de câble réseau	Assurez-vous que le voyant réseau est allumé. Si ce n'est pas le cas, utilisez un autre câble. Si le problème persiste, contactez le service après-vente d'ASUS.
	L'ordinateur n'est pas correctement connecté à un routeur ou hub réseau	Assurez-vous que votre ordinateur est correctement raccordé à un routeur ou un hub réseau.
	Paramètres réseau	Contactez votre FAI (Fournisseur d'accès à Internet) pour obtenir les paramètres réseau appropriés.
	Problème causé par un logiciel anti-virus	Fermez le logiciel anti-virus.
	Problème de pilote logiciel	Réinstallez le pilote réseau

Audio

Problème	Raison possible	Action
Pas de son	Le système de haut-parleurs ou le casque audio est connecté au mauvais port audio	<ul style="list-style-type: none"> • Reportez-vous au manuel d'utilisation de l'ordinateur pour localiser l'emplacement de chaque port audio. • Déconnectez puis reconnectez le système de haut-parleurs ou le casque à votre ordinateur.
	Le système de haut-parleurs ou le casque audio ne fonctionne pas	Essayez d'utiliser un autre système de haut-parleurs ou casque audio.
	Les ports audio avant et arrière ne fonctionnent pas	Essayez les ports audio avant et arrière. Si l'un des ports ne fonctionne pas, vérifiez qu'il est défini en mode multi-canal.
	Problème de pilote logiciel	Réinstallez le pilote audio.

Systeme

Problème	Raison possible	Action
Le système est trop lent	Trop de programmes en cours d'exécution	Fermez les programmes non utilisés.
	Attaque de virus informatique	<ul style="list-style-type: none">• Utilisez un logiciel anti-virus pour localiser et éliminer les virus informatiques présents sur votre ordinateur.• Réinstallez le système d'exploitation.
Le système se bloque fréquemment	Dysfonctionnement du disque dur	<ul style="list-style-type: none">• Envoyez le disque dur endommagé au service après-vente d'ASUS.• Remplacez le disque dur défectueux.
	Problème causé par les modules mémoire	<ul style="list-style-type: none">• Remplacez les modules mémoire incompatibles.• Enlevez les modules mémoire additionnels installés.
	Ventilation du système insuffisante	Déplacez votre ordinateur dans un endroit offrant une meilleure circulation de l'air.
	Installation de logiciels incompatibles	Réinstallez le système d'exploitation et n'installez que des logiciels compatibles.

Processeur

Problème	Raison possible	Action
Système trop bruyant lors de la mise en route de l'ordinateur	Votre ordinateur est en cours de démarrage	Ceci est normal. Le ventilateur fonctionne à sa vitesse maximale lors de la mise en route du système. La vitesse du ventilateur diminuera lors de l'accès au système d'exploitation.
	Les paramètres du BIOS ont été modifiés	Restaurez les paramètres par défaut du BIOS.
	Version de BIOS	Mettez à jour le BIOS dans sa version la plus récente. Visitez le site Web de support d'ASUS sur http://support.asus.com pour télécharger la dernière version du BIOS.
Système trop bruyant lors de son utilisation	Le ventilateur du processeur a été remplacé	Assurez-vous d'utiliser un ventilateur de CPU compatible ou recommandé par ASUS.
	Ventilation insuffisante	Déplacez votre ordinateur dans un endroit offrant une meilleure circulation de l'air.
	La température du système est trop élevée	<ul style="list-style-type: none">• Mettez le BIOS à jour.• Si vous savez comment réinstaller la carte mère, essayez de nettoyer l'espace localisé sous la carte.



Si cette section ne vous a pas aidé à résoudre votre problème, reportez-vous à la carte de garantie de votre ordinateur de bureau et contactez le service après-vente d'ASUS. Visitez le site Web de support d'ASUS sur <http://support.asus.com> pour obtenir les coordonnées du service après-vente le plus proche.

Informations de contact ASUS

ASUSTeK COMPUTER INC.

Adresse 15 Li-Te Road, Peitou, Taipei, Taiwan 11259
Téléphone +886-2-2894-3447
Fax +886-2-2890-7798
E-mail info@asus.com.tw
Site Web www.asus.com.tw

Support technique

Téléphone +86-21-38429911
Support en ligne support.asus.com

ASUS COMPUTER INTERNATIONAL (Amérique)

Adresse 800 Corporate Way, Fremont, CA 94539, USA
Téléphone +1-510-739-3777
Fax +1-510-608-4555
Site Web usa.asus.com

Support technique

Téléphone +1-812-282-2787
Support fax +1-812-284-0883
Support en ligne support.asus.com

ASUS France SARL

Adresse 10, Allée de Bienvenue, 93160 Noisy Le Grand, France
Téléphone +33 (0) 1 49 32 96 50
Site Web www.france.asus.com

Support technique

Téléphone +33 (0) 8 21 23 27 87
Fax +33 (0) 1 49 32 96 99
Support en ligne support.asus.com

Fabricant	ASUSTeK Computer Inc.
Adresse	No.150, LI-TE RD., PEITOU, TAIPEI 112, TAIWAN
Représentant légal en Europe	ASUS Computer GmbH
Adresse	HARKORT STR. 21-23, 40880 RATINGEN, ALLEMAGNE



Equipo de sobremesa

ASUS Essentio

CG8565

Manual del usuario

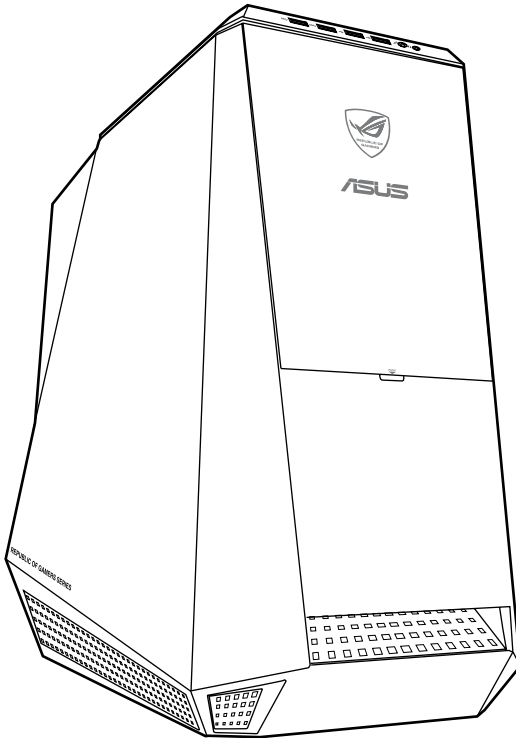

Copyright © 2011 ASUSTeK Computer Inc. Todos los derechos reservados.

Se prohíbe la reproducción, transmisión, transcripción, almacenamiento en un sistema de recuperación o traducción a cualquier idioma de este manual, íntegra o parcialmente, incluidos los productos y el software que en él se describen, de ninguna forma ni a través de ningún medio, a excepción de que tales actividades sean llevadas a cabo por el comprador con fines de conservación, sin autorización expresa por escrito de ASUSTeK Computer Inc. ("ASUS").

La garantía y los servicios de reparación vinculados al producto no serán de aplicación si: (1) el producto ha sido reparado, modificado o alterado, a excepción de que tal reparación, modificación o alteración haya sido autorizada por escrito por ASUS; o (2) no sea posible determinar el número de serie del producto o aquél no se encuentre presente.

ASUS PROPORCIONA ESTE MANUAL "TAL CUAL", SIN GARANTÍAS DE NINGÚN TIPO, NI EXPRESAS NI IMPLÍCITAS, INCLUIDAS, ENTRE OTRAS, LAS GARANTÍAS IMPLÍCITAS O CONDICIONES DE COMERCIABILIDAD O AJUSTE A UNA FINALIDAD EN PARTICULAR. NI ASUS, NI SUS DIRECTORES, RESPONSABLES, EMPLEADOS O AGENTES SERÁN RESPONSABLES DE NINGÚN DAÑO INDIRECTO, ESPECIAL, ACCIDENTAL O CONSECUENTE (INCLUIDOS AQUÉLLOS DERIVADOS DE PÉRDIDAS DE BENEFICIOS, PÉRDIDAS DE OPORTUNIDADES COMERCIALES, IMPOSIBILIDAD DE USAR EL EQUIPO, PÉRDIDAS DE DATOS, INTERRUPCIONES DE LA ACTIVIDAD COMERCIAL Y OTROS PERJUICIOS DE CARÁCTER SIMILAR), AUN CUANDO ASUS HAYA SIDO ADVERTIDA DE LA POSIBILIDAD DE QUE TALES DAÑOS TENGAN LUGAR COMO RESULTADO DE ALGÚN DEFECTO O ERROR EN ESTE MANUAL O EN EL PRODUCTO.

LAS ESPECIFICACIONES Y LA INFORMACIÓN QUE CONTIENE ESTE MANUAL SE PONEN A DISPOSICIÓN DEL PROPIETARIO CON FINES EXCLUSIVAMENTE INFORMATIVOS; AMBAS SE ENCUENTRAN SUJETAS A CAMBIOS EN CUALQUIER MOMENTO SIN AVISO PREVIO Y NO DEBEN CONSIDERARSE UN COMPROMISO EMPRENDIDO POR ASUS. ASUS NO ASUME RESPONSABILIDAD U OBLIGACIÓN ALGUNA EN RELACIÓN CON AQUELLOS ERRORES O IMPRECISIONES QUE ESTE MANUAL PUDIERA CONTENER, INCLUIDOS LOS PRODUCTOS Y EL SOFTWARE QUE EN ÉL SE DESCRIBEN.

Los nombres de productos y empresas que aparecen en este manual podrían ser o no marcas comerciales registradas o estar vinculados a derechos de autor en posesión de sus respectivas empresas propietarias; su uso se lleva a cabo exclusivamente con fines de identificación y explicación y en beneficio del propietario del producto, sin intención alguna de infringir los derechos indicados.

Índice

Avisos	251
Información de seguridad	253
Convenciones a las que se atiene esta guía	254
Más información	254
Contenido del paquete	255

Capítulo 1 Primeros pasos

¡Bienvenido!	257
Familiarícese con el equipo	257
Instalación del equipo	262
Encendido/apagado del equipo	265

Capítulo 2 Uso de Windows® 7

Primer inicio del equipo	267
Uso del escritorio de Windows® 7	268
Administración de archivos y carpetas	270
Restauración del sistema	272
Protección del equipo	273
Uso de la función Help and Support (Ayuda y soporte técnico) de Windows®	274

Capítulo 3 Conexión de dispositivos al equipo

Conexión de un dispositivo de almacenamiento USB	275
Conexión de un micrófono y unos auriculares	276
Conexión de varias pantallas externas	279
Conexión de un televisor HDTV	281

Capítulo 4 Uso del equipo

Postura correcta durante el uso del PC de sobremesa	283
Uso del lector de tarjetas de memoria	284
Uso de la unidad óptica	285
Utilizar el teclado para juegos ASUS ROG U9N	286
Utilizar el ratón para juegos ASUS GX900	287

Capítulo 5 Conexión a Internet

Conexión por cable	295
--------------------------	-----

Índice

Capítulo 6 Uso de las utilidades

ASUS AI Suite II.....	297
ASUS AI Manager.....	310
Nero 9	315
Recuperación del sistema	319

Capítulo 7 Resolución de problemas

Resolución de problemas	321
-------------------------------	-----

Avisos

REACH

En cumplimiento del marco reglamentario REACH (Registro, evaluación, autorización y restricción de productos químicos), hemos publicado las sustancias químicas que contienen nuestros productos a través del sitio web ASUS REACH, al que es posible acceder a través de la dirección <http://green.asus.com/english/REACH.htm>.

Declaración de la Comisión Federal de las Comunicaciones

Este dispositivo satisface los requisitos establecidos en el Apartado 15 de la normativa FCC. Su funcionamiento se encuentra sujeto a las dos condiciones siguientes:

- este dispositivo no puede causar interferencias perjudiciales; y
- este dispositivo debe aceptar cualquier interferencia recibida, incluidas aquéllas que pudieran causar un funcionamiento no deseado.

Este equipo ha sido probado y se ha determinado que no excede los límites establecidos para un dispositivo digital de Clase B, de acuerdo con el Apartado 15 de la normativa FCC. Tales límites han sido diseñados para proporcionar un nivel de protección razonable contra interferencias perjudiciales en una instalación residencial. Este equipo genera, usa y puede irradiar energía de radiofrecuencia y, si no se instala y usa de acuerdo con las instrucciones del fabricante, podría causar interferencias perjudiciales para las comunicaciones por radio. No es posible, no obstante, garantizar que no se produzcan interferencias en una instalación particular. Si este equipo causa interferencias perjudiciales para la recepción de ondas de radio o televisión, lo cual puede determinarse encendiéndolo y apagándolo, se recomienda al usuario tratar de corregir la interferencia poniendo en práctica una o más de las siguientes medidas:

- Cambiar la orientación o ubicación de la antena receptora.
- Aumentar la separación entre el equipo y el receptor.
- Conectar el equipo a una toma de suministro eléctrico perteneciente a un circuito diferente de aquél al que se encuentra conectado el receptor.
- Pedir ayuda al distribuidor o a un técnico experto en radio o televisión.



El monitor debe conectarse a la tarjeta gráfica empleando un cable blindado con objeto de garantizar el cumplimiento de la normativa FCC. Los cambios o modificaciones no autorizados expresamente por la parte responsable del cumplimiento podrían anular la autorización del usuario para usar el equipo.

Advertencia acerca de la exposición a ondas de radiofrecuencia

Este equipo debe instalarse y utilizarse de acuerdo con las instrucciones suministradas. La antena o antenas que emplea este transmisor deben instalarse de modo que mantengan una distancia mínima de separación de 20 cm con cualquier persona y no deben ubicarse junto a otra antena o transmisor ni funcionar en conjunto con tales componentes. A fin de satisfacer los requisitos de conformidad con los límites de exposición a ondas de radiofrecuencia, deben hacerse llegar las instrucciones de instalación de la antena y las condiciones de funcionamiento del transmisor a los usuarios finales e instaladores.

Declaración del Departamento Canadiense de Comunicaciones

Este aparato digital no supera los límites de emisión de ruido de radio establecidos para aparatos digitales de Clase B en la normativa de interferencias de radio del Departamento Canadiense de Comunicaciones.

Este aparato digital de Clase B satisface los requisitos de la norma canadiense ICES-003.

Aviso de Macrovision Corporation acerca del producto

Este producto incorpora una tecnología de protección de los derechos de autor protegida por métodos descritos en ciertas patentes de los EE. UU. y otros derechos de propiedad intelectual en posesión de Macrovision Corporation y otros titulares legales. El uso de esta tecnología de protección de los derechos de autor debe ser autorizado por Macrovision Corporation y está destinado a la restricción de la visualización en entornos domésticos y otros de carácter limitado, **a menos que Macrovision Corporation autorice lo contrario**. Se prohíben las prácticas de ingeniería inversa o desmontaje.

Advertencia acerca de la batería de ion-litio

PRECAUCIÓN: La sustitución incorrecta de la batería podría constituir un peligro de explosión. Sustituya la batería únicamente por otra similar o de tipo equivalente recomendado por el fabricante. Elimine las baterías usadas de acuerdo con las instrucciones proporcionadas por el fabricante.

Servicios de reciclaje/retorno de ASUS

Los programas de reciclaje y retorno de ASUS emanan de nuestro compromiso con el cumplimiento de las normas más estrictas en materia de protección medioambiental. Como parte de dicho compromiso, proporcionamos a nuestros clientes los medios necesarios para reciclar de forma responsable nuestros productos, baterías y demás componentes, así como los materiales empleados en el embalaje de los mismos. Visite el sitio web <http://csr.asus.com/english/Takeback.htm> si desea obtener información detallada acerca de los servicios de reciclaje disponibles en las diferentes regiones.

Información de seguridad



Desconecte el cable de alimentación AC y todos los periféricos conectados antes de limpiar el equipo. Limpie el equipo de sobremesa empleando una esponja de celulosa limpia o una gamuza humedecida en una solución de detergente suave y algunas gotas de agua templada; elimine después la humedad restante con un paño seco.

- **NO** coloque el equipo sobre una superficie irregular o inestable. Solicite asistencia técnica si la carcasa resulta dañada.
- **NO** instale el equipo en entornos sometidos a niveles elevados de suciedad o polvo. **NO** use el equipo durante una fuga de gas.
- **NO** coloque objetos ni los deje caer sobre la parte superior del equipo de sobremesa; no introduzca materiales extraños en el interior del mismo.
- **NO** someta el equipo a campos magnéticos o eléctricos de gran intensidad.
- **NO** exponga el equipo a líquidos, lluvia o humedad, ni lo use cerca de ninguno de tales elementos. **NO** use el módem durante tormentas eléctricas.
- Advertencia de seguridad acerca de la batería: **NO** elimine la batería arrojándola al fuego. **NO** cortocircuite los contactos de la batería. **NO** desmonte la batería.
- Use este producto en entornos sometidos a una temperatura ambiente comprendida entre 0 °C (32 °F) y 35 °C (95 °F).
- **NO** cubra los orificios de ventilación del equipo de sobremesa para evitar que el sistema se caliente en exceso.
- **NO** use cables de alimentación, accesorios o periféricos de otro tipo dañados.
- A fin de evitar posibles descargas eléctricas, desconecte el cable de alimentación de la toma de suministro eléctrico antes de cambiar la posición del sistema.
- Consulte con un profesional antes de usar un adaptador o cable prolongador. Tales dispositivos podrían impedir el correcto funcionamiento del circuito de conexión a tierra.
- Asegúrese de que la fuente de alimentación se encuentre configurada al nivel de voltaje correspondiente a su región. Si no está seguro del nivel de voltaje que entrega la toma de suministro eléctrico que está usando, póngase en contacto con la compañía eléctrica.
- No intente reparar la fuente de alimentación personalmente si se avería. Póngase en contacto con un técnico de mantenimiento autorizado o con su distribuidor.

Convenciones a las que se atiene esta guía

Con objeto de garantizar la correcta puesta en práctica de ciertas tareas, se recomienda al usuario familiarizarse con los siguientes símbolos, que encontrará a lo largo de este manual.



PELIGRO/ADVERTENCIA: Información destinada a mitigar la posibilidad de lesión personal al efectuar una tarea.



PRECAUCIÓN: Información destinada a mitigar la posibilidad de dañar los componentes al efectuar una tarea.



IMPORTANTE: Instrucciones que SE DEBEN respetar al llevar a cabo una tarea.



NOTA: Sugerencias e información complementaria que facilitan al usuario la realización de una tarea.

Más información

Consulte las siguientes fuentes si desea obtener más información o mantenerse al día en cuanto a las actualizaciones del producto y el software.





Sitios web de ASUS

El sitio web de ASUS contiene la información más reciente acerca de los productos de hardware y software ASUS. Visite el sitio web de ASUS: www.asus.com.

Sitio web de asistencia técnica local de ASUS

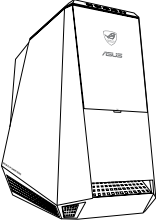
Si desea obtener información de contacto acerca de su ingeniero de asistencia técnica local, visite el sitio web de ASUS: <http://support.asus.com/contact>.

Contenido del paquete

		
<p>Equipo de sobremesa ASUS Essentio</p>	<p>Paquete de teclado para juegos ASUS ROG U9N x1</p>	<p>Paquete de ratón para juegos ASUS GX900 x1</p>
		
<p>Cable de alimentación x 1</p>	<p>DVD con el software de grabación Nero 9 x 1 (opcional)</p>	<p>Guía de instalación x 1</p>
		
<p>Tarjeta de garantía x 1</p>	<p>Soporte para DVD x1 (opcional)</p>	<p>DVD de recuperación x1 (opcional)</p>



- Si alguno de los artículos anteriores falta o se encuentra dañado, póngase en contacto con su distribuidor.
- Las ilustraciones de los artículos anteriores deben interpretarse únicamente como referencia. Las especificaciones del producto real podrían variar en función del modelo.
- Para obtener detalles sobre el uso del teclado y ratón para juegos incluidos, consulte la secciones **Utilizar el teclado para juegos ASUS ROG** y **Utilizar el ratón para juegos ASUS GX900**.

Capítulo 1

Primeros pasos

¡Bienvenido!

Gracias por adquirir un equipo de sobremesa ASUS Essentio CG8565.

El equipo de sobremesa ASUS Essentio CG8565 desarrolla un elevado rendimiento, proporciona la máxima fiabilidad sin compromisos y permite al usuario disfrutar como centro de un útil entorno. Todas estas características se concentran en el interior de una atractiva, futurista y elegante carcasa.



Lea la Tarjeta de garantía de ASUS antes de comenzar a instalar su nuevo equipo de sobremesa ASUS.

Familiarícese con el equipo



Las ilustraciones que aparecen a continuación deben emplearse sólo como referencia. Los puertos y su ubicación, así como el color del chasis, podrían variar en función del modelo.

Panel frontal

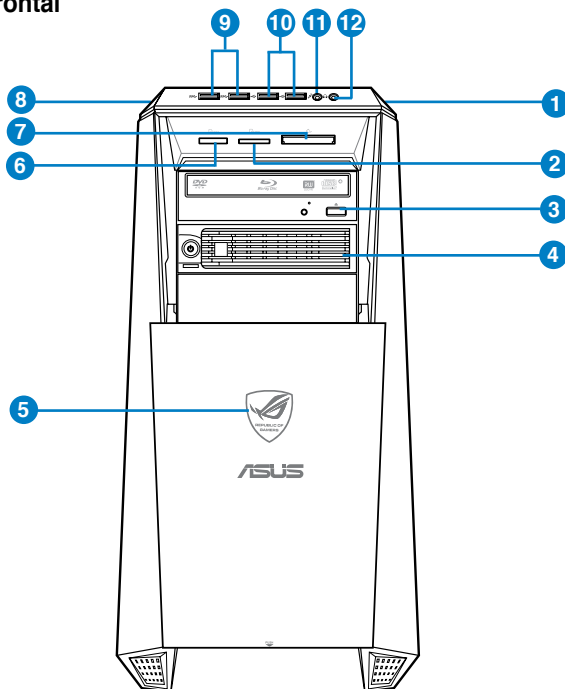

1. **Botón de encendido.** Presione este botón para encender el equipo.
2. **Ranura para tarjetas Secure Digital™ / MultiMediaCard.** Inserte una tarjeta Secure Digital™ o MultiMediaCard en esta ranura.
3. **Bahía de unidad de disco óptico.** Contiene una unidad de disco óptico.
4. **Bahía de intercambio en caliente (vacía).** En esta bahía, puede instalar una unidad de disco duro adicional.
5. **LED de alimentación.** Este LED se ilumina cuando enciende el equipo.
6. **Ranura para tarjetas Memory Stick™ / Memory Stick Pro™.** Inserte una tarjeta Memory Stick™ / Memory Stick Pro™ en esta ranura.



-
- NO conecte un teclado/ratón a un puerto USB 3.0 sin instalar antes un sistema operativo Windows®.
 - Debido a las limitaciones que presenta el controlador USB 3.0, los dispositivos USB 3.0 sólo se pueden usar en sistemas operativos Windows® y después de instalar el controlador USB 3.0.
 - Los dispositivos USB 3.0 sólo se pueden usar como almacenes de datos.
 - Se recomienda encarecidamente conectar los dispositivos USB 3.0 a puertos USB 3.0; ello les permitirá desarrollar toda su velocidad y rendimiento.
-

7. **Ranura para tarjetas CompactFlash® / Microdrive™.** Inserte una tarjeta CompactFlash® / Microdrive™ en esta ranura.
8. **Botón OC.** Este botón permite ajustar el perfil System Level Up (Subir de nivel el sistema) del equipo.
9. **Puertos USB 3.0.** Estos puertos de Bus serie universal 3.0 (USB 3.0) admiten la conexión de dispositivos USB 3.0 como ratones, impresoras, escáneres, cámaras y PDAs, entre otros.
10. **Puertos USB 2.0.** Estos puertos de Bus serie universal 2.0 (USB 2.0) admiten la conexión de dispositivos USB 2.0 como ratones, impresoras, escáneres, cámaras y PDAs, entre otros.
11. **Puerto de micrófono.** Este puerto permite conectar un micrófono.
12. **Puerto de auriculares.** Este puerto permite conectar unos auriculares o un juego de altavoces.

Panel posterior

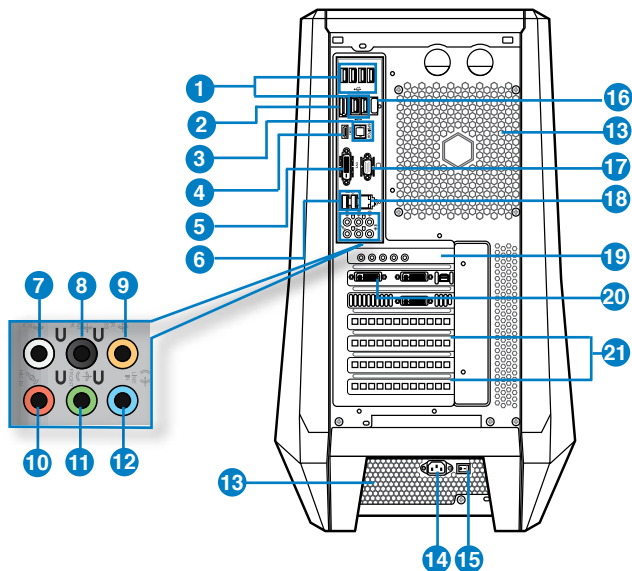

1. **Puertos USB 2.0.** Estos puertos de Bus serie universal 2.0 (USB 2.0) admiten la conexión de dispositivos USB 2.0 como ratones, impresoras, escáneres, cámaras y PDAs, entre otros.
2. **Puerto E-SATA.** Este puerto permite conectar una unidad de disco duro o una unidad de disco óptica.
3. **Puerto de salida S/PDIF_OUT.** Este puerto permite conectar un dispositivo de salida de audio externo empleando un cable óptico S/PDIF.
4. **Puerto HDMI.** Este puerto permite conectar dispositivos High-Definition Multimedia Interface (HDMI) y es compatible con la tecnología HDCP, por lo que admite la reproducción de discos HD DVD, Blu-ray y otros soportes protegidos.
5. **Puerto DVI-D.** Este puerto permite conectar dispositivos con interfaz DVI-D y es compatible con la tecnología HDCP, por lo que admite la reproducción de discos HD DVD, Blu-ray y otros soportes protegidos.
6. **Puertos USB 3.0.** Estos puertos de Bus serie universal 3.0 (USB 3.0) admiten la conexión de dispositivos USB 3.0 como ratones, impresoras, escáneres, cámaras y PDAs, entre otros.



- NO conecte un teclado/ratón a un puerto USB 3.0 sin instalar antes un sistema operativo Windows®.
- Debido a las limitaciones que presenta el controlador USB 3.0, los dispositivos USB 3.0 sólo se pueden usar en sistemas operativos Windows® y después de instalar el controlador USB 3.0.
- Los dispositivos USB 3.0 sólo se pueden usar como almacenes de datos.
- Se recomienda encarecidamente conectar los dispositivos USB 3.0 a puertos USB 3.0; ello les permitirá desarrollar toda su velocidad y rendimiento.

7. **Puerto de salida de altavoz lateral (gris).** Este puerto permite conectar un altavoz lateral en la configuración de audio de 8 canales.
8. **Puerto de salida de altavoz posterior (negro)** Este puerto permite conectar un altavoz posterior en las configuraciones de audio de 4, 6 y 8 canales.
9. **Puerto de altavoz central/subwoofer (naranja).** Este puerto permite conectar un altavoz central/subwoofer.
10. **Puerto de micrófono (rosa).** Este puerto permite conectar un micrófono.
11. **Puerto de salida de línea (lima).** Este puerto permite conectar unos auriculares o un juego de altavoces. En una configuración de 4, 6 u 8 canales, este puerto se convierte en salida de altavoz frontal.
12. **Puerto de entrada de línea (azul claro).** Este puerto permite conectar un reproductor de cinta, CD o DVD, o una fuente de audio de otro tipo.

Configuración de audio de 2, 4, 6 u 8 canales

Puerto	Auriculares 2 canales	4 canales	6 canales	8 canales
Azul claro	Entrada de línea	Entrada de línea	Entrada de línea	Entrada de línea
Lima	Salida de línea	Salida de altavoz frontal	Salida de altavoz frontal	Salida de altavoz frontal
Rosa	Entrada de micrófono	Entrada de micrófono	Entrada de micrófono	Entrada de micrófono
Naranja	–	–	Altavoz central/ subwoofer	Altavoz central/ subwoofer
Negro	–	Salida de altavoz posterior	Salida de altavoz posterior	Salida de altavoz posterior
Gris	–	–	–	Salida de altavoz lateral

13. **Orificios de ventilación.** Estos orificios están destinados a la ventilación del equipo.



NO obstruya ni cubra los orificios de ventilación del chasis. Garantice siempre la ventilación correcta al equipo.

14. **Conector de alimentación.** Conecte el cable de alimentación a este conector.
15. **Interruptor de encendido.** Accione este interruptor para encender/apagar la fuente de alimentación del equipo.
16. **Módulo Bluetooth.** Puede enchufar cualquier dispositivo Bluetooth, como por ejemplo teléfonos móviles, para disfrutar de transferencia inalámbrica de datos.
17. **Puerto VGA.** Este puerto permite conectar dispositivos con interfaz VGA (como, por ejemplo, un monitor VGA).

18. **Puerto LAN (RJ-45).** Este puerto permite establecer una conexión Gigabit con una red de área local (LAN) a través de un hub de red.

Indicadores LED del puerto LAN

Indicador LED de actividad/enlace		Indicador LED de velocidad	
Estado	Descripción	Estado	Descripción
Apagado	Sin enlace	Apagado	Conexión de 10 Mbps
NARANJA	Con enlace	NARANJA	Conexión de 100 Mbps
INTERMITENTE	Transmisión de datos	VERDE	Conexión de 1 Gbps

INDICADOR
LED ACT/LINK
(ACTIVIDAD/
ENLACE)

INDICADOR
LED SPEED
(VELOCIDAD)

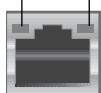

Puerto LAN



Consulte la tabla de configuración de audio que figura a continuación si desea conocer la función que cumple cada uno de los puertos en las configuraciones de 2, 4, 6 y 8 canales.

19. **Puertos de tarjeta de sonido (extraíbles).** Estos puertos permiten conectar dispositivos de salida, como por ejemplo micrófonos, auriculares y altavoces.
20. **Tarjeta gráfica ASUS (disponible sólo en determinados modelos).** Los puertos de salida de pantalla de la tarjeta gráfica ASUS (opcional) podrían variar en función del modelo.
21. **Abrazadera de ranura de expansión.** Retire la abrazadera de la ranura de expansión para instalar una tarjeta de expansión.

Instalación del equipo

Siga los pasos descritos en este apartado para conectar al equipo los principales dispositivos de hardware (como un monitor externo, un teclado, un ratón y el cable de alimentación).

Conexión de un monitor externo

A través de la tarjeta gráfica ASUS (disponible sólo en determinados modelos)

Conecte el monitor al puerto de salida de pantalla de la tarjeta de gráficos discretos ASUS.

Para conectar un monitor externo a través de la tarjeta gráfica ASUS:

1. Conecte un monitor a uno de los puertos de salida de pantalla de la tarjeta gráfica ASUS.
2. Conecte el monitor a una fuente de alimentación.



Los puertos de salida de pantalla de la tarjeta gráfica ASUS podrían variar en función del modelo.

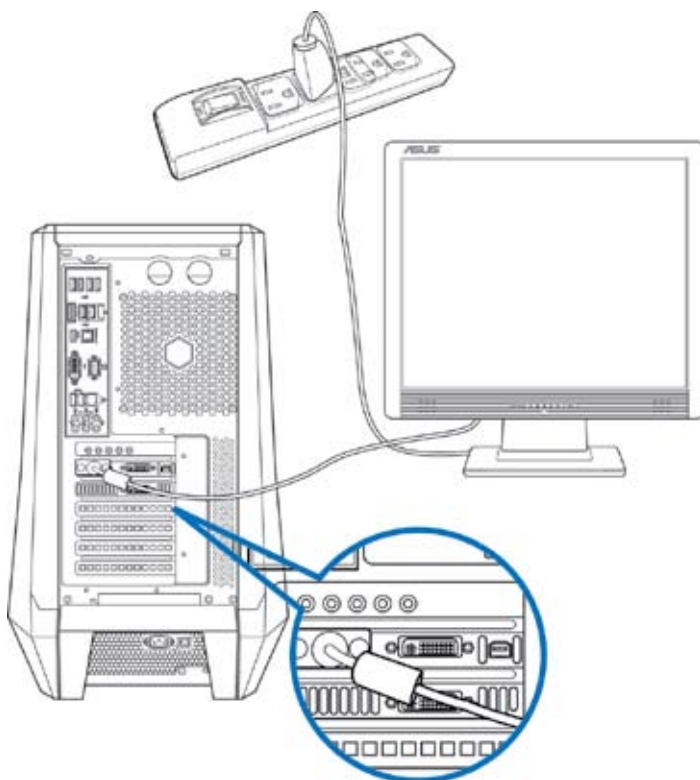

Uso de los puertos de salida de pantalla integrados en la placa

Conecte el monitor al puerto de salida de pantalla integrado en la placa.

Para conectar un monitor externo a través de un puerto de salida de pantalla integrado en la placa:

1. Conecte un monitor VGA al puerto VGA, un monitor DVI-D al puerto DVI-D o un monitor HDMI al puerto HDMI situados en el panel posterior del equipo.
2. Conecte el monitor a una fuente de alimentación.

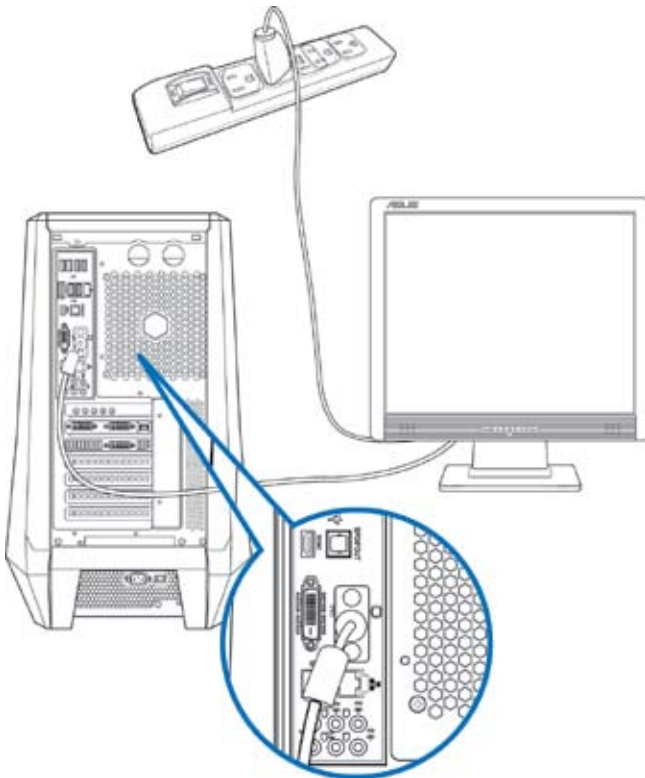

- Si el equipo incluye una tarjeta gráfica ASUS, ésta habrá sido configurada como dispositivo de pantalla principal en el BIOS. Conecte en tal caso el monitor a uno de los puertos de salida de pantalla de la tarjeta gráfica ASUS.
- Si desea obtener información acerca de la conexión de más de un monitor externo al equipo, consulte el apartado **Conexión de varios monitores externos** en el Capítulo 3 de este manual.

Conexión de un teclado USB y un ratón USB

Conecte un teclado USB y un ratón USB a los puertos USB situados en el panel posterior del equipo.

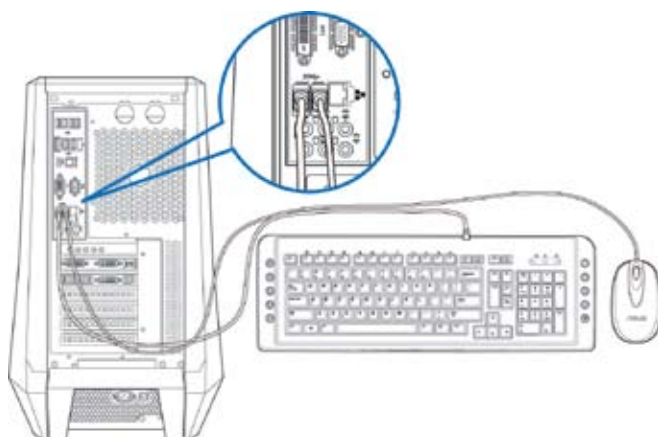

Conexión del cable de alimentación

Conecte un extremo del cable de alimentación al conector de alimentación situado en el panel posterior del equipo y el otro extremo a una fuente de alimentación.

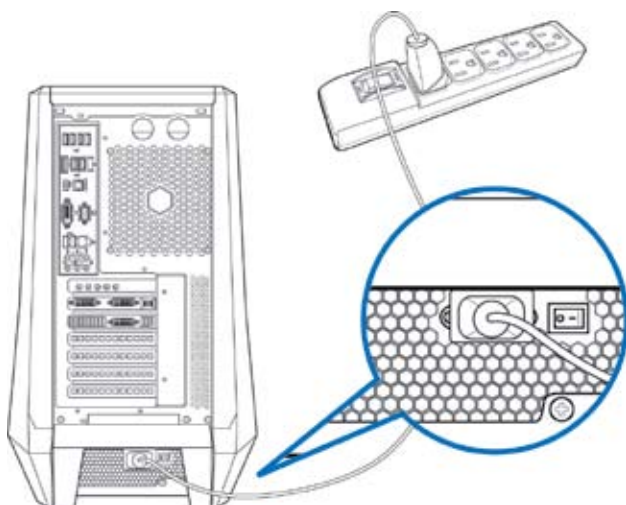

Encendido/apagado del equipo

Siga los pasos descritos en este apartado para aprender a encender/apagar el equipo una vez instalado.

Encendido del equipo

Para encender el equipo:

1. Encienda el monitor.
2. Coloque el conmutador de alimentación en la posición de ENCENDIDO y, a continuación, presione el botón de alimentación para encender el equipo.

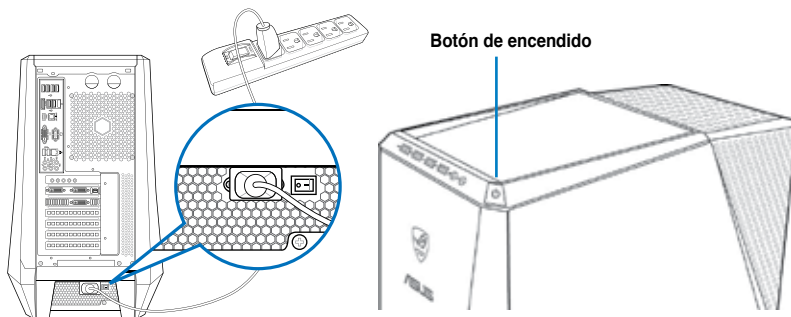

3. Espere mientras el sistema se carga automáticamente.

Apagado del equipo

Para apagar el equipo:

1. Cierre todas las aplicaciones en ejecución.
2. En el escritorio de Windows®, haga clic en .
3. Haga clic en **Shut down** para cerrar el sistema operativo.

Capítulo 2

Uso de Windows® 7

Primer inicio del equipo

Al iniciar el equipo por primera vez, aparece una serie de pantallas cuyo objetivo es guiarle a través de la configuración de los parámetros básicos del sistema operativo Windows® 7.

Para iniciar el equipo por primera vez:

1. Encienda el equipo. Espere unos minutos hasta que aparezca la pantalla **Set Up Windows (Configuración de Windows)**.
2. Seleccione su idioma en la lista desplegable. Haga clic en **Next (Siguiente)**.
3. Seleccione los valores que correspondan en las listas desplegables **Country or region (País o región)**, **Time and currency (Hora y moneda)** y **Keyboard layout (Distribución del teclado)**. Haga clic en **Next (Siguiente)**.
4. Introduzca nombres únicos en los campos **User Name (Nombre de usuario)** y **Computer Name (Nombre del equipo)**. Haga clic en **Next (Siguiente)**.
5. Introduzca la información necesaria para establecer su contraseña y haga clic en **Next (Siguiente)**. O bien, puede hacer clic en **Next (Siguiente)** para omitir este paso sin introducir información.



Si desea establecer una contraseña para su cuenta más tarde, consulte el apartado **Configuración de una cuenta de usuario y una contraseña** en este capítulo.

6. Lea detenidamente los términos de la licencia. Active la casilla de verificación **I accept the license terms (Acepto los términos de licencia)** y haga clic en **Next (Siguiente)**.
7. Seleccione la opción **Use recommended settings (Usar la configuración recomendada)** o **Install important updates only (Instalar sólo las actualizaciones importantes)** para establecer la configuración de seguridad del equipo. Si desea omitir este paso, seleccione la opción **Ask me later (Preguntarme más tarde)**.
8. Revise la configuración de fecha y hora. Haga clic en **Next (Siguiente)**. El sistema cargará la nueva configuración y se reiniciará. Ya puede comenzar a usar el equipo.

Uso del escritorio de Windows® 7



Haga clic en el icono Start (Inicio)  > Help and Support (Ayuda y soporte técnico) si desea obtener información complementaria acerca de Windows® 7.

Uso del menú Start (Inicio)

El menú Start (Inicio) proporciona acceso a programas, utilidades y demás componentes útiles del equipo. También permite obtener información complementaria acerca de Windows 7 a través de la función **Help and Support (Ayuda y soporte técnico)**.

Inicio de componentes desde el menú Start (Inicio)

Para iniciar componentes desde el menú Start (Inicio):

1. En la barra de tareas de Windows®, haga clic en el icono Start (Inicio) .
2. En el menú Start (Inicio), seleccione el componente que desee iniciar.



Puede anclar programas al menú Start (Inicio) para que se muestren siempre al abrirlo. Si desea obtener más información, consulte el apartado **Anclaje de programas al menú Start (Inicio) o a la barra de tareas** en este capítulo.

Uso del componente Getting Started (Tareas iniciales)

El componente **Getting Started (Tareas iniciales)** del menú Start (Inicio) contiene información acerca de ciertas tareas básicas que le ayudarán a familiarizarse con el uso de Windows® 7 (como la personalización de Windows®, la agregación de nuevos usuarios y la transferencia de archivos).

Para usar el componente Getting Started (Tareas iniciales):

1. En la barra de tareas de Windows®, haga clic en el icono Start (Inicio)  para abrir el menú Start (Inicio).
2. Seleccione la opción **Getting Started (Tareas iniciales)**. Aparecerá una lista de tareas disponibles.
3. Seleccione la tarea que desee llevar a cabo.

Uso de la barra de tareas

La barra de tareas permite iniciar y administrar programas y componentes instalados en el equipo.

Inicio de un programa desde la barra de tareas

Para iniciar un programa desde la barra de tareas:

- En la barra de tareas de Windows®, haga clic en un icono para iniciarlo. Haga clic en el icono de nuevo para ocultar el programa correspondiente.



Puede anclar a la barra de tareas aquellos programas que desee que se muestren constantemente. Si desea obtener más información, consulte el apartado **Anclaje de programas al menú Start (Inicio) o a la barra de tareas** en este capítulo.

Anclaje de componentes a una Jump List (Lista de acceso rápido)

Al hacer clic con el botón secundario del ratón en un icono de la barra de tareas, se abre una Jump List (Lista de acceso rápido) que permite acceder rápidamente a determinados vínculos relacionados con el programa o componente. Puede anclar componentes (como sitios web, carpetas o unidades que abra con frecuencia o archivos multimedia reproducidos recientemente) a una Jump List (Lista de acceso rápido).

Para anclar un componente a una Jump List (Lista de acceso rápido):

1. En la barra de tareas, haga clic con el botón secundario del ratón en un icono.
2. En la Jump List (Lista de acceso rápido), haga clic con el botón secundario del ratón en el componente que desee anclar y, a continuación, seleccione la opción **Pin to this list (Anclar a esta lista)**.

Desanclaje de componentes de una Jump List (Lista de acceso rápido)

Para desanclar un componente de una Jump List (Lista de acceso rápido):

1. En la barra de tareas, haga clic con el botón secundario del ratón en un icono.
2. En la Jump List (Lista de acceso rápido), haga clic con el botón secundario del ratón en el componente que desee quitar de la Jump List (Lista de acceso rápido) y, a continuación, seleccione la opción **Unpin from this list (Desanclar de esta lista)**.

Anclaje de programas al menú Start (Inicio) o a la barra de tareas

Para anclar un programa al menú Start (Inicio) o a la barra de tareas:

1. En la barra de tareas de Windows®, haga clic en el icono Start (Inicio)  para abrir el menú Start (Inicio).
2. Haga clic con el botón secundario del ratón en el componente que desee anclar al menú Start (Inicio) o a la barra de tareas.
3. Seleccione la opción **Pin to Taskbar (Anclar a la barra de tareas)** o **Pin to Start menu (Anclar al menú Inicio)**.



O bien, haga clic con el botón secundario del ratón en el icono de un programa en ejecución que aparezca en la barra de tareas y seleccione la opción **Pin this program to taskbar (Anclar este programa a la barra de tareas)**.

Desanclaje de programas del menú Start (Inicio)

Para desanclar un programa del menú Start (Inicio):

1. En la barra de tareas de Windows®, haga clic en el icono Start (Inicio)  para abrir el menú Start (Inicio).
2. En el menú Start (Inicio), haga clic con el botón secundario del ratón en el programa que desee desanclar y, a continuación, seleccione la opción **Remove from this list (Quitar de esta lista)**.



Desanclaje de programas de la barra de tareas

Para desanclar un programa de la barra de tareas:

1. En la barra de tareas, haga clic con el botón secundario del ratón en el programa que desee quitar de la barra de tareas y, a continuación, seleccione la opción **Unpin this program from taskbar (Desanclar este programa de la barra de tareas)**.

Uso del área de notificación

De forma predeterminada, el área de notificación muestra los tres iconos siguientes:

	Notificación de Action Center (Centro de actividades) Haga clic en este icono para abrir el panel Action Center (Centro de actividades) de Windows® y ver todos los mensajes de alerta y notificaciones.
	Conexión de red Este icono muestra el estado de conexión y la intensidad de la señal correspondientes a una conexión de red por cable o inalámbrica.
	Volumen Haga clic en este icono para ajustar el volumen.

Visualización de una notificación de alerta

Para ver una notificación de alerta:

- Haga clic en el icono Notificación (Notificación) ; a continuación, haga clic en un mensaje para abrirlo.



Si desea obtener más información, consulte el apartado **Uso del panel Action Center (Centro de actividades) de Windows®** en este capítulo.

Personalización de iconos y notificaciones

Puede optar por mostrar u ocultar determinados iconos y notificaciones en la barra de tareas o el área de notificación.

Para personalizar los iconos y notificaciones:

1. En el área de notificación, haga clic en el icono con forma de flecha .
2. Haga clic en **Customize (Personalizar)**.
3. En la lista desplegable, seleccione los comportamientos de los iconos o componentes que desee personalizar.

Administración de archivos y carpetas

Uso del Explorador de Windows®

El Explorador de Windows® permite ver, administrar y organizar archivos y carpetas.

Inicio del Explorador de Windows®

Para iniciar el Explorador de Windows:

1. En la barra de tareas de Windows®, haga clic en el icono Start (Inicio)  para abrir el menú Start (Inicio).
2. Haga clic en **Computer (Equipo)** para iniciar el Explorador de Windows.

Exploración de archivos y carpetas

Para explorar archivos y carpetas:

1. Inicie el Explorador de Windows.
2. En los paneles de navegación o vista, navegue hasta la ubicación en la que se encuentren los datos.
3. En la barra de ruta de navegación, haga clic en la flecha para ver el contenido de la unidad o carpeta.

Personalización de la vista de archivos y carpetas

Para personalizar la vista de archivos y carpetas:

1. Inicie el Explorador de Windows.
2. En el panel de navegación, seleccione la ubicación en la que se encuentren los datos.
3. En la barra de herramientas, haga clic en el icono View (Vista) .
4. En el menú View (Vista), desplace el control deslizante para seleccionar un modo de visualización de archivos y carpetas.



También puede hacer clic con el botón secundario del ratón en cualquier punto del panel **View (Vista)** y seleccionar el tipo de vista que desee.

Organización de archivos

Para organizar los archivos:

1. Inicie el Explorador de Windows.
2. En el campo **Arrange by (Organizar por)**, haga clic para abrir la lista desplegable.
3. Seleccione el tipo de organización que prefiera.

Ordenación de archivos

Para ordenar los archivos:

1. Inicie el Explorador de Windows.
2. Haga clic con el botón secundario en cualquier punto del panel View (Vista).
3. En el menú que aparecerá a continuación, seleccione la opción **Sort by (Ordenar por)** y, a continuación, el tipo de ordenación que prefiera.

Agrupación de archivos

Para agrupar los archivos:

1. Inicie el Explorador de Windows.
2. Haga clic con el botón secundario en cualquier punto del panel View (Vista).
3. En el menú que aparecerá a continuación, seleccione la opción **Group by (Agrupar por)** y, a continuación, el tipo de agrupación que prefiera.

Agregación de una carpeta nueva

Para agregar una carpeta nueva:

1. Inicie el Explorador de Windows.
2. En la barra de herramientas, haga clic en **New folder (Nueva carpeta)**.
3. Introduzca el nombre que desee asignar a la nueva carpeta.



También puede hacer clic con el botón secundario del ratón en cualquier punto del panel View (Vista) y, a continuación, seleccionar las opciones **New (Nuevo) > Folder (Carpeta)**.

Realización de una copia de seguridad de archivos

Configuración de una copia de seguridad

Para configurar una copia de seguridad:

1. Haga clic en  > **All Programs (Todos los programas) > Maintenance (Mantenimiento) > Backup and Restore (Copias de seguridad y restauración)**.
2. Haga clic en **Set up backup (Configurar copia de seguridad)**. Haga clic en **Next (Siguiete)**.
3. Seleccione la ubicación de destino de la copia de seguridad. Haga clic en **Next (Siguiete)**.
4. Seleccione la opción **Let Windows choose (recommended) (Dejar a Windows que elija (recomendado))** o **Let me choose (Dejarme elegir)** para establecer el modo de copia de seguridad.



Si selecciona la opción **Let Windows choose (Dejar a Windows que elija)**, Windows no incluirá en la copia de seguridad los programas, los archivos en formato FAT, los archivos almacenados en la papelera de reciclaje ni los archivos temporales de tamaño equivalente o superior a 1 GB.

5. Siga las instrucciones que aparecerán en la pantalla para finalizar el proceso.

Restauración del sistema

La función System Restore (Restaurar sistema) de Windows® crea puntos de restauración siempre que la configuración del sistema cambia y los vincula a una fecha y una hora. De este modo, facilita la restauración o reversión de los cambios aplicados a la configuración del equipo sin que ello afecte a los datos personales.

Para restaurar el sistema:

1. Cierre todas las aplicaciones en ejecución.
2. Haga clic en  > **All Programs (Todos los programas) > Accessories (Accesorios) > System Tools (Herramientas del sistema) > System Restore (Restaurar sistema)**.
3. Siga las instrucciones que aparecerán en la pantalla para llevar a cabo el proceso.

Protección del equipo

Uso del panel Action Center (Centro de actividades) de Windows® 7

El panel Action Center (Centro de actividades) de Windows® 7 proporciona notificaciones de alerta, información de seguridad e información de mantenimiento del sistema y ofrece la posibilidad de solucionar y corregir automáticamente algunos de los problemas informáticos más comunes.



Es posible personalizar las notificaciones. Si desea obtener más información, consulte el apartado **Personalización de iconos y notificaciones** en este capítulo.

Inicio del panel Action Center (Centro de actividades) de Windows® 7

Para iniciar el panel Action Center (Centro de actividades) de Windows® 7:

1. Para iniciar el panel Action Center (Centro de actividades) de Windows 7, haga clic en el icono Notification (Notificación)  y, a continuación, en **Open Action Center (Abrir Centro de actividades)**.
2. En el panel Action Center (Centro de actividades) de Windows 7, haga clic en la tarea que desee llevar a cabo.

Uso de Windows® Update

Windows Update permite buscar e instalar las actualizaciones más recientes con objeto de mejorar la seguridad y el rendimiento del equipo.

Inicio de Windows® Update

Para iniciar Windows® Update:

1. En la barra de tareas de Windows®, haga clic en el icono Start (Inicio)  para abrir el menú Start (Inicio).
2. Seleccione **All Programs (Todos los programas) > Windows Update**.
3. En la pantalla Windows Update, haga clic en la tarea que desee llevar a cabo.

Configuración de una cuenta de usuario y una contraseña

Puede crear cuentas de usuario y contraseñas para la gente que use el equipo.

Configuración de una cuenta de usuario

Para configurar una cuenta de usuario:

1. En la barra de tareas de Windows®, haga clic en  > **Getting Started (Tareas iniciales) > Add new users (Agregar nuevos usuarios)**.
2. Seleccione la opción **Manage another account (Administrar otra cuenta)**.
3. Seleccione la opción **Create a new account (Crear una nueva cuenta)**.
4. Introduzca el nombre que desee asignar al nuevo usuario.
5. Seleccione la opción **Standard user (Usuario estándar)** o **Administrator (Administrador)** para asignar un tipo al usuario.
6. Cuando haya terminado, haga clic en **Create Account (Crear cuenta)**.

Configuración de una contraseña de usuario

Para configurar una contraseña de usuario:

1. Seleccione el usuario para el que desee establecer una contraseña.
2. Seleccione la opción **Create a password (Crear una contraseña)**.
3. Introduzca una contraseña y confírmela. Introduzca un indicio de contraseña.
4. Cuando haya terminado, haga clic en **Create password (Crear contraseña)**.

Activación del software antivirus

El equipo cuenta con el software Internet Security de Trend Micro instalado de fábrica. Se trata de un software antivirus de otro fabricante que permite proteger un equipo frente a ataques de virus. Debe adquirirse por separado. Dispondrá de un periodo de prueba de 60 días tras la activación.

Para activar el software Internet Security de Trend Micro:

1. Ejecute la aplicación Internet Security de Trend Micro.
2. Lea detenidamente los términos de la licencia. Haga clic en **Agree & Activate (Aceptar y activar)**.
3. Introduzca su dirección de correo electrónico y seleccione su ubicación. Haga clic en **Next (Siguiente)**.
4. Haga clic en Finish (Finalizar) para finalizar la activación.

Uso de la función Help and Support (Ayuda y soporte técnico) de Windows®

La función Help and Support (Ayuda y soporte técnico) de Windows® ofrece acceso a guías y respuestas acerca del uso de aplicaciones en la plataforma Windows® 7.

Para iniciar la función Help and Support (Ayuda y soporte técnico) de Windows®, haga clic en  > **Help and Support (Ayuda y soporte técnico)**.



Asegúrese de que el equipo cuente con conexión a Internet si desea recibir la ayuda en línea más reciente para Windows®.

Capítulo 3

Conexión de dispositivos al equipo

Conexión de un dispositivo de almacenamiento USB

Este equipo de sobremesa cuenta con puertos USB 2.0/1.1 tanto en el panel frontal como en el posterior. Los puertos USB permiten conectar dispositivos USB como, por ejemplo, dispositivos de almacenamiento.

Para conectar un dispositivo de almacenamiento USB:

- Inserte el dispositivo de almacenamiento USB en el equipo.

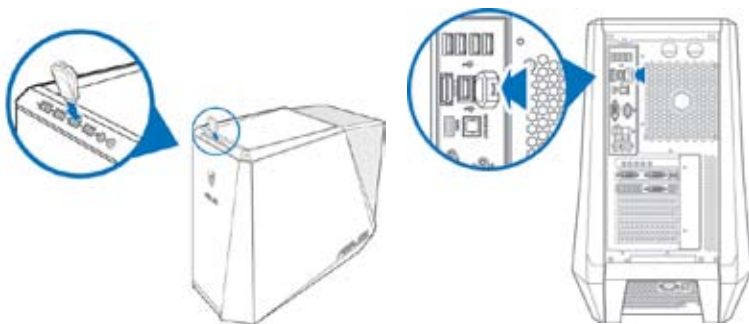

Panel frontal

Panel posterior

Para quitar un dispositivo de almacenamiento USB:

1. Haga clic en el icono  que se encuentra en el área de notificación de Windows del equipo y, a continuación, haga clic en **Eject USB2.0 FlashDisk (Expulsar disco flash USB2.0)** o **Eject USB3.0 FlashDisk (Expulsar disco flash USB 3.0)** si utiliza la unidad flash USB3.0 o dispositivos compatibles con USB3.0.
2. Cuando aparezca el mensaje **Safe to Remove Hardware (Es seguro quitar el hardware)**, quite el dispositivo de almacenamiento USB del equipo.

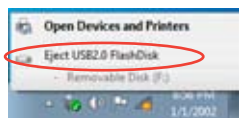

NO quite un dispositivo de almacenamiento USB durante una transferencia de datos. Si lo hace, podrían producirse pérdidas de datos y el dispositivo de almacenamiento USB podría resultar dañado.

Conexión de un micrófono y unos auriculares

Este equipo de sobremesa cuenta con puertos de micrófono y auriculares tanto en el panel frontal como en el posterior. Los puertos de E/S de audio situados en el panel posterior permiten conectar sistemas de altavoces estéreo de 2, 4, 6 y 8 canales.

Conexión de unos auriculares y un micrófono

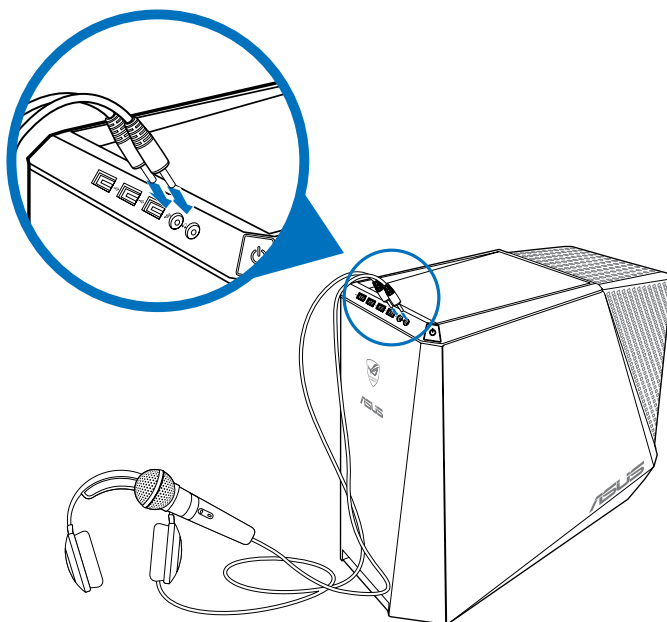

Conexión de un sistema de altavoces de 2 canales

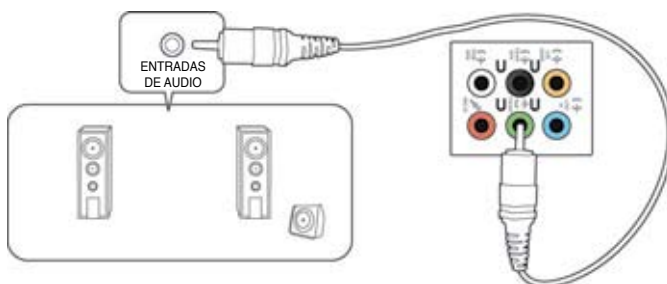

Conexión de un sistema de altavoces de 4 canales

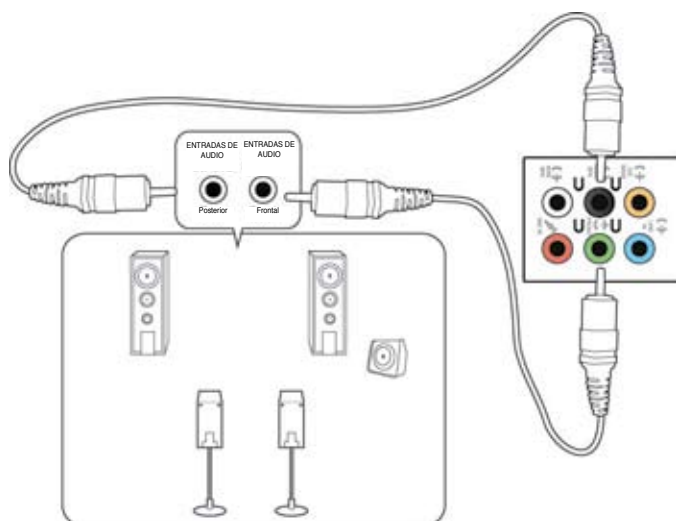

Conexión de un sistema de altavoces de 6 canales

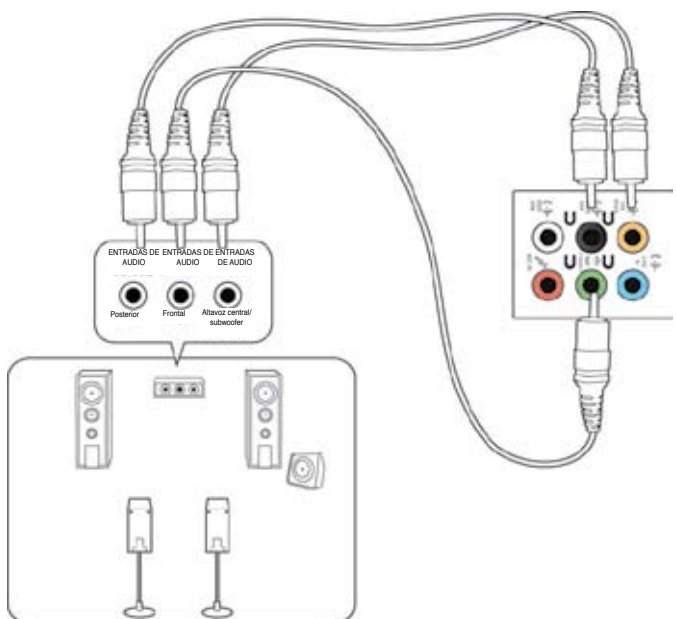

Conexión de un sistema de altavoces de 8 canales

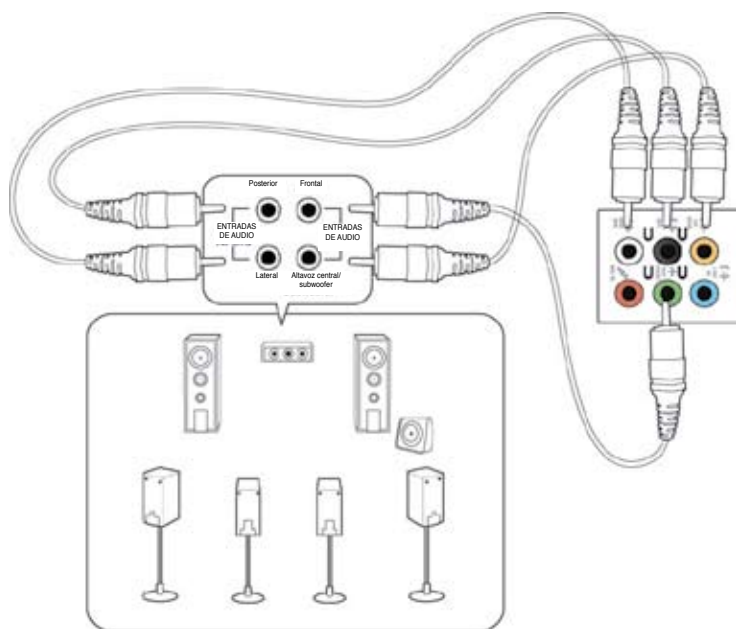

Conexión de varias pantallas externas

Puede que el PC de sobremesa disponga de puertos VGA, HDMI o DVI; úselos para conectar varias pantallas externas.



Si el equipo cuenta con una tarjeta gráfica instalada, conecte los monitores a los puertos de salida de la tarjeta gráfica.

Configuración de varias pantallas

Es posible establecer los modos de pantalla durante el uso de varios monitores. Puede usar el monitor complementario como duplicado de la pantalla principal o como extensión (para ampliar el espacio del escritorio de Windows).

Para configurar varias pantallas:

1. Apague el equipo.
2. Conecte los dos monitores al equipo y, a continuación, conecte los cables de alimentación a los monitores. Consulte el apartado **Instalación del equipo** en el Capítulo 1 si desea obtener más información acerca de la conexión de un monitor al equipo.



Algunas tarjetas gráficas sólo presentan información a través de la pantalla configurada como principal durante la etapa POST. La función de pantalla dual sólo funciona en Windows.

3. Encienda el equipo.
4. Lleve a cabo cualquiera de las acciones descritas a continuación para abrir la pantalla de configuración **Screen Resolution (Resolución de pantalla)**:
 - Haga clic en  > **Control Panel (Panel de control)** > **Appearance and Personalization (Apariencia y personalización)** > **Display (Pantalla)** > **Change display settings (Cambiar la configuración de pantalla)**.
 - Haga clic con el botón secundario en cualquier punto del escritorio de Windows. Cuando aparezca el menú emergente, haga clic en **Personalize (Personalizar)** > **Display (Pantalla)** > **Change display settings (Cambiar la configuración de pantalla)**.
5. Seleccione un modo de pantalla en la lista desplegable **Multiple displays: (Varias pantallas:)**.
 - **Duplicate these displays (Duplicar estas pantallas)**: Seleccione esta opción si desea que el monitor complementario refleje la imagen representada en la pantalla principal.
 - **Extend these displays (Extender estas pantallas)**: Seleccione esta opción si desea que el monitor complementario actúe como una extensión de la pantalla principal. Ello le permitirá ampliar el espacio del escritorio.
 - **Show desktop only on 1 / 2 (Mostrar escritorio sólo en 1/2)**: Seleccione esta opción si desea que el escritorio se muestre sólo en el monitor 1 o en el monitor 2.
 - **Remove this display (Quitar esta pantalla)**: Seleccione esta opción si desea quitar la pantalla seleccionada.

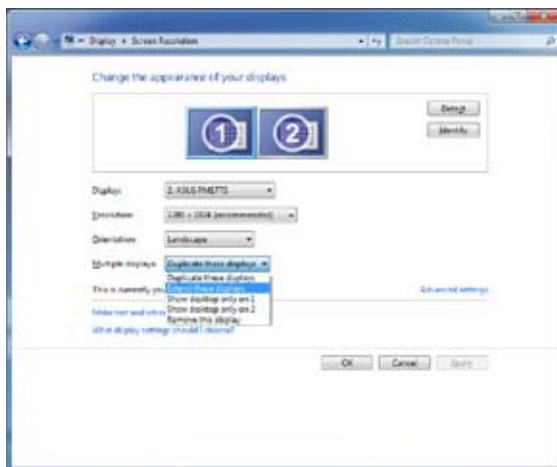

6. Haga clic en **Apply (Aplicar)** o en **OK (Aceptar)**. A continuación, haga clic en **Keep Changes (Conservar cambios)** en el mensaje de confirmación.

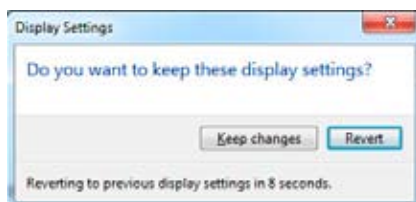

Conexión de un televisor HDTV

El equipo admite la conexión de un televisor de alta definición (HDTV) al puerto HDMI.



- Es preciso usar un cable HDMI para conectar un televisor HDTV al equipo. El cable HDMI debe adquirirse por separado.
- A fin de garantizar la máxima calidad de imagen, asegúrese de que la longitud del cable HDMI sea inferior a 15 metros.

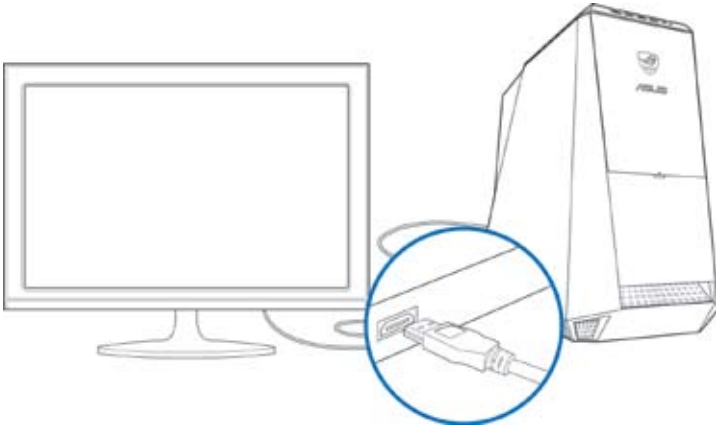

Capítulo 4

Uso del equipo

Postura correcta durante el uso del PC de sobremesa

Es aconsejable adoptar la postura correcta durante el uso del PC de sobremesa con objeto de evitar la sobrecarga de muñecas, manos y otros músculos y articulaciones. Este apartado contiene sugerencias que le permitirán evitar la incomodidad física y las posibles lesiones que podría sufrir durante el uso y disfrute del PC de sobremesa.



Para mantener la postura correcta:

- Coloque la silla de tal modo que los codos queden a la altura del teclado o ligeramente por encima; ello le permitirá escribir con más comodidad.
- Ajuste la altura de la silla de tal modo que las rodillas queden a una altura ligeramente superior a la de las caderas para que la parte posterior de los muslos permanezca relajada. Si es necesario, use un reposapiés para elevar la altura de las rodillas.
- Ajuste el respaldo de la silla de modo que la base de la columna quede apoyada firmemente e inclinada ligeramente hacia atrás.
- Siéntese derecho con las rodillas, los codos y las caderas formando un ángulo aproximado de 90° al trabajar con el PC.
- Coloque el monitor frente a usted y ajuste la parte superior de la pantalla del monitor a la altura de los ojos, de tal modo que mire ligeramente hacia abajo al contemplar la imagen representada en la pantalla.
- Mantenga el ratón cerca del teclado y, si es preciso, use un reposamuñecas para reducir la presión soportada por las muñecas al escribir.
- Use el PC de sobremesa en una zona bien iluminada; manténgalo alejado de fuentes de resplandor, como ventanas o lugares expuestos a la incidencia directa de la luz solar.
- Lleve a cabo breves descansos periódicos durante el uso del PC de sobremesa.

Uso del lector de tarjetas de memoria

Las cámaras digitales y otros dispositivos de captura de imágenes usan tarjetas de memoria para almacenar imágenes digitales o archivos multimedia en ellas. El lector de tarjetas incorporado en el panel frontal del sistema permite leer y escribir datos en tarjetas de memoria de diferentes tipos.



Para usar una tarjeta de memoria:

1. Inserte la tarjeta de memoria en la ranura para tarjetas que corresponda.



- Las tarjetas de memoria cuentan con una muesca que impide introducirlas en una posición incorrecta. NO trate de insertar una tarjeta en una ranura por la fuerza; la tarjeta podría resultar dañada.
- Puede insertar medios en una o más ranuras para tarjetas y usarlos todos independientemente. No inserte más de una tarjeta de memoria en una ranura.

2. Seleccione un programa en la ventana AutoPlay (Reproducción automática) para acceder a los archivos.



- Si la función AutoPlay (Reproducción automática) NO está habilitada en el equipo, haga clic en el botón **Start (Inicio)** de Windows® 7 en la barra de tareas; haga clic en **Computer (Equipo)** y, a continuación, haga doble clic en el icono de la tarjeta de memoria para acceder a los datos almacenados en ella.
- Cada una de las ranuras para tarjetas dispone de un icono de unidad propio en la pantalla **Computer (Equipo)**.
- El indicador LED del lector de tarjetas de memoria se iluminará y parpadeará durante la lectura o escritura de datos en la tarjeta de memoria correspondiente.

3. Cuando haya terminado, haga clic con el botón secundario del ratón en el icono de la unidad de tarjeta de memoria en la pantalla **Computer (Equipo)** y, a continuación, haga clic en **Eject (Expulsar)**; quite la tarjeta a continuación.



No quite una tarjeta durante una operación de lectura, copia, formato o eliminación de los datos contenidos en ella; de lo contrario, los datos podrían perderse.



Use la función "Safely Remove Hardware and Eject Media" (Quitar hardware de forma segura y expulsar el medio), accesible a través del área de notificación de Windows, para quitar la tarjeta de memoria.

Uso de la unidad óptica

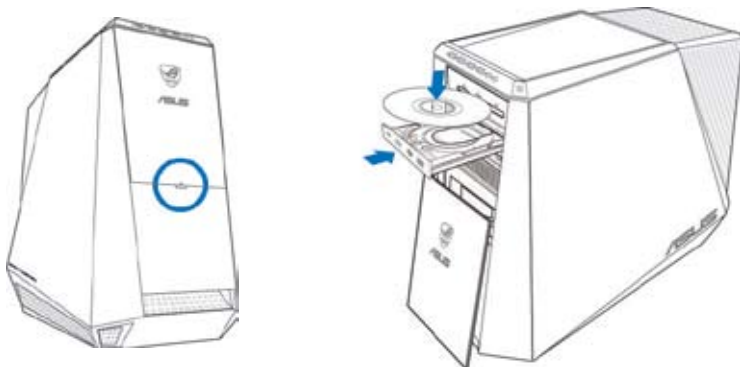

Inserción de un disco óptico

Para insertar un disco óptico:

1. Con la alimentación del sistema encendida, presione el botón **PUSH (PULSAR)**.
2. Presione el botón de expulsión situado debajo de la tapa de la bahía de la unidad para abrir la bandeja.
3. Coloque un disco en la unidad óptica con la etiqueta orientada hacia arriba.
4. Presione la bandeja para cerrarla.
5. Seleccione un programa en la ventana AutoPlay (Reproducción automática) para acceder a los archivos.



Si la función AutoPlay (Reproducción automática) NO está habilitada en el equipo, haga clic en el botón **Start (Inicio)** de Windows® 7 en la barra de tareas; haga clic en **Computer (Equipo)** y, a continuación, haga doble clic en el icono de la unidad de CD/DVD para acceder a los datos almacenados en ella.

Extracción de un disco óptico

Para extraer un disco óptico:

1. Con el sistema encendido, lleve a cabo cualquiera de las siguientes acciones para expulsar la bandeja:
 - Pulse el botón de expulsión situado bajo el embellecedor de la bahía de unidad.
 - Haga clic con el botón secundario del ratón en el icono de la unidad de CD/DVD en la pantalla **Computer (Equipo)** y, a continuación, haga clic en **Eject (Expulsar)**.
2. Extraiga el disco de la bandeja de disco.

Utilizar el teclado para juegos ASUS ROG U9N

Su PC de sobremesa CG8565 Essentio incluye un teclado para juegos ASUS ROG U9N que proporciona una experiencia de juegos óptima.



Consulte la sección **Contenido del paquete** para saber los artículos contenidos en el paquete del teclado para juegos ASUS ROG U9N.

Instalar el teclado para juegos ASUS ROG U9N

1. Utilice el adaptador PS/2 a USB para conectar el teclado para juegos al puerto USB 2.0 del equipo.

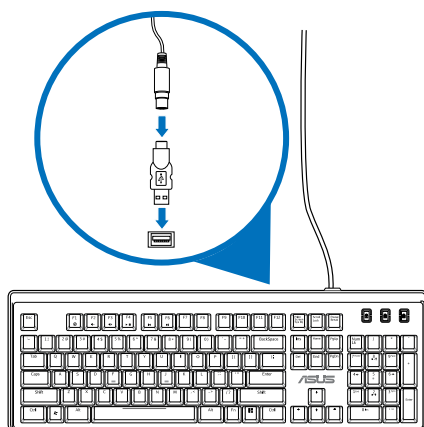

2. Alinee e inserte la almohadilla para la muñeca en las ranuras del teclado para juegos diseñadas para tal fin (A). Mediante los dos dedos pulgares, empuje hacia abajo la almohadilla para la muñeca hasta que quede encajada en su lugar (B).

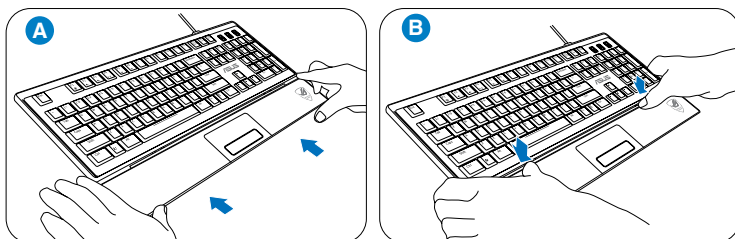

3. Reinicie el equipo. Windows® instala automáticamente todos los controladores necesarios para el teclado.

Utilizar el ratón para juegos ASUS GX900

Su PC de sobremesa CG8565 Essentio incluye un ratón para juegos ASUS GX900 que le permite controlar totalmente el juego.



Consulte la sección **Contenido del paquete** para saber los artículos contenidos en el paquete del teclado para juegos ASUS ROG U9N.

El ratón para juegos ASUS GX900 incluye un botón izquierdo, un botón derecho, una rueda de desplazamiento, dos botones laterales, un botón PPP y un botón de cambio de perfil con un diseño especial.

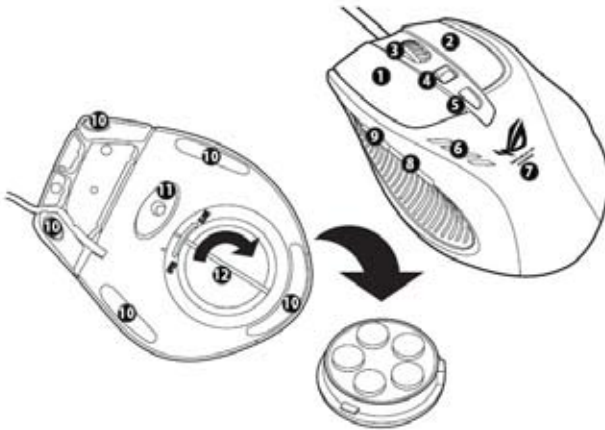

Teclas	Descripción	Teclas	Descripción
1	Botón izquierdo	7	Logotipo de GX900
2	Botón derecho	8	Botón Adelante de IE
3	Rueda de desplazamiento	9	Botón Atrás de IE
4	Conmutador de resolución de PPP	10	Pies del ratón
5	Botón de cambio de perfil/Indicador de perfil*	11	Pies del ratón y sensor láser Twin-Eye
6	Indicador LED PPP**	12	Base de contrapesos (5 bloques de 4,5 g)***

***Para ajustar el peso del ratón, agregue o quite contrapesos.

*Indicaciones de LED de cambio de perfil	
Colores de LED	Indicaciones
Ninguna	Perfil normal
Verde	Perfil 1
Rojo	Perfil 2
Naranja	Perfil 3

**Indicaciones de LED de conmutación de PPP	
Colores de LED	Indicaciones
2	Nivel de PPP 1
4	Nivel de PPP 2

Iniciar el programa

El CD de soporte incluido contiene un programa especialmente diseñado que permite configurar el ratón para juegos ASUS GX900 para aprovechar todas sus funciones. Inserte el CD de soporte en la unidad óptica y siga las instrucciones de la pantalla para iniciar el programa.



Si la función de ejecución automática NO está habilitada en el equipo, examine el contenido del CD de soporte para buscar el archivo **GX900.exe**. Haga doble clic en el archivo **GX900.exe** para iniciar el programa.

Configurar el ratón para juegos ASUS GX900



Asegúrese de que el ratón para juegos está conectado al puerto USB del equipo. El programa detectará automáticamente el ratón y mostrará el menú principal.

Menú principal



Elementos	Descripción
1	Haga clic en cada ficha para mostrar el menú del perfil seleccionado.
2	Muestra de cono de perfil para configurar los menús 1-3 del perfil.
3	Haga clic para restablecer la configuración previamente guardada de PPP.
4	Arrastre el control deslizante para ajustar el valor de PPP para cada nivel.
5	Haga clic para restablecer la configuración anterior de los botones.
6	Haga clic para mostrar los diferentes indicadores de color de perfil y sus estados.
7	Haga clic para cargar el perfil guardado en el ratón.
8	Haga clic para guardar la configuración del perfil actual en la unidad de disco duro.
9	Haga clic para restablecer la configuración predeterminada de fábrica del ratón.
10	Haga clic para guardar la configuración realizada.
11	Haga clic para guardar la configuración realizada y salir del programa.

* Cada perfil proporcionados niveles de PPP. Cuando se iluminan dos LED de conmutación de PPP, significa que se está utilizando el Nivel 1; cuando se iluminan cuatro LED, significa que se está utilizando el Nivel 2.

Perfil 1



Elementos	Descripción
1	Haga clic para abrir el menú Edit (Editar) y cambiar el nombre y el icono de perfil.
2	Inserte el nombre de perfil que desee.
3	Haga clic para buscar el archivo de imagen que desee utilizar como icono de perfil.
4	Seleccione la función para cada botón y acción en la lista desplegable. *Consulte la tabla siguiente para obtener más detalles.

Funciones	Descripción
Botón L (izquierdo)	Función de botón izquierdo del ratón.
Botón R (derecho)	Botón de botón derecho del ratón.
Botón M (central)	Función de botón central del ratón.
Atrás en IE	Función de botón Atrás de IE Si se selecciona, presione el botón para retroceder a la página anterior.
Adelante en IE	Función de botón Adelante de IE Si se selecciona, presione el botón para ir a la página siguiente.

Funciones	Descripción
Teclado	Presione el botón para realizar una pulsación o una secuencia de pulsaciones.
Macro	Presione el botón para ejecutar un comando o serie de comandos que puede editar a través del menú Edit Macro (Editar macro). Consulte la sección Menú Macro para obtener más detalles.
Script nº 1-6	Presione el botón para ejecutar un script que puede editar a través del menú Edit Script (Editar script). Consulte la sección Menú script para obtener más detalles.
PPP [+]	Presione el botón para aumentar el valor de PPP.
PPP [-]	Presione el botón para reducir el valor de PPP.
Nivel de PPP 1/2	Presione el botón para utilizar el Nivel de PPP 1/2.
Cambio de perfil	Botón de función de cambio de perfil.
Perfile normal	Presione el botón para utilizar el perfil normal.
Perfil de usuario 1/2/3	Presione el botón para utilizar el perfil personalizado 1/2/3.
Rueda (izquierda/derecha)	<p>Presione el botón para desplazarse hacia la izquierda o hacia la derecha según lo haga la rueda de inclinación.</p>  <p>Esta función solamente está disponible para aplicaciones de Microsoft® Office en los sistemas operativos Windows® 7 y Vista.</p>
Disparo rápido (ratón)	Presione el botón para realizar un disparo rápido en juegos de ataque, lo equivale a hacer clic tres veces con el botón izquierdo del ratón.
Disparo rápido (tecla)	Presione el botón para realizar un disparo rápido en un juego utilizando la barra espaciadora para atacar, lo que equivale a presionar tres veces la barra espaciadora del teclado.
Explorador Web	Presione el botón para iniciar el explorador Web predeterminado.
Correo electrónico	Pulse el botón para iniciar la aplicación de correo electrónico predeterminada.
Reproductor multimedia	Presione el botón para iniciar el reproductor multimedia predeterminado.
Reproducir/Pausa	
Detener	
Pista siguiente	Estos botones se convierten en los botones de control de reproducción de un reproductor multimedia activo.
Pista anterior	
Subir/Bajar volumen	Presione el botón para subir o bajar el volumen del sistema.
Silencio	Presione el botón para activar o desactivar el modo de silencio del volumen.
Calculadora	Presione el botón para iniciar la aplicación Calculator (Calculadora).
Mi PC	Presione el botón para abrir la ventana Mi PC.
Deshabilitado	Seleccione este elemento para desactivar el botón seleccionado del ratón.

Menú Edit Macro (Editar macro)



Elementos	Descripción
Edit Macro (Editar macro)	Haga clic para abrir el menú Edit Macro (Editar macro).
Timing (Temporización)	Active este elemento para grabar el tiempo que transcurre entre que se presiona botón y se suelta. (Valor predeterminado: 12 milisegundos)
Insert (Insertar)	Cuando activa esta casilla, la nueva instrucción se inserta antes de la instrucción seleccionada. De lo contrario, se dará prioridad a cualquier instrucción.
Start (Inicio)*	Haga clic para iniciar la grabación de las pulsaciones y/o acciones del ratón.
Stop (Detener)	Haga clic para detener la grabación de las pulsaciones y/o acciones del ratón.
Clear (Desactivar)	Haga clic para borrar todas las instrucciones guardadas.
Move up/down (Subir/Bajar)	Haga clic para subir o bajar la instrucción seleccionada.
Instruction cycle time (Tiempo de ciclo de instrucción)	Cuando la casilla Timing (Temporización) está desactivada, el tiempo de retardo de todas las acciones será el valor elegido en la lista desplegable.
Loop (Bucle)	Establece la macro para ejecutarse al hacer clic y detenerse al hacer clic nuevamente.
Fire (Fuego)	Establece la macro para ejecutarse una vez al hacer clic.
Keeping fire (Seguir disparando)	Establece la macro para ejecutarse cuando se mantiene presionado el botón y para detenerse cuando se suelta dicho botón.
Export (Exportar)	Haga clic para guardar la macro actual en la unidad de disco duro.
Import (Importar)	Haga clic para cargar una macro desde la unidad de disco duro.

Menú Edit Script (Editar script)



Elementos	Descripción
Edit Script (Editar script)	Haga clic para abrir el menú Edit Script (Editar script).
Timing (Temporización)	Active este elemento para grabar el tiempo que transcurre entre que se presiona botón y se suelta. (Valor predeterminado: 12 milisegundos)
Insert (Insertar)	Cuando activa esta casilla, la nueva instrucción se inserta antes de la instrucción seleccionada. De lo contrario, se dará prioridad a cualquier instrucción.
Start (Inicio)	Haga clic para iniciar la grabación de las pulsaciones y/o acciones del ratón.
Stop (Detener)	Haga clic para detener la grabación de las pulsaciones y/o acciones del ratón.
Clear (Desactivar)	Haga clic para borrar todas las instrucciones guardadas.
Move up/down (Subir/Bajar)	Haga clic para subir o bajar la instrucción seleccionada.
Instruction cycle time (Tiempo de ciclo de instrucción)	Cuando la casilla Timing (Temporización) está desactivada, el tiempo de retardo de todas las acciones será el valor elegido en la lista desplegable.
Loop (Bucle)	Establece el script para ejecutarse al hacer clic y detenerse al hacer clic nuevamente.
Fire (Fuego)	Establece el script para ejecutarse una vez al hacer clic.
Keeping fire (Seguir disparando)	Establece el script para ejecutarse cuando se mantiene presionado el botón y para detenerse cuando se suelta dicho botón.
Export (Exportar)	Haga clic para guardar la macro actual en la unidad de disco duro.
Import (Importar)	Haga clic para cargar una macro desde la unidad de disco duro.

Capítulo 5

Conexión a Internet

Conexión por cable

Use un cable RJ-45 para conectar el equipo a un módem DSL/por cable o a una red de área local (LAN).

Conexión a través de un módem DSL/por cable

Para establecer una conexión a través de un módem DSL/por cable:

1. Instale el módem DSL/por cable.



Consulte la documentación que incluye el módem DSL/por cable.

2. Conecte un extremo del cable RJ-45 al puerto LAN (RJ-45) situado en el panel posterior del equipo y el otro extremo a un módem DSL/por cable.

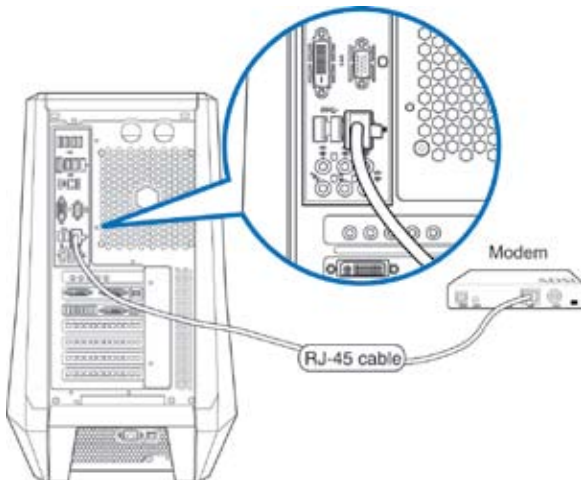

3. Encienda el módem DSL/por cable y el equipo.
4. Configure los parámetros necesarios para establecer una conexión a Internet.



Póngase en contacto con su proveedor de servicios de Internet (ISP) si desea obtener información o asistencia acerca de la configuración de la conexión a Internet.

Conexión a través de una red de área local (LAN)

Para establecer una conexión a través de una red LAN:

1. Conecte un extremo de un cable RJ-45 al puerto LAN (RJ-45) situado en el panel posterior del equipo y el otro extremo a la red LAN.

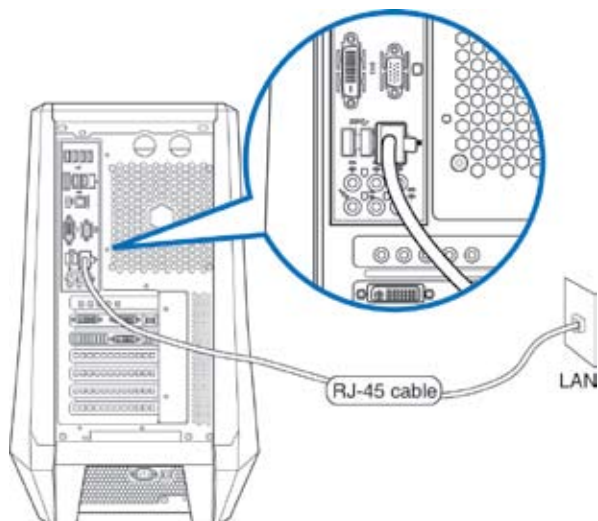

2. Encienda el equipo.
3. Configure los parámetros necesarios para establecer una conexión a Internet.



Póngase en contacto con el administrador de la red si desea obtener más información o asistencia acerca de la configuración de la conexión a Internet.

Capítulo 6

Uso de las utilidades



Puede que el paquete no incluya los DVDs de soporte y recuperación. No obstante, el sistema le permitirá grabarlos personalmente si lo desea. Consulte el apartado **Recuperación del sistema** si desea obtener más información.

ASUS AI Suite II

ASUS AI Suite II es una interfaz integrada que incorpora diferentes utilidades ASUS y permite al usuario iniciarlas y usarlas simultáneamente.

Instalación de AI Suite II

Para instalar AI Suite II:

1. Coloque el DVD de soporte en la unidad óptica. Si la función Autorun (Ejecución automática) está habilitada en el equipo, aparecerá la pestaña Drivers installation (Instalación de controladores).
2. Haga clic en la pestaña **Utilities (Utilidades)** y, a continuación, en **ASUS AI Suite II**.
3. Siga las instrucciones que aparecerán en la pantalla para llevar a cabo la instalación.

Uso de AI Suite II

AI Suite II se inicia automáticamente al acceder al sistema operativo (SO) Windows®. El icono de AI Suite II aparece en el área de notificación de Windows®. Haga clic en el icono para abrir la barra de menús principal de AI Suite II.

Haga clic en los diferentes botones para seleccionar e iniciar una utilidad, consultar el estado del sistema, actualizar el BIOS de la placa base, mostrar la información del sistema o personalizar la configuración de AI Suite II.

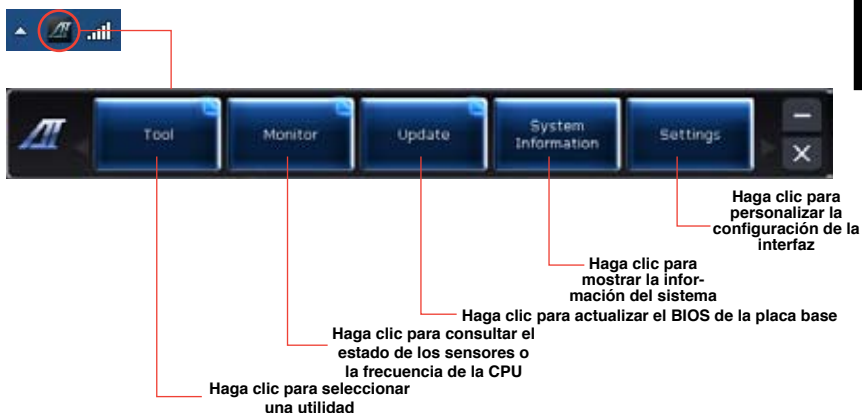

- Las aplicaciones del menú Tool (Herramientas) varían en función del modelo.
- Las capturas de pantalla de AI Suite II de este manual son solamente para referencia. Las capturas de pantalla reales varían en función del modelo.

Herramientas

El menú **Tool (Herramientas)** incluye los paneles DIGI+ VRM, EPU, Probe II, Sensor Recorder (Grabadora de sensores) y Ai Charger+.

DIGI+ VRM

ASUS DIGI+ VRM permite ajustar el voltaje VRM y la modulación de frecuencia para mejorar la fiabilidad y estabilidad. También proporciona la mejor eficiencia energética, generando menos calor para prolongar el período de vida útil de los componentes y minimizar la pérdida de energía. Para iniciar DIGI+ VRM, Haga clic en **Tool (Herramientas) > DIGI+ VRM** en la barra de menús principal de Ai Suite II.



Funciones	Descripción de la función
1	DIGI+VRM Load-line Calibration (Calibración de la línea de carga DIGI+VRM) Una calibración de línea de carga más alta podría dar lugar a más voltaje y a un buen rendimiento de aumento de la velocidad del reloj, pero aumentaría la temperatura de la CPU y de VRM.
2	Protección de la capacidad de corriente de la CPU DIGI+ VRM La función DIGI+ VRM CPU Current Capability (Protección de la capacidad de corriente de la CPU DIGI+ VRM) proporciona un intervalo de potencia total más amplio para aumentar la velocidad del reloj. Cuanto mayor sea el valor, mayor será la entrega de consumo de potencia de VRM.
3	DIGI+VRM Frequency (Frecuencia DIGI+VRM) El cambio de frecuencia afectará a la respuesta transitoria VRM y a la temperatura de los componentes. Cuanto mayor sea la frecuencia, más rápida será la respuesta transitoria.

En la configuración de la función, asigne las teclas de acceso directo para intercambiar el perfil para subir de nivel sistema. Puede ajustar la configuración de las teclas directas manualmente. Consulte la sección siguiente para obtener más detalles.



Puede ajustar la opción System Level Up (Subir de nivel el sistema) mediante dos métodos:

BIOS

En el programa BIOS Setup (Configuración del BIOS), haga clic en **AI Tweaker > System Level Up (Subir de nivel el sistema)** y seleccione la opción que desee.

Botón OC

Presione el botón OC situado en la esquina superior izquierda del panel frontal.

Probe II

Probe II es una utilidad que permite consultar el estado de los principales componentes del equipo y detecta y avisa de cualquier problema relacionado con tales componentes. Probe II controla la velocidad de rotación del ventilador, la temperatura de la CPU y los voltajes del sistema, entre otros parámetros. Gracias a esta utilidad, podrá asegurarse de que el equipo se encuentre siempre en correcto estado de funcionamiento.

Inicio de Probe II

Una vez instalada la interfaz AI Suite II desde el DVD de soporte, inicie Probe II haciendo clic en **Tool (Herramientas) > Probe II** en la barra de menús principal de AI Suite II.

Configuración de Probe II

Haga clic en las pestañas **Voltage (Voltaje)/Temperature (Temperatura)/Fan Speed (Velocidad del ventilador)** para ajustar los valores de umbral del sensor correspondiente. La pestaña **Preference (Preferencias)** permite personalizar el intervalo de tiempo asociado a las advertencias de cada sensor y cambiar la unidad de temperatura.



Permite guardar la configuración

Permite cargar la configuración guardada

Permite cargar los valores de umbral predeterminados de cada sensor

Permite aplicar los cambios

Sensor Recorder

Sensor Recorder permite consultar y registrar los cambios que tienen lugar en el voltaje del sistema, la temperatura y la velocidad del ventilador.

Inicio de Sensor Recorder

- Una vez instalada la interfaz AI Suite II desde el DVD de soporte, haga clic en **Tool (Herramientas) > Sensor Recorder** en la barra de menús principal de AI Suite II para iniciar PC Probe.

Configuración de Sensor Recorder

- Haga clic en las pestañas **Voltage (Voltaje)/Temperature (Temperatura)/Fan Speed (Velocidad del ventilador)** y seleccione los sensores cuyos valores desee consultar.
- La pestaña **History Record (Registro histórico)** permite registrar los cambios que tienen lugar en los sensores habilitados.



BT GO!



BT GO! permite conectar un dispositivo Bluetooth con la placa base a través de la conexión Bluetooth para transferir archivos, sincronizar archivos, reproducir música, administrar información personal y varias funciones remotas.

Iniciar BT GO!

Para iniciar BT GO!, haga clic en **Tool (Herramientas) > BT GO!** en la barra de menús de AI Suite II.

Utilizar BT GO!



- Haga clic en  y en  para recorrer la lista de dispositivos y la lista de funciones.
- Haga clic en cualquiera de los iconos de dispositivo para seleccionar el dispositivo Bluetooth; BT GO! buscará automáticamente las funciones admitidas para el dispositivo seleccionado.
- Haga clic en cualquiera de los iconos de dispositivo o función para conectar el dispositivo seleccionado y habilitar o deshabilitar la función elegida.

Funciones	Descripción
Shot and send (Disparar y enviar)	Permite capturar una pantalla y enviarla al dispositivo Bluetooth conectado.
BT Transfer (Transferencia BT)	Permite compartir los archivos almacenados en el dispositivo Bluetooth anfitrión con otros dispositivos Bluetooth conectados.
Folder Sync (Sincronización de carpetas)	Permite sincronizar la carpeta seleccionada o hacer una copia de seguridad de la misma entre el dispositivo Bluetooth elegido y el equipo.
Personal Manager (Administrador personal)	Permite sincronizar los contactos personales y la información del calendario entre el dispositivo Bluetooth y el equipo.
BT to Net (BT a red)	Permite al equipo acceder a Internet a través de la red compartida mediante el dispositivo Bluetooth.
Music Player (Reproductor de música)	Permite reproducir los archivos de música seleccionados en el equipo utilizando el dispositivo Bluetooth.

Iniciar y configurar Ai Charger+

Ai Charger+, un software exclusivo y de carga rápida, permite cargar los dispositivos móviles BC 1.1* a través del puerto USB del equipo tres veces más rápido que los dispositivos USB estándar**.



- * Consulte al fabricante de su dispositivo USB para comprobar si este es totalmente compatible con la función BC 1.1.
- ** La velocidad de carga real puede variar en función de las condiciones del dispositivo USB.
- Asegúrese de quitar y volver a conectar el dispositivo USB después de habilitar o deshabilitar la función Ai Charger+ para garantizar la función de carga normal.

Para iniciar Ai Charger+, haga clic en **Tool (Herramientas) > Ai Charger+** en la barra de menús principal de AI Suite II.



Monitor

La sección **Monitor** incluye los paneles Sensor y CPU Frequency (Frecuencia de la CPU).

Sensor

El panel Sensor muestra el valor actual correspon-



diente a alguno de los sensores del sistema, como aquél asociado a la velocidad de rotación del ventilador, la temperatura de la CPU o los voltajes. Haga clic en **Monitor > Sensor** en la barra de menús principal de AI Suite II para abrir el panel Sensor.

Frecuencia de la CPU

El panel CPU Frequency (Frecuencia de la CPU) muestra la frecuencia actual de la CPU y su nivel de uso. Haga clic en **Monitor > CPU Frequency (Frecuencia de la CPU)** en la barra de menús principal de AI Suite II para abrir el panel CPU Frequency (Frecuencia de la CPU).

Aspecto del panel derecho (área de información del sistema)



Panel Sensor



Panel CPU Frequency (Frecuencia de la CPU)



Actualización

La sección Update (Actualización) permite actualizar el BIOS de la placa base y el logotipo de arranque del BIOS a través de las utilidades de actualización diseñadas por ASUS.



ASUS Update (Actualización de ASUS)

ASUS Update (Actualización de ASUS) es una utilidad que permite administrar, guardar y actualizar el BIOS de la placa base a través del SO Windows®. La utilidad ASUS Update (Actualización de ASUS) permite actualizar el BIOS directamente desde Internet, descargar el archivo de BIOS más reciente desde Internet, actualizar el BIOS empleando un archivo de BIOS actualizado, guardar el archivo del BIOS actual o ver la información relacionada con la versión del BIOS.

Actualización del BIOS a través de Internet

Para actualizar el BIOS a través de Internet:

1. En la pantalla de ASUS Update (Actualización de ASUS), seleccione la opción **Update BIOS from Internet (Actualizar el BIOS desde Internet)** y, a continuación, haga clic en **Next (Siguiente)**.



2. Seleccione el sitio FTP de ASUS más cercano a su ubicación para evitar el tráfico de red.

Si desea habilitar las funciones de retroceso de versión del BIOS y copia de seguridad automática del BIOS, active las casillas de verificación situadas junto a las dos opciones correspondientes de la pantalla.

3. Seleccione la versión del BIOS que desee descargar. Haga clic en **Next (Siguiente)**.

Si no se detecta ninguna versión posterior a la instalada, se mostrará la pantalla representada en la ilustración de la derecha.



- Si lo desea, puede cambiar el logotipo de arranque del BIOS; dicho logotipo es la imagen que se muestra en la pantalla durante las pruebas automáticas de encendido (POST, por sus siglas en inglés). Haga clic en **Yes (Sí)** si desea cambiar el logotipo de arranque o en **No** para continuar.
- Siga las instrucciones que aparecerán en la pantalla para llevar a cabo el proceso de actualización.



Actualización del BIOS a través de un archivo de BIOS

Para actualizar el BIOS a través de un archivo de BIOS:

- En la pantalla de ASUS Update (Actualización de ASUS), seleccione la opción **Update BIOS from file (Actualizar el BIOS desde un archivo)** y, a continuación, haga clic en **Next (Siguiente)**.
- Busque el archivo de BIOS en la ventana Open (Abrir); haga clic en **Open (Abrir)** y, a continuación, en **Next (Siguiente)**.
- Si lo desea, puede cambiar el logotipo de arranque del BIOS. Haga clic en **Yes (Sí)** si desea cambiar el logotipo de arranque o en **No** para continuar.
- Siga las instrucciones que aparecerán en la pantalla para llevar a cabo el proceso de actualización.



Información del sistema

La sección System Information (Información del sistema) muestra información acerca de la placa base, la CPU y las ranuras de memoria.



- Haga clic en la pestaña **MB (Placa base)** si desea ver los datos correspondientes al fabricante de la placa base, el nombre del producto, la versión y el BIOS.



- Haga clic en la pestaña **CPU** si desea ver los datos correspondientes al procesador y la memoria Caché.



- Haga clic en la pestaña **SPD (Detección de presencia serie)** y seleccione una ranura de memoria si desea ver los datos correspondientes al módulo de memoria instalado en la ranura seleccionada.



Configuración

La sección Settings (Configuración) permite personalizar la configuración de la barra de menús principal y la máscara de la interfaz.

- La pestaña Application (Aplicación) permite al usuario seleccionar la aplicación que desee habilitar.

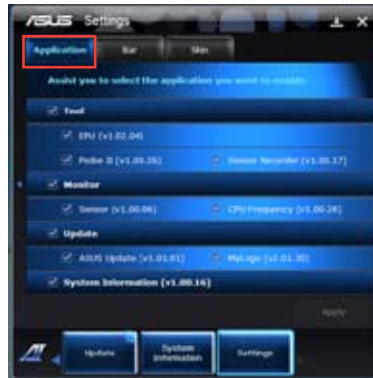
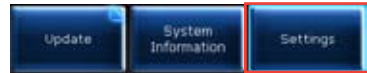

- La pestaña Bar (Barra) permite modificar la configuración de la barra.



- La pestaña Skin (Máscara) permite personalizar el contraste, el brillo, la saturación, el matiz y el valor gamma de la interfaz.



ASUS AI Manager

ASUS AI Manager es una utilidad que facilita el acceso a las aplicaciones de uso más frecuente de forma rápida y sencilla.

Instalación de AI Manager

Para instalar AI Manager:

1. Coloque el DVD de soporte en la unidad óptica. Si la función Autorun (Ejecución automática) está habilitada, aparecerá el asistente Drivers installation (Instalación de controladores).



Si la función Autorun (Ejecución automática) está deshabilitada, acceda a la carpeta ASUS AI Manager del DVD de soporte y haga doble clic en el archivo **setup.exe**.

2. Haga clic en la pestaña **Utilities (Utilidades)** y, a continuación, en **ASUS AI Manager**.
3. Siga las instrucciones que aparecerán en la pantalla para llevar a cabo la instalación.

Inicio de AI Manager

Para iniciar AI Manager desde el escritorio de Windows®, haga clic en **Start (Inicio) > All Programs (Todos los programas) > ASUS > AI Manager > AI Manager 1.xx.xx**. La barra rápida de AI Manager aparecerá en el escritorio.



Una vez iniciada la aplicación, aparecerá el icono de AI Manager en la barra de tareas de Windows®.

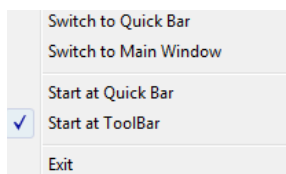

Haga clic con el botón secundario en el icono para alternar entre la barra rápida y la ventana principal e iniciar AI Manager desde la barra rápida o la barra de tareas.



Barra rápida de AI Manager

La barra rápida de AI Manager reduce el espacio que ocupa la aplicación en el escritorio y facilita el inicio de las utilidades ASUS y la presentación de información acerca del sistema. Haga clic en las pestañas Main (Principal), My Favorites (Mis favoritos), Support (Soporte) e Information (Información) para ver el contenido del menú correspondiente.



Haga clic en el botón Maximize (Maximizar)/Restore (Restaurar)  para alternar entre los modos de ventana completa y barra rápida. Haga clic en el botón Minimize (Minimizar)  para mantener AI Manager en la barra de tareas. Haga clic en el botón Close (Cerrar)  para salir de AI Manager.

Principal

El menú Main (Principal) contiene tres utilidades: **AI Disk**, **AI Security** y **AI Booting**. Haga clic en la flecha que contiene el icono del menú Main (Principal) para explorar las utilidades del menú principal.



Haga clic para desplegar o plegar el menú

AI Disk

AI Disk facilita la eliminación de los archivos temporales, las cookies, las URLs y el historial de IE, así como la de aquellos archivos conservados en la papelera de reciclaje. Haga clic en el icono de AI Disk en la barra rápida para abrir la ventana de AI Disk y seleccionar los elementos que desee borrar. Cuando haya terminado, haga clic en **Apply (Aplicar)**.



AI Security

AI Security permite establecer una contraseña a través de la cual proteger dispositivos como un disco Flash USB o un disco CD/DVD frente a intentos de acceso no autorizado.

Para bloquear un dispositivo:

1. Si es la primera vez que usa AI Security, la aplicación le pedirá que establezca una contraseña. Introduzca una contraseña de 20 caracteres alfanuméricos como máximo.
2. Confirme la contraseña.
3. Introduzca un indicio de contraseña (recomendado).
4. Cuando haya terminado, haga clic en **Ok (Aceptar)**.



5. Seleccione el dispositivo que desee bloquear y haga clic en **Apply (Aplicar)**.
6. Introduzca la contraseña que estableció anteriormente y haga clic en **Ok (Aceptar)**.



Para desbloquear el dispositivo:

1. Desactive la casilla de verificación correspondiente al dispositivo bloqueado y haga clic en **Apply (Aplicar)**.
2. Introduzca la contraseña que estableció anteriormente y haga clic en **Ok (Aceptar)**.

Para cambiar la contraseña:

- Haga clic en **Change Password (Cambiar contraseña)** y siga las instrucciones que aparecerán en la pantalla para cambiar la contraseña.

AI Booting

AI Booting permite especificar la prioridad de los distintos dispositivos en la secuencia de arranque.



Para especificar una secuencia de arranque:

1. Seleccione un dispositivo y haga clic en la flecha hacia la izquierda/derecha para especificar su prioridad en la secuencia de arranque.
2. Cuando haya terminado, haga clic en **Apply (Aplicar)**.

Mis favoritos

My Favorites (Mis favoritos) permite reunir aplicaciones de uso frecuente con objeto de evitar la necesidad de buscarlas en el equipo.



Para agregar una aplicación:

1. Haga clic en **Add (Agregar)** y busque la aplicación que desee agregar a **My Favorites (Mis favoritos)**.
2. Haga clic en **Open (Abrir)** en la ventana de búsqueda de archivos. La aplicación se agregará a la lista **My Favorites (Mis favoritos)**.

Haga clic con el botón secundario del ratón en el icono de una aplicación para iniciarla, eliminarla o cambiar su nombre. También puede hacer doble clic para iniciar la aplicación seleccionada.

Soporte

Haga clic en cualquiera de los vínculos de la ventana **Support (Soporte)** para acceder al sitio web, el sitio web de asistencia técnica, el sitio web de descargas de soporte o la información de contacto de ASUS.



Información

Haga clic en alguna de las pestañas de la ventana **Information (Información)** si desea ver información detallada acerca del sistema, la placa base, la CPU, el BIOS, los dispositivos instalados y la memoria.



Nero 9

Nero 9 permite crear, copiar, grabar, editar, compartir y actualizar diferentes tipos de datos.



Instalación de Nero 9

Para instalar Nero 9:

1. Inserte el DVD de Nero 9 en la unidad óptica.
2. Si la función Autorun (Ejecución automática) está habilitada, el menú principal aparecerá automáticamente.



Si la función Autorun (Ejecución automática) está deshabilitada, acceda al directorio principal del DVD de Nero 9 y haga doble clic en el archivo **SeupX.exe**.

3. En el menú principal, haga clic en **Nero 9 Essentials**.



4. Seleccione el idioma en el que desea que se muestre el asistente Installation Wizard (Asistente para instalación). Haga clic en **Next (Siguiente)**.



5. Haga clic en **Next (Siguiente)** para continuar.



6. Active la casilla de verificación **I accept the License Conditions (Acepto las condiciones de la licencia)**. Cuando haya terminado, haga clic en **Next (Siguiente)**.

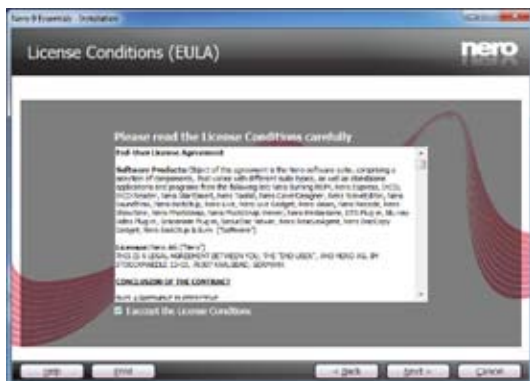

7. Seleccione la opción **Typical (Típica)** y haga clic en **Next (Siguiente)**.



8. Active la casilla de verificación **Yes, I want to help by sending anonymous application data to Nero (Sí, deseo colaborar enviando a Nero datos anónimos acerca de la aplicación)** y haga clic en **Next (Siguiente)**.



9. Cuando haya terminado, haga clic en **Exit (Salir)**.



Grabación de archivos

Para grabar archivos:

1. En el menú principal, haga clic en **Data Burning (Grabación de datos) > Add (Agregar)**.



2. Seleccione los archivos que desee grabar. Cuando haya terminado, haga clic en **Add (Agregar)**.



- Una vez seleccionados los archivos que desee grabar, haga clic en **Burn (Grabar)** para grabar los archivos en un disco.



Si desea obtener más información acerca del uso de Nero 9, visite el sitio web de Nero (www.nero.com).

Recuperación del sistema

Uso de la partición de recuperación

La partición de recuperación permite restaurar rápidamente el software del PC de sobremesa a su estado original de funcionamiento. Antes de usar la partición de recuperación, copie sus archivos de datos (como, por ejemplo, sus archivos PST de Outlook) a un dispositivo de almacenamiento USB o una unidad de red y anote los datos correspondientes a aquellos parámetros cuya configuración haya personalizado (como, por ejemplo, los correspondientes a la configuración de red).

Acerca de la partición de recuperación

La partición de recuperación es un espacio reservado del disco duro que se usa para restaurar el sistema operativo, los controladores y las utilidades instalados de fábrica en el PC de sobremesa.



NO elimine la partición llamada **RECOVERY (RECUPERACIÓN)**. La partición de recuperación se crea en la fábrica y no se puede restaurar si se elimina. Acuda a un centro de asistencia técnica autorizado por ASUS con el PC de sobremesa si experimenta algún problema relacionado con el proceso de recuperación.



Uso de la partición de recuperación:

- Pulse <F9> durante la secuencia de arranque.
- Pulse <Enter (Entrar)> para seleccionar la opción Windows Setup [EMS Enabled] (Instalación de Windows [EMS habilitada]).

3. Seleccione una de las siguientes opciones de recuperación.

System Recovery (Recuperación del sistema):

Esta función permite restaurar el sistema a su configuración predeterminada de fábrica.

System Image Backup (Copia de seguridad de la imagen del sistema):

Esta función permite grabar una copia de seguridad de la imagen del sistema en un conjunto de discos DVD que podrá usar posteriormente para restaurar el sistema a su configuración predeterminada.

System DVD Backup (Copia de seguridad del DVD del sistema):

Esta función permite crear una copia de seguridad del DVD de soporte.

4. Siga las instrucciones que aparecerán en la pantalla para llevar a cabo el proceso de recuperación.



Visite el sitio web de ASUS a través de la dirección www.asus.com si desea descargar los controladores y utilidades más recientes.

Uso del DVD de recuperación (disponible sólo en determinados modelos)



Prepare de 1 a 3 DVDs grabables en blanco del modo indicado para crear el DVD de recuperación.



Quite la unidad de disco externa antes de llevar a cabo la recuperación del sistema en el PC de sobremesa. De acuerdo con Microsoft, podría perder datos importantes si Windows se instala en una unidad de disco incorrecta o se formatea la partición errónea.

Para usar el DVD de recuperación:

1. Inserte el DVD de recuperación en la unidad óptica. El PC de sobremesa debe encontrarse encendido.
2. Reinicie el PC de sobremesa y pulse <F8> durante la secuencia de arranque; a continuación, seleccione la unidad óptica (puede que se llame "CD/DVD") y pulse <Enter (Entrar)> para arrancar desde el DVD de recuperación.
3. Haga clic en OK (Aceptar) para iniciar la restauración de la imagen.
4. Haga clic en OK (Aceptar) para confirmar la recuperación del sistema.



El proceso de restauración causará la eliminación de todos los datos almacenados en el disco duro. Asegúrese de crear una copia de seguridad de todos los datos importantes antes de llevar a cabo la recuperación del sistema.

5. Siga las instrucciones que aparecerán en la pantalla para llevar a cabo el proceso de recuperación.



Durante el proceso de recuperación, NO extraiga el disco de recuperación a menos que así se lo indique el sistema; dicha acción podría inutilizar las particiones.



Visite el sitio web de ASUS a través de la dirección www.asus.com si desea descargar los controladores y utilidades más recientes.

Capítulo 7

Resolución de problemas

Resolución de problemas

Este capítulo describe problemas comunes a los que el usuario podría enfrentarse durante el uso del equipo y aporta posibles soluciones para los mismos.

? *El equipo no se puede encender; el indicador LED de encendido situado en el panel frontal no se ilumina.*

- Compruebe que el equipo se encuentre conectado correctamente.
- Compruebe que la toma de suministro eléctrico funcione.
- Compruebe que la fuente de alimentación se encuentre encendida. Consulte el apartado **Encendido/apagado del equipo** en el Capítulo 1 si desea obtener más información.

? *El equipo se bloquea.*

- Lleve a cabo los pasos descritos a continuación para cerrar los programas que no respondan:
 1. Pulse las teclas <Alt> + <Ctrl> + <Borrar> en el teclado y haga clic en **Start Task Manager (Iniciar el Administrador de tareas)**.
 2. Haga clic en la pestaña **Applications (Aplicaciones)**.
 3. Seleccione el programa que no responda y haga clic en **End Task (Finalizar tarea)**.
- Si el teclado no responde, mantenga pulsado el botón de encendido situado en la parte superior del chasis hasta que el equipo se apague. Pulse de nuevo el botón de encendido a continuación para encender el equipo.

? *No puedo conectarme a una red inalámbrica empleando la tarjeta WLAN ASUS (disponible sólo en determinados modelos).*

- Asegúrese de haber introducido la clave de seguridad de red correcta para la red inalámbrica a la que desee conectarse.
- Conecte las antenas externas (opcionales) a los conectores de antena de la tarjeta WLAN ASUS y colóquelas en la parte superior del chasis del equipo para maximizar el rendimiento de la conexión inalámbrica.

? *Las teclas de dirección del teclado numérico no funcionan.*

Compruebe si el indicador LED Number Lock (Bloq Num) está apagado. Si el indicador LED Number Lock (Bloq Num) está encendido, las teclas del teclado numérico sólo permitirán introducir números. Pulse la tecla Number Lock (Bloq Num) para apagar el indicador LED si desea usar las teclas de dirección del teclado numérico.

? *El monitor no muestra ninguna imagen.*

- Compruebe que el monitor se encuentre encendido.
- Asegúrese de que el monitor se encuentre conectado correctamente al puerto de salida de vídeo del equipo.
- Si el equipo cuenta con una tarjeta de gráficos discretos, asegúrese de conectar el monitor a un puerto de salida de vídeo perteneciente a la tarjeta de gráficos discretos.
- Compruebe si alguna de las patillas del conector de vídeo del monitor está torcida. Si detecta la existencia de patillas torcidas, sustituya el cable del conector de vídeo del monitor.
- Compruebe que el monitor se encuentre conectado correctamente a una fuente de alimentación.
- Consulte la documentación suministrada con el monitor si desea obtener más información acerca de la resolución de problemas.

? *Durante el uso de varios monitores, sólo uno de ellos muestra imágenes.*

- Asegúrese de que ambos monitores se encuentren encendidos.
- Es normal que sólo el monitor conectado al puerto VGA muestre imágenes durante la etapa POST. La función de pantalla dual sólo funciona con Windows.
- Si el equipo cuenta con una tarjeta gráfica instalada, asegúrese de conectar los monitores a los puertos de salida de la tarjeta gráfica.
- Compruebe si la configuración para el uso de varias pantallas es correcta. Consulte el apartado **Conexión de varias pantallas externas** en el Capítulo 3 si desea obtener más información.

? *El equipo no detecta un dispositivo de almacenamiento USB.*

- La primera vez que se conecta un dispositivo de almacenamiento USB a un equipo, Windows instala automáticamente el controlador correspondiente. Espere unos minutos y acceda a Mi PC para comprobar si el equipo ha detectado el dispositivo de almacenamiento USB.
- Conecte el dispositivo de almacenamiento USB a otro equipo para comprobar si está averiado o no funciona correctamente.





? *Deseo restaurar o deshacer los cambios que he aplicado a la configuración de sistema del equipo sin que ello afecte a mis archivos o datos personales.*

La función System Restore (Restaurar sistema) de Windows® permite restaurar o deshacer cambios aplicados a la configuración de sistema del equipo sin que ello afecte a los datos personales (como, por ejemplo, a documentos o fotos). Si desea obtener más información, consulte el apartado **Restauración del sistema** en el Capítulo 2.

? *La imagen no presenta la relación de aspecto correcta en un televisor HDTV.*

- Este efecto se debe al uso de diferentes resoluciones por parte del monitor y el televisor HDTV. Ajuste la resolución de pantalla a aquélla que corresponda al televisor HDTV. Para cambiar la resolución de pantalla:
 1. Lleve a cabo cualquiera de las acciones descritas a continuación para abrir la pantalla de configuración **Screen Resolution (Resolución de pantalla)**:
 - Haga clic en  > **Control Panel (Panel de control)** > **Appearance and Personalization (Apariencia y personalización)** > **Display (Pantalla)** > **Change display settings (Cambiar la configuración de pantalla)**.
 - Haga clic con el botón secundario del ratón en cualquier punto del escritorio de Windows. Cuando aparezca el menú emergente, haga clic en **Personalize (Personalizar)** > **Display (Pantalla)** > **Change display settings (Cambiar la configuración de pantalla)**.
 2. Ajuste la resolución. Consulte la documentación suministrada con el televisor HDTV si desea conocer su resolución.
 3. Haga clic en **Apply (Aplicar)** o en **OK (Aceptar)**. A continuación, haga clic en **Keep Changes (Conservar cambios)** en el mensaje de confirmación.



? *Los altavoces no reproducen sonido.*

- Asegúrese de conectar los altavoces al puerto de salida de línea (de color lima) situado en el panel frontal o el panel posterior.
- Compruebe que los altavoces se encuentren conectados a una fuente de alimentación eléctrica y encendidos.
- Ajuste el volumen de los altavoces.
- Asegúrese de no haber desactivado el sonido del sistema.
 - Si lo ha hecho, el icono de volumen presentará este aspecto: . Para habilitar el sonido del sistema, haga clic en  en el área de notificación de Windows y, a continuación, haga clic en .
 - Si el sonido del sistema no está desactivado, haga clic en  y arrastre el control deslizante para ajustar el volumen.
- Conecte los altavoces a otro equipo para comprobar si funcionan correctamente.

? *La unidad DVD no lee un disco.*

- Compruebe si ha colocado el disco con la etiqueta orientada hacia arriba.
- Compruebe que el disco se encuentre centrado en la bandeja, en especial si su forma o tamaño son poco frecuentes.
- Compruebe si el disco está arañado o deteriorado de cualquier otro modo.

? *El botón de expulsión de la unidad DVD no responde.*

1. Haga clic en  > **Computer (Equipo)**.
2. Haga clic con el botón secundario del ratón en  y, a continuación, haga clic en **Eject (Expulsar)** en el menú.

Encendido

Problema	Posible causa	Acción
El equipo no se enciende. (El indicador de encendido permanece apagado).	El voltaje de alimentación no es correcto.	<ul style="list-style-type: none"> Coloque el conmutador de voltaje de alimentación del equipo en la posición que corresponda a los requisitos de alimentación de su región. Ajuste la configuración de voltaje. Asegúrese de que el cable de alimentación se encuentre desconectado de la toma de suministro eléctrico.
	El equipo no está encendido.	Pulse el botón de encendido situado en el panel frontal y asegúrese de que el equipo se enciende.
	El cable de alimentación del equipo no está conectado correctamente.	<ul style="list-style-type: none"> Asegúrese de que el cable de alimentación se encuentre conectado correctamente. Use otro cable de alimentación compatible.
	Existe un problema relacionado con la fuente de alimentación (PSU).	Instale otra fuente de alimentación (PSU) en el equipo.

Pantalla

Problema	Posible causa	Acción
La pantalla no muestra ninguna imagen (permanece en color negro) después de encender el equipo.	El cable de transmisión de señal no está conectado al puerto VGA correcto del equipo.	<ul style="list-style-type: none"> Conecte el cable de transmisión de señal al puerto de pantalla correcto (aquél de tipo VGA integrado en la placa o perteneciente a la tarjeta de gráficos discretos). Si está usando una tarjeta VGA de gráficos discretos, conecte el cable de transmisión de señal a su puerto VGA.
	Existe un problema relacionado con el cable de transmisión de señal.	Intente conectar el equipo a otro monitor.

Red LAN

Problema	Posible causa	Acción
No se puede acceder a Internet.	El cable de red LAN no está conectado.	Conecte el cable de red LAN al equipo.
	Existe un problema relacionado con el cable de red LAN.	Asegúrese de que el indicador LED LAN se encuentre encendido. Si no es así, pruebe con otro cable de red LAN. Si el problema persiste, póngase en contacto con un centro de asistencia técnica autorizado por ASUS.
	El equipo no está conectado correctamente a un router o hub.	Asegúrese de que el equipo se encuentre conectado correctamente a un router o hub.
	La configuración de red no es correcta.	Póngase en contacto con su proveedor de servicios de Internet (ISP) y solicite la configuración de red LAN correcta que deba aplicar.
	Existe un problema relacionado con el uso del software antivirus.	Cierre el software antivirus.
	Existe un problema relacionado con el controlador.	Vuelva a instalar el controlador de red LAN.

Audio

Problema	Posible causa	Acción
El equipo no reproduce sonidos.	Los altavoces o auriculares no están conectados al puerto correcto.	<ul style="list-style-type: none"> Consulte el manual del usuario del equipo para determinar la ubicación del puerto correcto. Desconecte los altavoces del equipo y vuelva a conectarlos a continuación.
	Los altavoces o auriculares no funcionan.	Pruebe con otros altavoces o auriculares.
	Los puertos de audio frontales o posteriores no funcionan.	Pruebe a conectar los altavoces o auriculares a los puertos de audio frontales y posteriores. Si alguno de ellos falla, compruebe si está configurado como puerto multicanal.
	Existe un problema relacionado con el controlador.	Vuelva a instalar el controlador de audio.

Sistema

Problema	Posible causa	Acción
El sistema parece demasiado lento.	Existen demasiados programas en ejecución.	Cierre algunos programas.
	El equipo ha sufrido el ataque de un virus.	<ul style="list-style-type: none"> • Use un software antivirus para detectar la presencia de virus y reparar el equipo. • Vuelva a instalar el sistema operativo.
El sistema se bloquea o falla con frecuencia.	El disco duro ha sufrido un error.	<ul style="list-style-type: none"> • Envíe el disco duro dañado a un Centro de asistencia técnica autorizado por ASUS y solicite su reparación. • Sustituya el disco duro por otro nuevo.
	Existe un problema relacionado con los módulos de memoria.	<ul style="list-style-type: none"> • Sustituya los módulos de memoria por otros compatibles. • Retire los módulos de memoria complementarios que haya instalado y compruebe si el problema persiste.
	El equipo no recibe ventilación suficiente.	Instale el equipo en una zona en la que disfrute de un flujo de aire más favorable.
	Se ha instalado software no compatible.	Vuelva a instalar el SO y el software compatible.

CPU

Problema	Posible causa	Acción
El equipo genera demasiado ruido tras encenderlo.	El equipo se está iniciando.	Se trata de un efecto normal; al encender el equipo, el ventilador gira a toda velocidad. La velocidad del ventilador se reduce de nuevo cuando el equipo carga el SO.
	La configuración del BIOS se ha modificado.	Restablezca la configuración del BIOS a sus valores predeterminados.
	La versión del BIOS no es la más reciente.	Actualice el BIOS a la versión más reciente. Visite el sitio web de soporte de ASUS a través de la dirección http://support.asus.com si desea descargar la versión más reciente del BIOS.
El equipo genera demasiado ruido durante el uso.	El ventilador de la CPU se ha sustituido.	Asegúrese de usar un ventilador para CPU compatible o recomendado por ASUS.
	El equipo no recibe ventilación suficiente.	Instale el equipo en una zona en la que disfrute de un flujo de aire más favorable.
	La temperatura del sistema es demasiado elevada.	<ul style="list-style-type: none"> • Actualice el BIOS. • Si sabe cómo desmontar y montar la placa base, intente limpiar el interior del chasis.



Si el problema persiste, consulte la tarjeta de garantía del PC de sobremesa y póngase en contacto con un Centro de asistencia técnica autorizado por ASUS. Visite el sitio web de soporte de ASUS a través de la dirección <http://support.asus.com/> si desea obtener información acerca de los centros de asistencia técnica.

Información de contacto con ASUS

ASUSTeK COMPUTER INC.

Domicilio de la compañía 15 Li-Te Road, Peitou, Taipei, Taiwan 11259
General (tel) +886-2-2894-3447
Asistencia (fax) +886-2-2890-7798
E-mail info@asus.com.tw
Dirección web www.asus.com.tw

Asistencia técnica

General (tel) +86-21-38429911
Asistencia en línea support.asus.com

ASUS COMPUTER INTERNATIONAL (América)

Domicilio de la compañía 800 Corporate Way, Fremont, CA 94539, USA
General (tel) +1-510-739-3777
Asistencia (fax) +1-510-608-4555
Dirección web usa.asus.com

Asistencia técnica

General (tel) +1-812-282-2787
Asistencia (fax) +1-812-284-0883
Contacto en línea support.asus.com

ASUS COMPUTER GmbH (Alemania y Austria)

Domicilio de la compañía Harkort Str. 21-23, D-40880 Ratingen, Germany
Asistencia (fax) +49-2102-959911
Dirección web www.asus.de
Contacto en línea www.asus.de/sales

Asistencia técnica

Teléfono de componentes +49-1805-010923*
Asistencia (fax) +49-2102-9599-11
Asistencia en línea support.asus.com

***Coste de la llamada: 0,14 /minuto desde una línea de teléfono fijo en Alemania; 0,42 /minuto desde un teléfono móvil.**

Fabricante	ASUSTeK Computer Inc. Domicilio de la compañía: No. 150, LI-TE RD., PEITOU, TAIPEI 112, TAIWAN R.O.C
Representante autorizado en Europa	ASUSTeK Computer GmbH Domicilio de la compañía: HARKORT STR. 21-23, 40880 RATINGEN, GERMANY



ASUS Essentio Desktop PC CG8565 Gebruikershandleiding

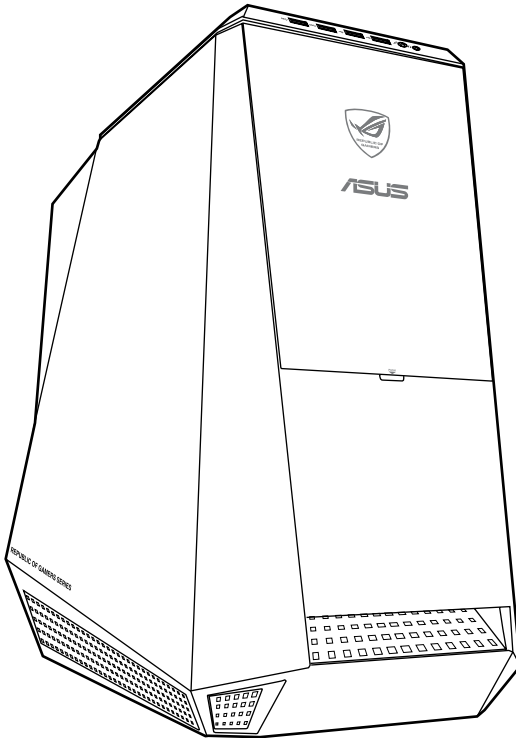

DU6763

Eerste uitgave

Augustus 2011

Copyright © 2011 ASUSTeK Computer Inc. Alle rechten voorbehouden.

Geen enkel deel van deze handleiding, met inbegrip van de producten en de software die hierin is beschreven, mag zonder de uitdrukkelijke schriftelijke toestemming van ASUSTeK Computer Inc. ("ASUS") worden gereproduceerd, verzonden, getranscribeerd, opgeslagen in een ophaalsysteem of in enige taal worden vertaald in enige vorm of door enig middel, behalve documentatie die door de koper wordt gebruikt voor back-updoeleinden.

De productgarantie of service zal niet worden verleend als: (1) het product is gerepareerd, gewijzigd of aangepast, tenzij dergelijke reparaties, wijzigingen of aanpassingen schriftelijk zijn toegestaan door ASUS; of (2) als het serienummer van het product onleesbaar is gemaakt of verwijderd.

ASUS BIJDT DEZE HANDLEIDING "ZOALS ZE IS" ZONDER ENIGE GARANTIES, HETZIJ UITDRUKKELIJK OF IMPLICIET, MET INBEGRIJ VAN, MAAR NIET BEPERKT TOT DE IMPLICIETE GARANTIES OF VOORWAARDEN VOOR VERKOOPBAARHEID OF GESCHIKTHEID VOOR EEN BEPAALD DOEL. IN GEEN GEVAL ZAL ASUS, HAAR DIRECTEURS, FUNCTIONARISSEN, WERKNEMERS OF AGENTEN AANSPRAKELIJK ZIJN VOOR ENIGE INDIRECTE, SPECIALE, INCIDENTELE OF GEVOLGSCHADE (INCLUSIEF SCHADE DOOR WINSTDERIVING, VERLIES VAN HANDEL, VERLIES VAN GEBRUIK OF GEGEVENS, ONDERBREKING VAN HANDEL EN DERGELIJKE), ZELFS ALS ASUS OP DE HOOGTE WERD GEBRACHT VAN DE MOGELIJKHEID VAN DERGELIJKE SCHADE DIE VOORTVLOEIT UIT FOUTEN IN DEZE HANDLEIDING OF DEFECTEN AAN HET PRODUCT.

DE SPECIFICATIES EN INFORMATIE DIE IN DEZE HANDLEIDING ZIJN OPGENOMEN, ZIJN UITSLUITEND INFORMATIEF BEDOELD EN OP ELK OGENBLIK EN ZONDER KENNISGEVING ONDERHEVIG AAN WIJZIGINGEN. ZE MOGEN NIET WORDEN BESCHOUWD ALS EEN VERBINTENIS DOOR ASUS. ASUS AANVAARDT GEEN VERANTWOORDELIJKHEID OF AANSPRAKELIJKHEID VOOR FOUTEN OF ONNAUWKEURIGHEDEN DIE MOGELIJK IN DEZE HANDLEIDING ZIJN VERMELD, INCLUSIEF DE PRODUCTEN EN SOFTWARE DIE ERIN ZIJN BESCHREVEN.

Producten en bedrijfsnamen die in deze handleiding zijn vermeld, zijn mogelijk geregistreerde handelsmerken of auteursrechten van hun respectieve bedrijven en worden uitsluitend gebruikt voor identificatie of toelichting en in het voordeel van de eigenaar, zonder de bedoeling te hebben een inbreuk te plegen op hun rechten.

Inhoudsopgave

Mededelingen	333
Veiligheidsinformatie	335
Conventies die in deze handleiding worden gebruikt	336
Waar meer informatie te vinden	336
Inhoud verpakking	337

Hoofdstuk 1 Aan de slag

Welkom!	339
Uw computer leren kennen	339
Uw computer instellen	344
Uw computer AAN/UIT-schakelen	347

Hoofdstuk 2 Windows® 7 gebruiken

De eerste keer opstarten	349
Windows® 7-bureaublad gebruiken	350
Uw bestanden en mappen beheren	352
Uw systeem herstellen	354
Uw computer beschermen	355
Hulp en ondersteuning voor Windows® krijgen	356

Hoofdstuk 3 Apparaten op uw computer aansluiten

Een USB-opslagapparaat aansluiten	357
Microfoon en luidsprekers aansluiten	358
Meerdere externe schermen aansluiten	361
Een HDTV aansluiten	363

Hoofdstuk 4 Uw computer gebruiken

Juiste houding bij het gebruik van uw Desktop PC	365
De geheugenkaartlezer gebruiken	366
Het optisch station gebruiken	367
Het ASUS ROG U9N gametoetsenbord gebruiken	368
De ASUS GX900 gamemuis gebruiken	369

Hoofdstuk 5 Verbinden met het Internet

Bekabelde verbinding	377
----------------------------	-----

Inhoudsopgave

Hoofdstuk 6 De hulpprogramma's gebruiken

ASUS AI Suite II.....	379
ASUS AI Manager.....	392
Nero 9	397
Uw systeem herstellen.....	401

Hoofdstuk 7 Problemen oplossen

Problemen oplossen.....	403
-------------------------	-----

Mededelingen

REACH

Wij publiceerden, met naleving van het regulerend kaderwerk van REACH (Registratie, Evaluatie, Autorisatie en Restrictie van chemische stoffen), op de ASUS REACH-website op <http://green.asus.com/english/REACH.htm>, de chemische substanties in onze producten.

Verklaring van Federale communicatiecommissie

Dit apparaat voldoet aan Deel 15 van de FCC-reguleringen. Bediening wordt aan de volgende twee condities onderworpen:

- dit apparaat mag geen schadelijke storingen veroorzaken; en
- dit apparaat moet enige ontvangen storing accepteren, inclusief storingen die ongewenste werking kunnen veroorzaken.

Dit apparaat is getest en is in naleving met de limieten voor een Klasse B digitaal apparaat, volgens Deel 15 van de FCC-reguleringen bevonden. Deze limieten zijn ontworpen om redelijke bescherming te bieden tegen schadelijke storingen in een residentiële installatie. Dit apparaat genereert, gebruikt en kan energie door radiofrequentie uitstralen en, wanneer niet volgens de instructies van de fabrikant geïnstalleerd en gebruikt, kan het schadelijke storingen aan radiocommunicatie veroorzaken. Er bestaat echter geen garantie dat bij een bepaalde installatie zich geen storing zal voordoen. Als dit apparaat schadelijke storing aan radio- of televisie-ontvangst veroorzaakt, wat kan worden vastgesteld door het apparaat aan en uit te schakelen, wordt de gebruiker verzocht te proberen de storing volgens één of meer van de volgende maatregelen te corrigeren:

- de ontvangende antenne opnieuw richten of verplaatsen;
- de afstand tussen het apparaat en de ontvanger te vergroten;
- het apparaat op een contactdoos van een ander circuit dan die waarop de ontvanger is aangesloten, aan te sluiten;
- de dealer of een ervaren radio/tv-monteur om hulp te vragen.



Om compliantie met FCC-reguleringen te verzekeren, wordt voor het verbinden van het scherm aan de grafische kaart het gebruik van afgeschermd kabels vereist. Alle wijzigingen of aanpassingen aan deze eenheid, die niet uitdrukkelijk zijn goedgekeurd door de partij die verantwoordelijk is voor de naleving, kunnen de bevoegdheid van de gebruiker om het apparaat te bedienen nietig verklaren.

Waarschuwing RF-blootstelling

Dit apparaat moet volgens de geleverde instructies worden geïnstalleerd en bedient en de antenne(s) die voor deze zender word(t/en) gebruikt moet zo worden geïnstalleerd dat van alle personen een scheidende afstand van minstens 20 cm bestaat. Het mag niet in de buurt van een andere antenne of zender worden geplaatst of bedient. Eindgebruikers en installateurs moeten de installatie-instructies van de antenne en de bedieningscondities van de zender ontvangen om een goede compliantie voor RF-blootstelling te verkrijgen.

Canadees ministerie van Communicatie

Dit digitale apparaat overschrijdt niet de Klasse B-limieten voor geluidshinder van digitale apparaten die in de Regulerings van radiostoringen van het Canadees ministerie van Communicatie uiteen worden gezet.

Dit digitale apparaat van Klasse B voldoet aan de Canadese ICES-003.

Productmededeling van Macrovision Corporation

Dit product bevat copyright beschermende technologie die door claimmethodes van bepaalde Amerikaanse octrooien en andere intellectuele eigendomsrechten wordt beschermd, die eigendom zijn van Macrovision Corporation en andere rechtmatige eigenaren. Gebruik van deze copyright beschermende technologie moet door Macrovision Corporation worden geautoriseerd en is alleen voor gebruik thuis en andere beperkt kijken bestemd, **tenzij anders toegestemd door Macrovision Corporation**. Reverse engineering of demontage is verboden.

Waarschuwing lithium-ion batterij

VOORZICHTIG: Gevaar van explosie als de batterij onjuist wordt geplaatst. Alleen met hetzelfde of equivalente type die door de fabrikant wordt aangeraden, vervangen. Werp gebruikte batterijen volgens de instructies van de fabrikant weg.

ASUS-diensten voor recycling/terugname

De recycling- en terugnameprogramma's van ASUS zijn voortgevloeid uit onze inzet voor de hoogste standaarden voor milieubescherming. Wij geloven in het leveren van oplossingen voor u om onze producten, batterijen en andere componenten, evenals het verpakkingsmateriaal, op een verantwoorde manier te recyclen. Ga naar <http://csr.asus.com/english/Takeback.htm> voor gedetailleerde recyclinginformatie in de verschillende regio's.

Veiligheidsinformatie



Voor het reinigen van de AC-stroom en randapparatuur verwijderen. Veeg de Desktop PC met een schone cellulose spons of zeemleren doek die met een niet schurende reinigingsoplossing en enkele druppels warm water is bevochtigd, schoon en verwijder met een droge doek enig overmatige nattigheid.

- **NIET** op onegale of instabiele werkoppervlakken plaatsen. Als de behuizing beschadigd is geraakt, dient u hulp bij onderhoud hulp te zoeken.
- **NIET** aan vieze of stoffige omgevingen blootstellen. **NIET** tijdens een gaslekkage bedienen.
- **NIET** bovenop objecten plaatsen of laten vallen en geen vreemde voorwerpen in de Desktop PC duwen.
- **NIET** aan krachtige magnetische of elektrische velden blootstellen.
- **NIET** in de buurt van vloeistoffen, regen of vocht blootstellen of gebruiken. **NIET** de modem tijdens onweer gebruiken.
- Waarschuwing ter beveiliging van de batterij: **NIET** de batterij in vuur werpen. **NIET** de contacten kortsluiten. **NIET** de batterij uit elkaar halen.
- Gebruik dit product in omgevingen met omgevingstemperaturen tussen 0°C (32°F) en 35°C (95°F).
- **NIET** de ventilatieopeningen van de Desktop PC afdekken, om oververhitting van het systeem te voorkomen.
- **NIET** beschadigde stroomkabels, accessoires of andere randapparatuur gebruiken.
- Verwijder, voordat u het systeem verplaatst, de stroomkabel uit de contactdoos om elektrische schok te vermijden.
- Zoek professionele hulp voordat u een adapter of verlengsnoer gebruikt. Deze apparaten kunnen het aardingscircuit onderbreken.
- Zorg dat uw netvoeding op de juiste spanning in uw gebied hebt ingesteld. Als u niet zeker weet welke spanning op de elektrische contactdoos staat, dient u contact op te nemen met uw lokale energiemaatschappij.
- Als de netvoeding is beschadigd, mag u niet proberen het zelf te repareren. Neem contact op met een bevoegde servicemonteur of uw handelaar.

Conventies die in deze handleiding worden gebruikt

Om te verzekeren dat u bepaalde taken juist uitvoert, dient u op de volgende symbolen die in deze handleiding worden gebruikt, te letten.



GEVAAR/WAARSCHUWING: informatie om lichamelijke letsels te voorkomen wanneer u een taak probeert uit te voeren.



VOORZICHTIG: Informatie om schade aan de onderdelen te voorkomen wanneer u een taak probeert uit te voeren.



BELANGRIJK: Instructies die u MOET volgen om een taak te voltooien.



OPMERKING: tips en aanvullende informatie om u te helpen bij het voltooien van uw taak.

Waar meer informatie te vinden

Raadpleeg de volgende bronnen voor aanvullende informatie en voor updates van het product en de software.







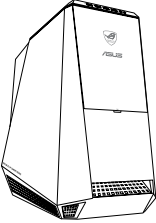

ASUS-websites

De ASUS-website biedt bijgewerkte informatie over ASUS-hardware en -softwareproducten. Raadpleeg de ASUS-website op www.asus.com.

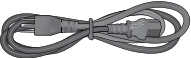
Lokale technische ondersteuning van ASUS

Ga voor contactinformatie van de plaatselijke technicus van Technische ondersteuning naar de ASUS-website op <http://support.asus.com/contact>.

Inhoud verpakking

		
ASUS Essential Desktop PC	ASUS ROG U9N gametoetsenbordpakket x1	ASUS GX900 gamemuispakket x1
		
Stroomkabel x1	Nero 9 brandsoftware dvd x`1 (optioneel)	Installatiehandleiding x1
		
Garantiekart x1	Ondersteuning voor DVD x1 (optioneel)	Herstel-DVD x1 (optioneel)



- Als een van de bovenstaande items beschadigd is of ontbreekt, moet u contact opnemen met uw leverancier.
- De hierboven weergegeven items zijn alleen ter referentie. Feitelijke productspecificaties kunnen bij verschillende modellen variëren.
- Meer informatie over het gebruik van het bijgeleverde gametoetsenbord en de gamemuis, vindt u in de hoofdstukken **Het ASUS ROG gametoetsenbord gebruiken** en **De ASUS GX900 gamemuis gebruiken**.

Hoofdstuk 1

Aan de slag

Welkom!

Dank u voor de aankoop van de ASUS Essentio CG8565 Desktop PC!

De ASUS Essentio CG8565 Desktop PC biedt ultramoderne prestaties, ongecomprimeerde betrouwbaarheid en op gebruikers gerichte hulpprogramma's. Al deze waarden worden in een prachtige futuristische en stijlvolle systeembehuizing ingesloten.



Lees de ASUS-garantietaal voordat u uw ASUS Desktop PC opstelt.

Uw computer leren kennen



Afbeeldingen zijn alleen ter referentie. De poorten en hun locaties, evenals de chassiskleur kunnen bij de verschillende modellen anders zijn.

Voorpaneel

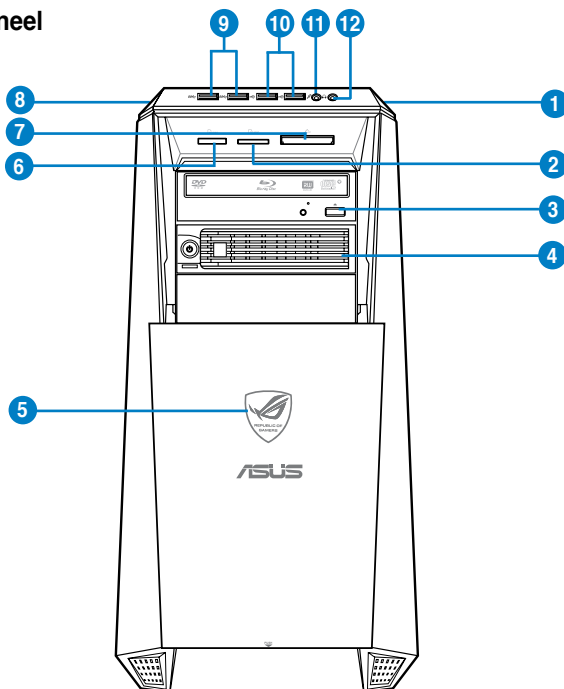

1. **Aan-/uit-knop.** Druk op deze knop om uw computer in te schakelen.
2. **Sleuf voor Secure Digital™ / MultiMediaCard.** Plaats in deze sleuf een Secure Digital™- of MultiMediaCard-kaart.
3. **Sleuf van optisch schijfstation.** In deze sleuf bevindt zich een optisch schijfstation.
4. **Hot Swap-sleuf (leeg).** in deze sleuf kunt u een extra harde schijf installeren.
5. **Voedings-LED.** Deze LED brandt als u uw computer inschakelt.
6. **Kaartsleuf voor Memory Stick™/Memory Stick Pro™.** Plaats in deze sleuf een Memory Stick™-/ Memory Stick Pro™-kaart.
7. **CompactFlash®-/Microdrive™-kaartsleuf.** Plaats in deze sleuf een CompactFlash®-/Microdrive™-kaart.
8. **OC-knop.** Deze knop past het profiel voor Systemniveau omhoog van uw computer aan.
9. **USB 2.0-poorten.** Deze universele seriële bus 3.0 (USB 3.0) poorten sluit USB 3.0-apparatuur aan zoals een muis, printer, scanner, camera, PDA en anderen.



-
- Bij het installeren van het Windows®-besturingssysteem GEEN toetsenbord/muis op een USB 3.0-poort aansluiten.
 - Wegens beperkingen van de USB 3.0-controller, kunnen USB 3.0-apparaten alleen in een omgeving van een Windows®-besturingssysteem en na installatie van het USB 3.0-stuurprogramma worden gebruikt.
 - USB 3.0-apparaten kunnen alleen voor gegevensopslag worden gebruikt.
 - Wij raden u ten eerste aan dat u de USB 3.0-apparaten op USB 3.0 poorten aansluit om zo een snellere en betere prestatie voor uw USB 3.0-apparaten te verkrijgen.
-

10. **USB 2.0-poorten.** Deze universele seriële bus 2.0 (USB 2.0) poorten sluit USB 2.0-apparatuur aan zoals een muis, printer, scanner, camera, PDA en anderen.
11. **Microfoonpoort (rose).** Op deze poort kan een microfoon worden aangesloten.
12. **Koptelefoonpoort (limoen).** Op deze poort kan een koptelefoon of luidspreker worden aangesloten.

Achterpaneel

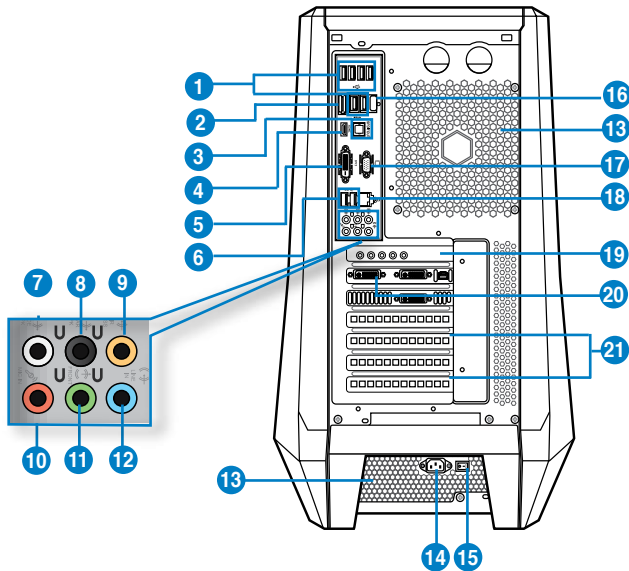

1. **USB 2.0-poorten.** Deze universele seriële bus 2.0 (USB 2.0) poorten sluit USB 2.0-apparatuur aan zoals een muis, printer, scanner, camera, PDA en anderen.
2. **E-SATA-poort.** Deze poort wordt gebruikt voor het aansluiten van een extern HDD/ODD-station.
3. **Optische S/PDIF_OUT-poort.** Op deze poort wordt via een optische S/PDIF-kabel een extern audio-uitvoerapparaat aangesloten.
4. **HDMI-poort.** Deze poort is voor een High-Definition Multimedia Interface (HDMI)-connector en is compliant aan HDCP waardoor HD-dvd, Blue-ray en andere beschermde inhoud kan worden afgespeeld.
5. **DVI-D-poort.** Deze poort is voor een DVI-D compatibel apparaat en is compliant aan HDCP waardoor HD-dvd, Blue-ray en andere beschermde inhoud kan worden afgespeeld.
6. **USB 3.0-poorten.** Deze universele seriële bus 3.0 (USB 3.0) poorten sluit USB 3.0-apparatuur aan zoals een muis, printer, scanner, camera, PDA en anderen.



- Bij het installeren van het Windows®-besturingssysteem GEEN toetsenbord/muis op een USB 3.0-poort aansluiten.
- Wegens beperkingen van de USB 3.0-controller, kunnen USB 3.0-apparaten alleen in een omgeving van een Windows®-besturingssysteem en na installatie van het USB 3.0-stuurprogramma worden gebruikt.
- USB 3.0-apparaten kunnen alleen voor gegevensopslag worden gebruikt.
- Wij raden u ten eerste aan dat u de USB 3.0-apparaten op USB 3.0 poorten aansluit om zo een snellere en betere prestatie voor uw USB 3.0-apparaten te verkrijgen.

7. **Poort luidspreker zijkant Uit (grijs).** Deze poort wordt in een audio-configuratie van 8-kanalen met de luidsprekers aan de zijkant verbonden.
8. **Poort achterste luidspreker Uit (zwart).** Deze poort wordt in een audio-configuratie van 4-, 6- en 8-kanalen met de luidsprekers aan de achterkant verbonden.
9. **Poort Centrum/Subwoofer (oranje).** Deze poort wordt met de centrum/subwoofer-luidsprekers verbonden.
10. **Microfoonpoort (rose).** Op deze poort kan een microfoon worden aangesloten.
11. **Poort lijn Uit (limoen).** Op deze poort kan een koptelefoon of luidspreker worden aangesloten. Bij een configuratie van 4-, 6- of 8-kanalen wordt de functie van de poort Voorste luidspreker Uit.
12. **Poort lijn In (lichtblauw).** Deze poort wordt met een cassette-, cd-, dvd-speler of andere audiobronnen verbonden.

Audio 2, 4, 6, of 8-kanalenconfiguratie

Poort	Koptelefoon 2-kanalen	4-kanalen	6-kanalen	8-kanalen
Lichtblauw	Lijn In	Lijn In	Lijn In	Lijn In
Limoen	Lijn Uit	Voorste luidspreker Uit	Voorste luidspreker Uit	Voorste luidspreker Uit
Rose	Mic In	Mic In	Mic In	Mic In
Oranje	–	–	Centrum/subwoofer	Centrum/subwoofer
Zwart	–	Achterste luidspreker Uit	Achterste luidspreker Uit	Achterste luidspreker Uit
Grijs	–	–	–	Luidspreker zijkant Uit

13. **Ventilatieopeningen.** Deze ventilatieopeningen maken luchtventilatie mogelijk.



NIET de ventilatieopeningen op het chassis blokkeren. Zorg altijd dat uw computer goede ventilatie ontvangt.

14. **Voedingsconnector.** Steek in deze connector de stroomkabel.
15. **Aan-/uit-knop.** Schakel de voeding naar uw computer AAN/UIT.
16. **Bluetooth-module.** Sluit een Bluetooth-apparaat, zoals een mobiele telefoon, aan voor een draadloze gegevensoverdracht.
17. **VGA-poort.** Deze poort is voor VGA-compatibele apparaten zoals een VGA-monitor.

18. **LAN (RJ-45)-poort.** Deze poort maakt het mogelijk om via een netwerk-hub een Gigabit-verbinding naar een Local Area Network (LAN) te maken.

LED-indicaties LAN-poort

Activiteiten-/koppelings-LED		Snelheids-LED	
Status	Beschrijving	Status	Beschrijving
UIT	Geen koppeling	UIT	10 Mbps-verbinding
ORANJE	Gekoppeld	ORANJE	100 Mbps-verbinding
KNIPPEREN		GROEN	1 Gbps-verbinding

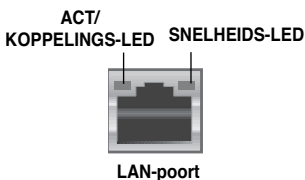

Raadpleeg de tabel voor audioconfiguratie voor de functies van de audiopoorten in een configuratie van 2-, 4-, 6- of 8-kanalen.

19. **Poorten geluidskaarten (verwisselbaar).** Deze poorten dienen voor het aansluiten van uw uitvoerapparaten, zoals een microfoon, headset en luidsprekers.
20. **ASUS grafische kaart (alleen op geselecteerde modellen).** De display-uitvoerpoorten op de optionele ASUS grafische kaart kunnen bij de verschillende modellen anders zijn.
21. **Beugel sleufuitbreiding.** Verwijder de beugel voor sleufuitbreiding als u een uitbreidingskaart installeert.

Uw computer instellen

Deze paragraaf leidt u door het verbinden van de belangrijkste hardware-apparatuur, zoals de externe monitor, het toetsenbord, de muis en stroomkabel aan uw computer.

Een externe monitor verbinden

Gebruik de ASUS grafische kaart (alleen op geselecteerde modellen)

Verbind uw monitor via de display-uitvoerpoort met de discrete ASUS grafische kaart.

Ga als volgt te werk om met een ASUS grafische kaart een externe monitor te verbinden:

1. Verbind uw monitor via een display-uitvoerpoort met de discrete ASUS grafische kaart.
2. Steek de stekker van de monitor in een stopcontact.



De display-uitvoerpoorten op de ASUS grafische kaart kunnen bij de verschillende modellen anders zijn.

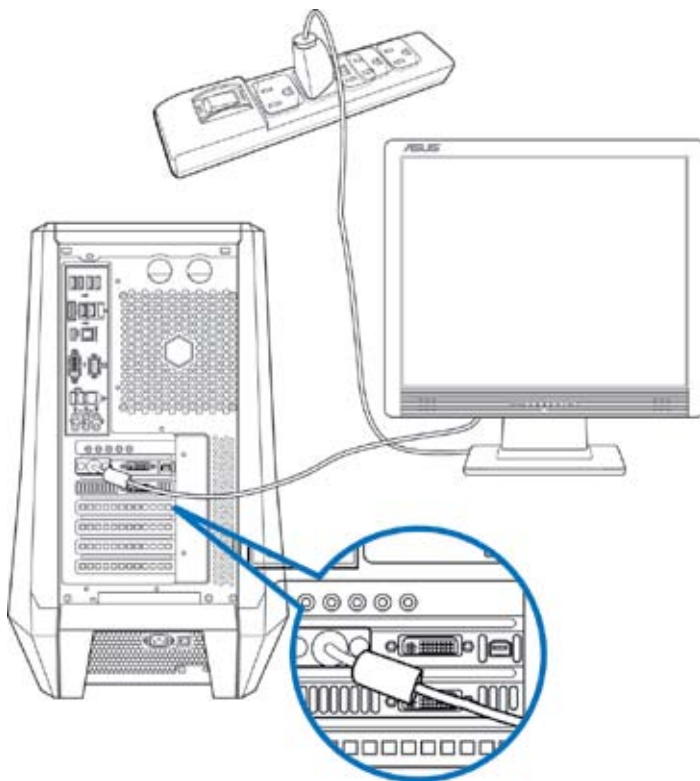

De onboard display-uitvoerpoorten gebruiken

Verbind uw monitor met de onboard display-uitvoerpoort.

Ga als volgt te werk om een externe monitor via de onboard display-uitvoerpoorten aan te sluiten:

1. Sluit op het achterpaneel van uw computer een VGA-monitor aan op de VGA-poort, of een DVI-D-monitor op de DVI-D-poort, of een HDMI-monitor op de HDMI-poort.
2. Steek de stekker van de monitor in een stopcontact.

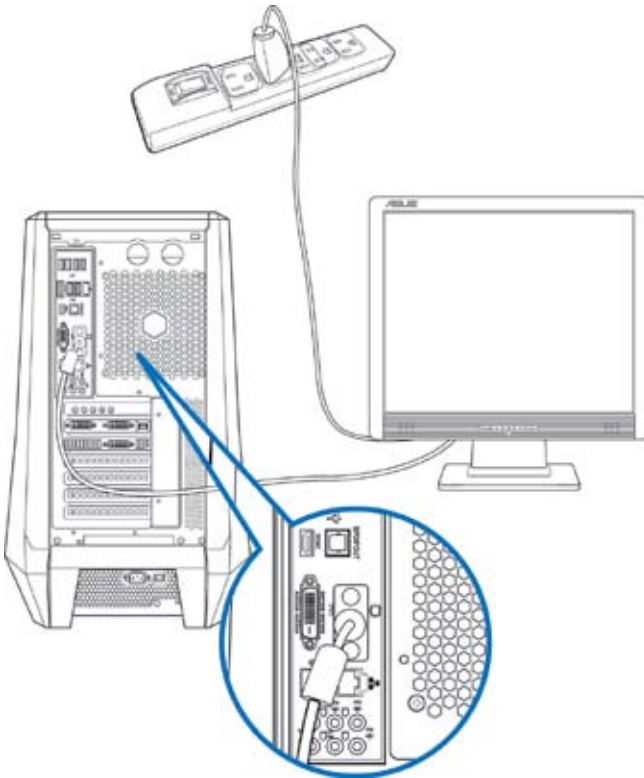

- Als uw computer met een ASUS grafische kaart komt, wordt de grafische kaart in de BIOS als het primaire display-apparaat ingesteld. Sluit uw monitor vervolgens aan op een display-uitvoerpoort op de grafische kaart aan.
- Raadpleeg **Meerdere externe monitors aansluiten** in Hoofdstuk 3 van deze gebruikershandleiding voor details over hoe meerdere externe monitors op uw computer aan te sluiten.

Een USB-toetsenbord en een USB-muis aansluiten

Sluit op het achterpaneel van uw computer een USB-toetsenbord en een USB-muis op de USB-poorten aan.

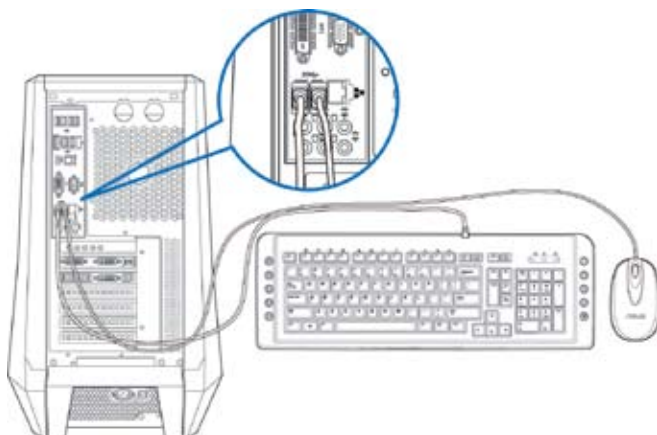

De stroomkabel verbinden

Sluit één uiteinde van de stroomkabel aan op de stroomconnector op het achterpaneel van uw computer en het andere uiteinde van een voedingsbron.

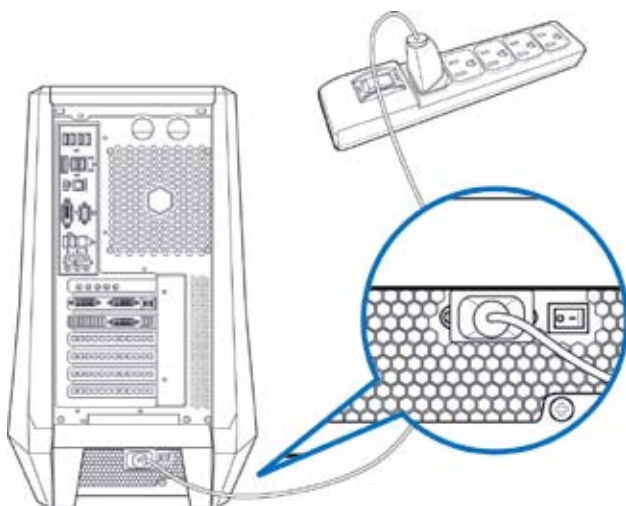

Uw computer AAN/UIT-schakelen

Deze paragraaf beschrijft hoe uw computer aan/uit te schakelen nadat u uw computer hebt opgezet.

Uw computer AAN-schakelen

Ga als volgt te werk om uw computer AAN te schakelen:

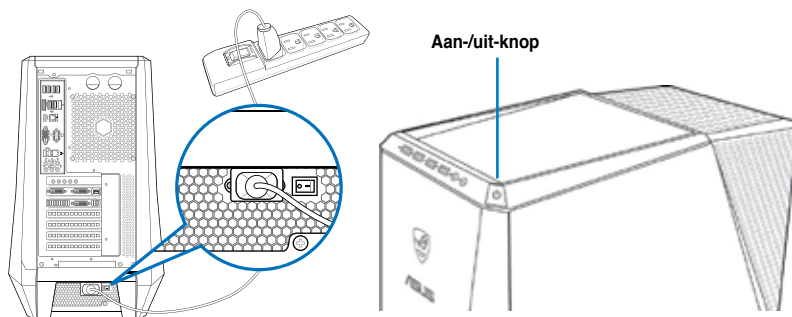

1. Schakel uw monitor AAN.
2. Zet de voedingsschakelaar AAN en druk vervolgens op de voedingsknop op uw computer.



3. Wacht tot het besturingssysteem automatisch wordt geladen.

Uw computer UIT-schakelen

Ga als volgt te werk om uw computer UIT te schakelen:

1. Sluit alle werkende applicaties.
2. Klik  op het Windows®-bureaublad.
3. Klik op  om het besturingssysteem te sluiten.

Hoofdstuk 2

Windows® 7 gebruiken

De eerste keer opstarten

Wanneer u uw computer voor de eerste keer opstart, verschijnen een reeks schermen die u begeleiden bij de configuratie van de basisinstellingen van het besturingssysteem van uw Windows®7.

Om voor de eerste keer op te starten:

1. Zet uw computer aan. Wacht enkele minuten totdat het scherm **Set Up Windows (Windows installeren)** verschijnt.
2. Selecteer van het vervolgkeuzelijst uw taal. Klik op **Next (Volgende)**.
3. Selecteer van de vervolgkeuzelijsten uw **Country or region (Land of regio)**, **Time and currency (Tijd en valuta)** en **Keyboard layout (Toetsenbordindeling)**. Klik op **Next (Volgende)**.
4. Typ unieke namen voor de **user name (gebruikersnaam)** en **computer name (computernaam)**. Klik op **Next (Volgende)**.
5. Typ de nodige informatie om uw wachtwoord in te stellen en klik daarna op **Next (Volgende)**. U mag ook op **Next (Volgende)** klikken om, zonder enige informatie in te voeren, deze stap over te slaan.



Raadpleeg de paragraaf **Een gebruikersaccount en wachtwoord instellen** in dit hoofdstuk als u later voor uw account een wachtwoord wilt instellen.

6. Lees aandachtig de licentieverwaarden. Vink **I accept the license terms (Ik accepteer de licentieverwaarden)** aan en klik op **Next (Volgende)**.
7. Selecteer **Use recommended settings (Aanbevolen instellingen gebruiken)** of **Install important updates only (Alleen belangrijke updates installeren)** om de beveiligingsinstellingen voor uw computer in te stellen. Selecteer **Ask me later (Vraag me later)** om deze stap over te slaan.
8. Controleer uw datum- en tijdstellingen. Klik op **Next (Volgende)**. Het systeem laadt de nieuwe instellingen en start opnieuw. U mag nu uw computer beginnen te gebruiken.

Windows® 7-bureaublad gebruiken



Klik op de pictogram Start  > Help en Ondersteuning voor meer informatie over Windows® 7.

Het startmenu gebruiken

Het startmenu biedt u toegang tot programma's, hulpprogramma's en andere nuttige items op uw computer. Ook biedt het u via de functie **Help and Support (Help en ondersteuning)** meer informatie over Windows 7.

Items vanaf het startmenu lanceren

Ga als volgt te werk om items vanaf het startmenu te lanceren:

1. Klik op de Windows®-takenbalk op de pictogram Start .
2. Selecteer vanaf het Startmenu het item dat u wilt lanceren.



U kunt programma's die u continu op het startmenu wilt weergeven, vastpinnen. Raadpleeg in dit hoofdstuk de paragraaf **Programma's op het startmenu of de takenbalk vastpinnen** voor meer details.

Het item Om te beginnen gebruiken

Het item **Getting Started (Om te beginnen)** op het startmenu bevat enkele basistaken zoals Windows® verpersoonlijken, nieuwe gebruikers toevoegen, bestanden overdragen. Hiermee wordt u geholpen om bekend te raken met het gebruik van Windows® 7.

Ga als volgt te werk om het item Om te beginnen te gebruiken:

1. Klik op de Windows®-takenbalk op de pictogram Start  om het startmenu te lanceren.
2. Selecteer **Getting Started (Om te beginnen)**. De lijst beschikbare taken verschijnt.
3. Selecteer de taak die u wilt uitvoeren.

De takenbalk gebruiken

Met de takenbalk kunt u programma's en items die op uw computer zijn geïnstalleerd, lanceren en beheren.

Van de takenbalk een programma lanceren

Ga als volgt te werk om van de takenbalk een programma te lanceren:

- Klik op de Windows®-takenbalk op een pictogram om het te lanceren. Klik opnieuw op de pictogram om het programma te verbergen.



U kunt programma's die u continu op te takenbalk wilt weergeven, vastpinnen. Raadpleeg in dit hoofdstuk de paragraaf **Programma's op het startmenu of de takenbalk vastpinnen** voor meer details.

Items op de Jump Lists vastpinnen

Als u met de rechtermuisknop op de takenbalk op een pictogram klikt, biedt een jump list u snelle toegang tot de aan de programma's of items verwante koppelingen. U kunt items, zoals favoriete websites, vaak bezochte mappen of stations, of onlangs afgespeelde mediabestanden op de jump list vastpinnen.

Ga als volgt te werk om items op de jump list vast te pinnen:

1. Klik met de rechtermuisknop op een pictogram op de takenbalk.
2. Klik vanuit de jump list met de rechtermuisknop op het item dat u wilt vastpinnen en selecteer dan **Pin to this list (Aan deze lijst vastpinnen)**.

Vastgepinde items van de jump list verwijderen

Ga als volgt te werk om vastgepinde items van de jump list te verwijderen:

1. Klik met de rechtermuisknop op een pictogram op de takenbalk.
2. Klik vanuit de jump list met de rechtermuisknop op het item dat u wilt vastpinnen en selecteer dan **Unpin from this list (Van deze lijst verwijderen)**.

Programma's op het startmenu of de takenbalk vastpinnen

Ga als volgt te werk om programma's op het startmenu of de takenbalk vast te pinnen:

1. Klik op de Windows®-takenbalk op de pictogram Start  om het startmenu te lanceren.
2. Klik met de rechtermuisknop op het item dat u op het startmenu of de takenbalk wilt vastpinnen.
3. Selecteer **Pin to Taskbar (Aan takenbalk vastpinnen)** of **Pin to Start menu (Aan startmenu vastpinnen)**.



U kunt ook met de rechtermuisknop op de takenbalk op het pictogram van een actief programma klikken en dan **Pin this program to taskbar (Dit programma aan takenbalk vastpinnen)** selecteren.

Programma's van het startmenu verwijderen

Ga als volgt te werk om programma's van het startmenu te verwijderen:

1. Klik op de Windows®-takenbalk op de pictogram Start  om het startmenu te lanceren.
2. Klik vanuit het startmenu met de rechtermuisknop op het item dat u wilt verwijderen en selecteer dan **Remove from this list (Van deze lijst verwijderen)**.



Programma's van de takenbalk verwijderen

Ga als volgt te werk om programma's van de takenbalk te verwijderen:

1. Klik vanuit de takenbalk met de rechtermuisknop op het item dat u van de takenbalk wilt verwijderen en selecteer dan **Unpin this program from taskbar (Dit programma van takenbalk verwijderen)**.

Het systeemvak gebruiken

Het systeemvak toont standaard deze drie pictogrammen:

	Notificatie Actiecentrum Klik op deze pictogram om alle waarschuwingsberichten/-notificaties weer te geven en om het Windows® Actiecentrum te lanceren.
	Netwerkverbinding Deze pictogram geeft de verbindingstatus en signaalsterkte van de bedrade of draadloze netwerkverbinding weer.
	Volume Klik op deze pictogram om het volume af te stellen.

Een waarschuwingsnotificatie weergeven

Ga als volgt te werk om een waarschuwingsnotificatie weer te geven:

- Klik op de pictogram Notificatie  en klik daarna op het bericht om het te openen.



Raadpleeg in dit hoofdstuk de paragraaf **Windows® Actiecentrum gebruiken** voor meer details.

Pictogrammen en notificaties aanpassen

U kunt ervoor kiezen om op de takenbalk of in het notificatiegebied de pictogrammen en notificaties weer te geven of te verbergen.

Ga als volgt te werk om pictogrammen en notificaties aan te passen:

1. Klik vanuit het notificatiegebied op de pictogram met de pijl .
2. Klik op **Customize (Aanpassen)**.
3. Selecteer vanuit de vervolgkeuzelijst de gedragsvormen van de pictogrammen of items die u wilt aanpassen.

Uw bestanden en mappen beheren

Windows® Verkenner gebruiken

Met Windows® Verkenner kunt u uw bestanden en mappen weergeven, beheren en organiseren.

Windows® Verkenner lanceren

Ga als volgt te werk om Windows Verkenner te lanceren:

1. Klik op de Windows®-takenbalk op de pictogram Start  om het startmenu te lanceren.
2. Klik op **Computer** om Windows Verkenner te lanceren.

Bestanden en mappen verkennen

Ga als volgt te werk om bestanden en mappen te verkennen:

1. Lanceer Windows Verkenner.
2. Blader vanuit het navigatie- of weergavescherm naar de locatie van uw gegevens.
3. Klik vanuit de breadcrumb-balk op de pijl om de inhoud van het station of de map weer te geven.

De weergave van bestand/map aanpassen

Ga als volgt te werk om de weergave van bestand/map aan te passen:

1. Lanceer Windows Verkenner.
2. Selecteer vanuit het navigatiescherm op de locatie van uw gegevens.
3. Klik vanuit de werkbalk op de Weergavepictogram .
4. Schuif vanuit het Weergavemenu de schuifbalk om te selecteren hoe u het bestand/de map weer te geven.



U kunt ook ergens op het weergavescherm met de rechtermuisknop klikken. Klik op **View (Weergave)** en selecteer het type weergave die u wilt.

Uw bestanden rangschikken

Ga als volgt te werk om uw bestanden te rangschikken:

1. Lanceer Windows Verkenner.
2. Klik vanuit het veld **Arrange by (Rangschikken op)** om de vervolgkeuzelijst weer te geven.
3. Selecteer het type rangschikking van uw voorkeur.

Uw bestanden sorteren

Ga als volgt te werk om uw bestanden te sorteren:

1. Lanceer Windows Verkenner.
2. Klik met de rechtermuisknop ergens op het Weergavescherm.
3. Selecteer vanuit het menu dat verschijnt, **Sort by (Sorteren volgens)** en selecteer dan het type sortering van uw voorkeur.

Uw bestanden groeperen

Ga als volgt te werk om uw bestanden te groeperen:

1. Lanceer Windows Verkenner.
2. Klik met de rechtermuisknop ergens op het Weergavescherm.
3. Selecteer vanuit het menu dat verschijnt, **Group by (Groeperen volgens)** en selecteer dan het type groepering van uw voorkeur.

Een nieuwe map toevoegen

Ga als volgt te werk om een nieuwe map toe te voegen:

1. Lanceer Windows Verkenner.
2. Klik vanuit de werkbalk op **New folder (Nieuwe map)**.
3. Typ een naam voor de nieuwe map.



U kunt ook ergens op het Weergavescherm met de rechtermuisknop klikken en daarna op **New (Nieuw) > Folder (Map)** klikken.

Een back-up van uw bestanden maken

Een back-up instellen

Ga als volgt te werk om een back-up in te stellen:

1. Klik op  > **All Programs (Alle programma's) > Maintenance (Onderhoud) > Backup and Restore (Back-up en Herstellen)**.
2. Klik op **Set up backup (Back-up instellen)**. Klik op **Next (Volgende)**.
3. Selecteer de bestemming van uw back-up. Klik op **Next (Volgende)**.
4. Selecteer **Let Windows choose (recommended) (Laat Windows kiezen (aanbevolen))** of **Let me choose as your backup mode (Laat mij als uw back-upmodus kiezen)**.



Als u **Let Windows choose (Laat Windows kiezen)** selecteert, maakt Windows geen back-up van uw programma's, FAT-geformatteerde bestanden, bestanden in de Prullenbak of tijdelijke bestanden die 1 GB of meer zijn.

5. Volg de instructies op het scherm om het proces te voltooien.

Uw systeem herstellen

De functie Windows® Systeemherstel maakt een herstelpunt waar de systeeminstellingen van de computer op een bepaald tijdstip en bepaalde datum worden opgeslagen. Hiermee kunt u de systeeminstellingen van uw computer herstellen of veranderingen ongedaan maken, zonder uw persoonlijke gegevens te beïnvloeden.

Ga als volgt te werk om uw systeem te herstellen:

1. Sluit alle werkende applicaties.
2. Klik op  > **All Programs (Alle programma's) > Accessoires > System Tools (Systeemwerkset) > System Restore (Systeemherstel)**.
3. Volg de instructies op het scherm om het proces te voltooien.

Uw computer beschermen

Windows® 7 Actiecentrum gebruiken

Het Windows® 7 Actiecentrum biedt u waarschuwingsnotificaties, beveiligingsinformatie, informatie over systeemonderhoud en de optie om automatische problemen op te lossen en enkele algemene computerproblemen op te lossen.



U kunt de notificaties aanpassen. Raadpleeg in dit hoofdstuk de vorige paragraaf **Pictogrammen en notificaties aanpassen** voor meer details.

Windows® 7 Actiecentrum lanceren

Ga als volgt te werk om het Windows® 7 Actiecentrum te lanceren:

1. Klik op de Notificatiepictogram , en klik daarna op **Open Action Center (Actiecentrum openen)** om het Windows 7 Actiecentrum te lanceren.
2. Klik vanuit het Windows 7 Actiecentrum op de taak die u wilt uitvoeren.

Windows® Update gebruiken

Met Windows Update kunt u de nieuwste updates controleren en installeren om de beveiliging en prestaties van uw computer te verbeteren.

Windows® Update lanceren

Ga als volgt te werk om Windows® Update te lanceren:

1. Klik op de Windows®-takenbalk op de pictogram Start  om het startmenu te lanceren.
2. Selecteer **All Programs (Alle programma's) > Windows Update**.
3. Klik vanaf het scherm Windows Update op de taak die u wilt uitvoeren.

Een gebruikersaccount en wachtwoord instellen

Voor mensen die uw computer zullen gebruiken, kunt u gebruikersaccounts en wachtwoorden maken.

Een gebruikersaccount instellen

Ga als volgt te werk om een gebruikersaccount in te stellen:

1. Klik vanaf de Windows®-takenbalk op  > **Getting Started (Om te beginnen) > Add new users (Nieuwe gebruikers toevoegen)**.
2. Selecteer **Manage another account (Een andere account beheren)**.
3. Selecteer **Create a new account (Een nieuwe account maken)**.
4. Typ de naam van de nieuwe gebruiker.
5. Selecteer **Standard user (Standaardgebruiker)** of **Administrator (Beheerder)** al gebruikerstype.
6. Wanneer voltooid, klikt u op **Create Account (Account maken)**.

Een gebruikerswachtwoord instellen

Ga als volgt te werk om een gebruikerswachtwoord in te stellen:

1. Selecteerde gebruiker waarvoor u een wachtwoord wilt instellen.
2. Selecteer **Create a password (Een wachtwoord maken)**.
3. Typ een wachtwoord en bevestig deze. Typ een hint voor uw wachtwoord.
4. Klik op **Create password (Wachtwoord maken)** als u klaar bent.

De antivirus-software activeren

Trend Micro Internet Security wordt vooraf op uw computer geïnstalleerd. Dit is een antivirus-software van een derde partij die uw computer tegen virusaanvallen beschermt. Het wordt afzonderlijk gekocht. Na activering hebt u een proefperiode van 60 dagen.

Ga als volgt te werk om Trend Micro Internet Security te activeren:

1. Activeer de applicatie Trend Micro Internet Security.
2. Lees aandachtig de licentievooraarden. Klik op **Agree & Activate (Akkoord & Activeren)**.
3. Voer uw e-mailadres in en selecteer uw locatie. Klik op **Next (Volgende)**.
4. Klik op Voltoeien om de activering te voltooien.

Hulp en ondersteuning voor Windows® krijgen

Windows® Help en ondersteuning bieden u richtlijnen en antwoorden voor het gebruik van de applicaties in het Windows® 7-platform.

Klik, om Windows® Help en ondersteuning te lanceren, op  > **Help and Support (Help en ondersteuning)**.



Zorg dat u met het internet bent verbonden om de nieuwste Windows® online help te krijgen.

Hoofdstuk 3

Apparaten op uw computer aansluiten

Een USB-opslagapparaat aansluiten

Deze desktop PC biedt USB 2.0/1.1-poorten op de voor- en achterpanelen. Met de USB-poorten kunt u USB-apparaten, zoals opslagapparaten, aansluiten.

Ga als volgt te werk om een USB-opslagapparaat aan te sluiten:

- Plaats het USB-opslagapparaat in uw computer.

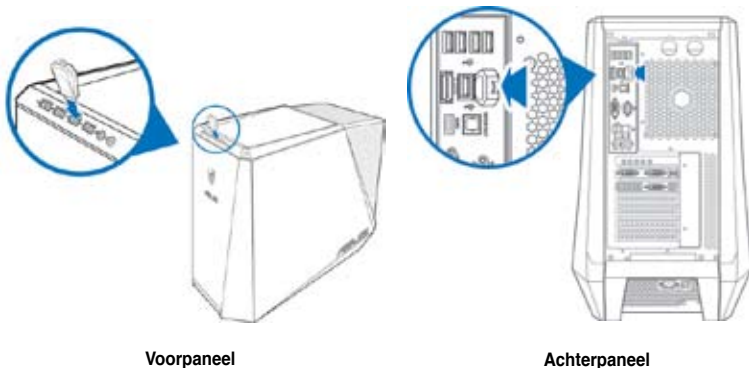

Ga als volgt te werk om een USB-opslagapparaat te verwijderen:

1. Klik op  in het systeemvak van Windows op uw computer en klik vervolgens op **Eject USB2.0 FlashDisk (USB2.0 FlashDisk uitwerpen)** of **Eject USB3.0 FlashDisk (USB3.0 FlashDisk uitwerpen)** als u het USB3.0-flashstation of USB3.0-compatibele apparaten gebruikt.
2. Als het bericht **Safe to Remove Hardware (Veilig om hardware te verwijderen)** verschijnt, verwijdert u het USB-opslagapparaat van uw computer.

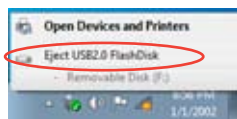

NIET een USB-opslagapparaat verwijderen als nog gegevens worden overgedragen. Dit kan namelijk gegevensverlies of schade aan het USB-opslagapparaat veroorzaken.

Microfoon en luidsprekers aansluiten

Deze desktop PC komt met poorten voor microfoon en luidsprekers op zowel het voor- als achterpaneel. De audio I/O-poorten bevinden zich op het achterpaneel en hiermee kunt u stereoluidsprekers met 2, 4, 6, en 8 kanalen aansluiten.

Koptelefoon en mic aansluiten

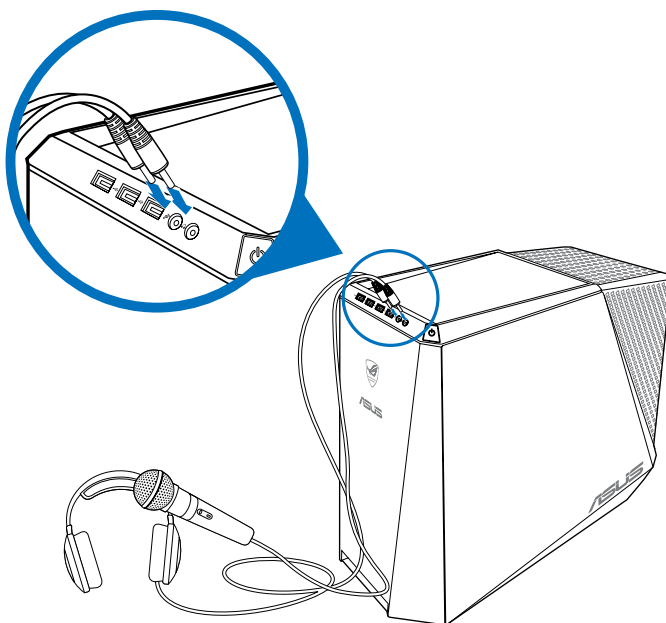

Luidsprekers met 2 kanalen aansluiten

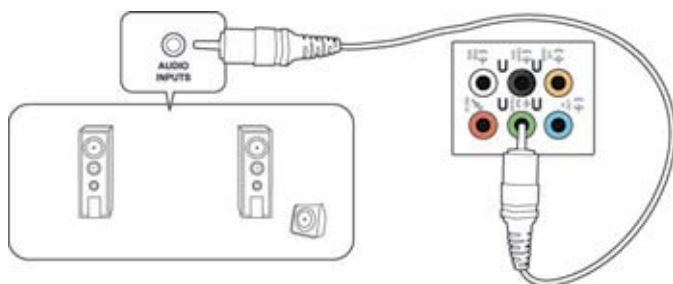

Luidsprekers met 4 kanalen aansluiten

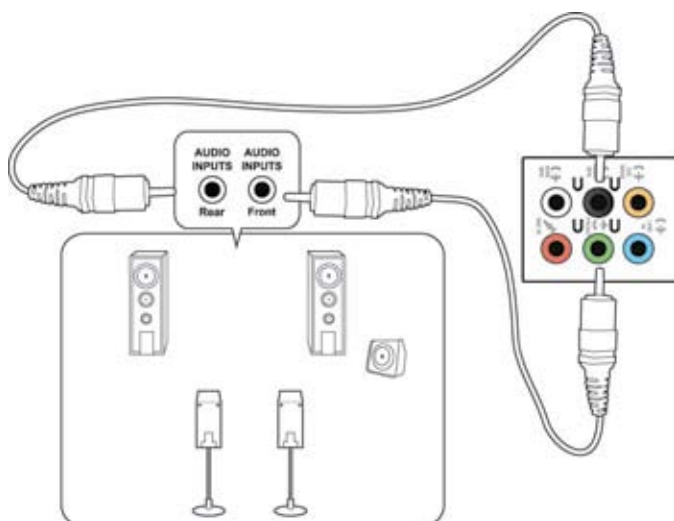

Luidsprekers met 6 kanalen aansluiten

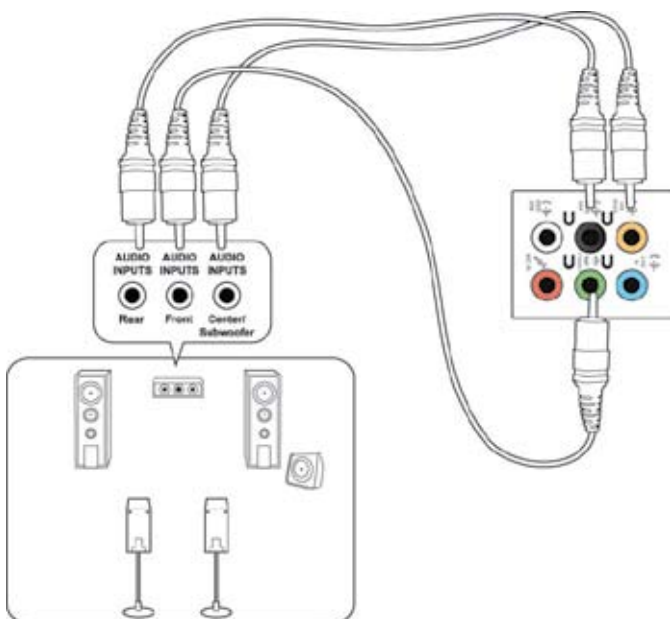

Luidsprekers met 8 kanalen aansluiten

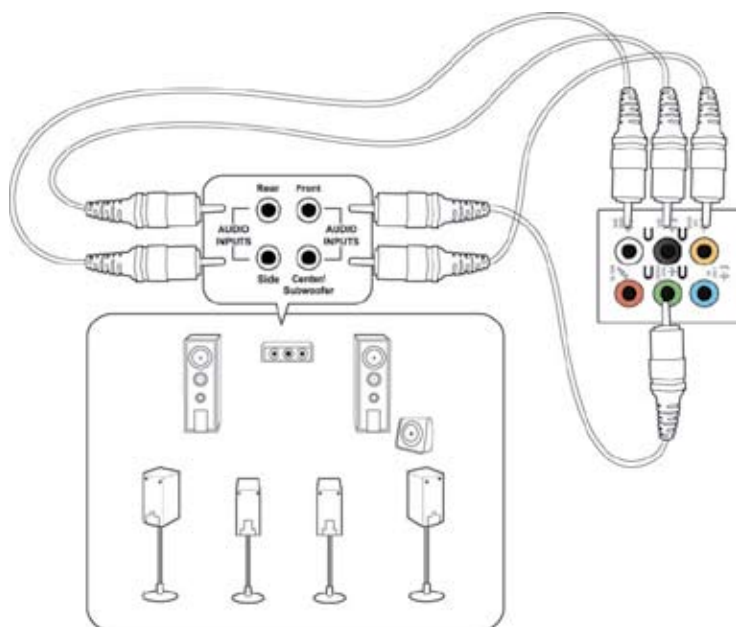

Meerdere externe schermen aansluiten

Uw desktop PC kan met VGA-, HDMI- of DVI-poorten komen en laat u meerdere externe schermen aansluiten.



Als in uw computer een grafische kaart is geïnstalleerd, sluit u de schermen op de uitvoerpoorten van de grafische kaart aan.

Meerdere schermen instellen

Als u meerdere schermen gebruikt, kunt u weergavemodi instellen. U kunt het aanvullende scherm als duplicaat van uw hoofdscherm gebruiken, of als uitbreiding ervan om uw Windows desktop te vergroten.

Ga als volgt te werk om meerdere schermen in te stellen:

1. Schakel uw computer uit.
2. Verbind de twee schermen met uw computer en verbindt de stroomkabels van de schermen. Raadpleeg in Hoofdstuk 1 de paragraaf **Uw computer instellen** voor details over op uw computer een monitor aan te sluiten.



Bij sommige grafische kaarten heeft alleen het scherm die als hoofdscherm is ingesteld, tijdens POST weergave. De dubbele schermfunctie werkt alleen onder Windows.

3. Zet uw computer aan.
4. Doe één van het volgende om het instellingenschermb **Screen Resolution (Schermresolutie)** te openen:
 - Klik op  > **Control Panel (Configuratiescherm) > Appearance and Personalization (Verschijning en verpersoonlijking) > Display (Weergave) > Change display settings (Weergave-instellingen wijzigen).**
 - Klik ergens op uw Windows-bureaublad met de rechtermuisknop. Als het pop-upmenu verschijnt, klikt u op **Personalize (Verpersoonlijken) > Display (Weergave) > Change display settings (Weergave-instellingen wijzigen).**
5. Selecteer van de vervolgkeuzelijst **Multiple displays: (Meerdere schermen:)** de weergavemodus.
 - **Deze schermen dupliceren:** Selecteer deze optie om het aanvullende scherm als een duplicaat van uw hoofdscherm te gebruiken.
 - **Deze schermen uitbreiden:** Selecteer deze optie om het aanvullende scherm als uitbreidingscherm te gebruiken. Dit vergroot de ruimte op uw bureaublad.
 - **Bureaublad maar op 1 / 2 tonen:** Selecteer deze optie om het scherm alleen op scherm 1 of scherm 2 weer te geven.
 - **Dit scherm verwijderen:** Selecteer deze opties om het geselecteerde scherm te verwijderen.

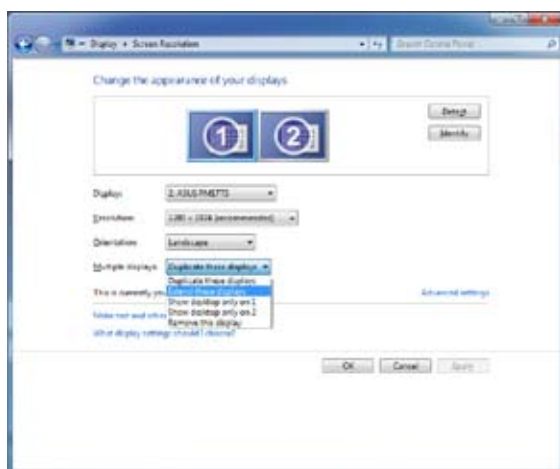

6. Klik op **Apply (Toepassen)** of op **OK**. Klik daarna op het bevestigingsbericht op **Keep Changes (Wijzigingen bewaren)**.

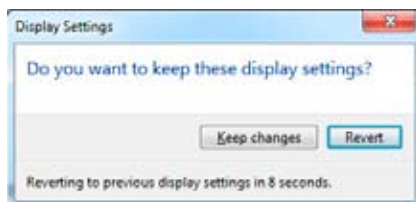

Een HDTV aansluiten

Sluit op de HDMI-poort van uw computer een High Definition-tv (HDTV) aan.



- Om de HDTV op de computer aan te sluiten, hebt u een HDMI-kabel nodig. De HDMI-kabel is afzonderlijk verkrijgbaar.
- Voor de beste weergaveprestatie mag uw HDMI-kabel niet langer dan 15 meter zijn.

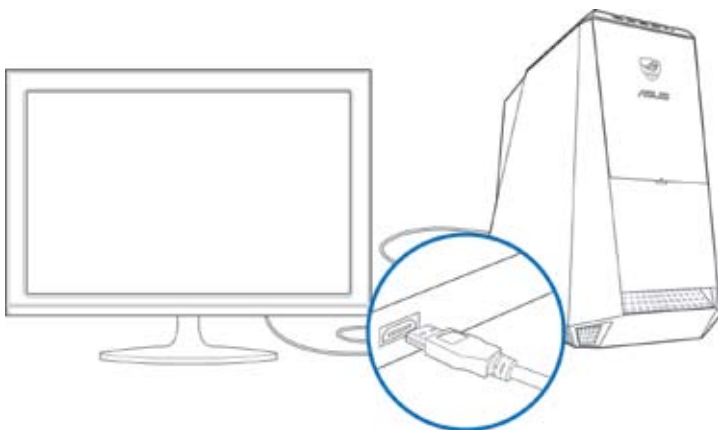

Hoofdstuk 4

Uw computer gebruiken

Juiste houding bij het gebruik van uw Desktop PC

Als u uw Desktop PC gebruikt, is het belangrijk de juiste houding te bewaren om spanning op uw polsen, handen en andere gewrichten of spieren te vermijden. Deze paragraaf biedt u tips over hoe fysieke ongemakken en mogelijk letsel te vermijden terwijl u uw Desktop PC gebruikt en ervan geniet.



Ga als volgt te werk om de juiste houding te behouden:

- Plaats uw werkstoel om te verzekeren dat uw ellebogen ter hoogte of iets boven het toetsenbord zijn om een comfortabele typhouding te verkrijgen.
- Stel de hoogte van uw stoel af om te verzekeren dat uw knieën iets hoger zijn dan uw heupen om de achterkant van uw dijen te ontspannen. Indien nodig, dient u een voetsteun te gebruiken om de hoogte van uw knieën te verhogen.
- Stel de rug van uw stoel zo af dat de basis van uw ruggengraat stevig wordt ondersteund en iets naar achteren wordt gebracht.
- Zit rechtop met uw knieën, ellebogen en heupen in een hoek van ongeveer 90° terwijl u achter de computer zit.
- Plaats het scherm recht voor u en draai de bovenkant van het computerscherm op oogniveau zodat uw ogen iets naar beneden zijn gericht.
- Houd de muis naast het toetsenbord en, indien nodig, gebruik een polssteun ter ondersteuning om tijdens het typen de druk van uw polsen te halen.
- Gebruik uw Desktop PC in een goed verlichte ruimte en houdt het uit de buurt van bronnen die glinsteren, zoals ramen of rechtstreeks zonlicht.
- Neem regelmatig kleine pauzes van het gebruik van uw Desktop PC.

De geheugenkaartlezer gebruiken

Digitale camera's en andere digitale beeldapparatuur gebruiken geheugenkaarten om digitale foto's of mediabestanden op te slaan. Met de ingebouwde geheugenkaartlezer op het voorpaneel van uw systeem kunt u van en naar verschillende geheugenkaartstations lezen en schrijven.



Ga als volgt te werk om de geheugenkaart te gebruiken:

1. Plaats de geheugenkaart in de kaartsleuf.



- Een geheugenkaart is gesleuteld zodat het in maar één richting past. Om schade aan de kaart te vermijden, mag u een kaart NIET in een sleuf forceren.
- U kunt de media in één of meer kaartsleuven plaatsen en elke media onafhankelijk gebruiken. Plaats per keer maar één geheugenkaart in een sleuf.

2. Selecteer van het venster AutoPlay (automatisch afspelen) een programma voor toegang tot uw bestanden.



- Als AutoPlay NIET op uw computer is ingeschakeld, klikt u op de takenbalk op de knop Windows® 7 **Start** en klikt u op **Computer**. Daarna dubbelklikt u op de pictogram van de geheugenkaart om toegang tot de gegevens op de schijf te nemen.
- Elke kaartsleuf heeft zijn eigen stationspictogram die op het scherm **Computer** wordt weergegeven.
- De LED van de geheugenkaartlezer brandt en knippert terwijl van en naar de geheugenkaart de gegevens worden gelezen of geschreven.

3. Wanneer voltooid, klikt u met de rechtermuisknop op het pictogram van het geheugenkaartstation op het scherm **Computer**. Daarna klikt u op **Eject (Uitwerpen)** en verwijdert u de kaart.



Verwijder kaarten nooit tijdens of direct na het lezen, kopiëren, formatteren of verwijderen van gegevens op de kaart, anders kan zich gegevensverlies voordoen.



Om gegevensverlies te voorkomen, gebruikt u in het Windows-notificatiegebied de optie "Hardware veilig verwijderen en media uitwerpen" voordat u de geheugenkaart verwijdert.

Het optisch station gebruiken

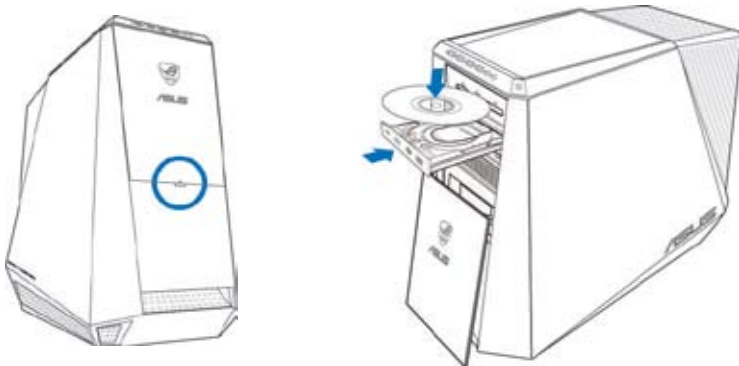

Een optische schijf plaatsen

Ga als volgt te werk om een optische schijf te plaatsen:

1. Druk op de knop PUSH terwijl het systeem is ingeschakeld.
2. Druk op de uitwerpknop onder de klep van de stationsleuf om de lade te openen.
3. Plaats de schijf in het optische station met het label naar boven gericht.
4. Duw de lade om het te sluiten.
5. Selecteer van het venster AutoPlay (automatisch afspelen) een programma voor toegang tot uw bestanden.



Als AutoPlay NIET op uw computer is ingeschakeld, klikt u op de takenbalk op de knop Windows® 7 **Start** en klikt u op **Computer**. Daarna dubbelklikt u op de pictogram van het cd/dvd-station om toegang tot de gegevens op de schijf te nemen.

Een optische schijf verwijderen

Ga als volgt te werk om een optische schijf te verwijderen:

1. Terwijl het systeem aan is, moet u één van het volgende doen om de lade uit te werpen:
 - Druk onder de stationlade op de uitwerpknop.
 - Druk met de rechtermuisknop op het pictogram van het cd/dvd-station op het scherm **Computer** en klik daarna op **Eject (Uitwerpen)**.
2. Verwijder de schijf uit het schijfstation.

Het ASUS ROG U9N gametoetsenbord gebruiken

Uw CG8565 Essentio Desktop PC wordt geleverd met het ASUS ROG U9N gametoetsenbord voor een optimale spelervaring.



Raadpleeg het hoofdstuk Inhoud verpakking voor de inhoud van de verpakking van het ASUS ROG U9N gametoetsenbord.

Het ASUS ROG U9N gametoetsenbord installeren

1. Gebruik de bijgeleverde PS/2-naar-USB-adapter om uw speltoetsenbord aan te sluiten op de USB 2.0-poort van uw computer.

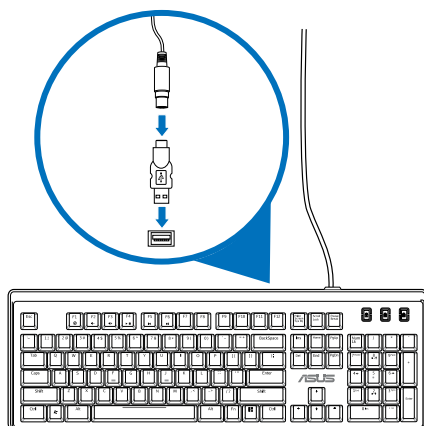

2. Lijn de polssteun uit en stop deze in de polssteunsleuven (A) van het gametoetsenbord. Gebruik beide duimen om de polssteun omlaag te drukken tot deze op zijn plaats klikt (B).

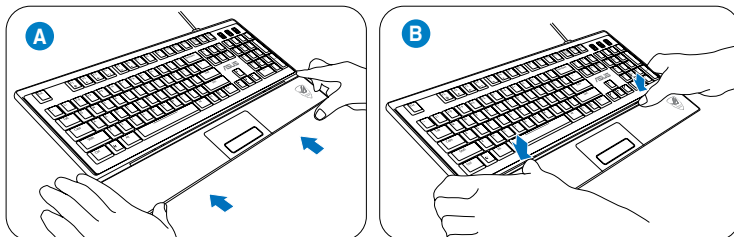

3. Start uw computer opnieuw op. Windows® installeert automatisch alle benodigde stuurprogramma's voor uw toetsenbord.

De ASUS GX900 gamemuis gebruiken

Uw CG8565 Essentio Desktop PC wordt geleverd met het ASUS GX900 gamemuis voor een intense gamebesturing.



Raadpleeg het hoofdstuk Inhoud verpakking voor de inhoud van de verpakking van het ASUS ROG U9N gametoetsenbord.

De ASUS GX900 gamemuis is voorzien van een linkerknop, een rechterknop, een scrollwiel, twee zijknoppen, een DPI-knop en een speciaal ontworpen knop voor het schakelen van profielen.

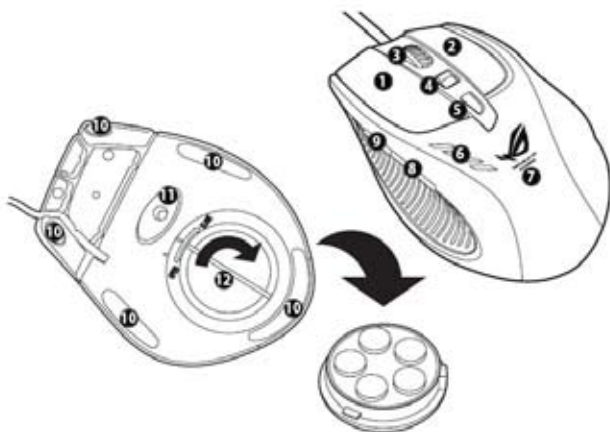

Toetsen	Beschrijving	Toetsen	Beschrijving
1	Linkerknop	7	GX900-logo
2	Rechterknop	8	Knop IE Volgende
3	Scrollwiel	9	Knop IE Vorige
4	DPI-schakelaar	10	Muisvoet
5	Profielenschakelknop/profielindicator	11	Muisvoet en lasersensor met twee ogen
6	LED DPI-indicator**	12	Gewicht voet (5 x 4,5 g blokken)***

***Om het muisgewicht aan te passen, voegt u gewichtblokken toe of neemt u er weg.

*LED-indicaties profielschakelaar	
LED-kleuren	Indicaties
Geen	Normaal profiel
Groen	Profiel 1
Rood	Profiel 2
Oranje	Profiel 3

**LED-indicaties DPI-schakelaar	
LED-kleuren	Indicaties
2	DPI-niveau 1
4	DPI-niveau 2

Het programma starten

De bijgeleverde ondersteunings-cd bevat een speciaal ontworpen programma waarmee u de ASUS GX900-gamemuis kunt instellen zodat u kunt genieten van al zijn functies. Plaats de ondersteunings-cd in het optische station en volg de instructies op het scherm om het programma te starten.



Als Autorun NIET is ingeschakeld op uw computer, bladert u door de inhoud van de ondersteunings-cd om het bestand GX900.exe te zoeken. Dubbelklik op het bestand GX900.exe om het programma te starten.

De ASUS GX900 gamemuis instellen



Controleer of de gamemuis is aangesloten op de USB-poort van uw computer. Het programma detecteert automatisch de muis en toont het hoofdmenu.

Hoofdmenu



Items	Beschrijving
1	Klik op elk tabblad om het geselecteerde profielmenu weer te geven.
2	Toont het profielpictogram om de profielmenu's 1-3 te configureren.
3	Klik om de DPI-configuratie opnieuw in te stellen naar de eerder opgeslagen instellingen.
4	Sleep de schuifregelaar om de DPI-waarde voor elk niveau aan te passen.
5	Klik om de knopinstellingen opnieuw in te stellen naar de vorige instellingen
6	Klik om de verschillende kleurindicatoren van het profiel en hun status weer te geven.
7	Klik om het opgeslagen profiel te laden naar uw muis.
8	Klik om de huidige profielinstellingen op te slaan naar uw harde schijf.
9	Klik om alle muisinstellingen opnieuw in te stellen naar de standaard fabrieksinstellingen.
10	Klik om de instellingen die u hebt opgegeven, op te slaan.
11	Klik om de instellingen die u hebt opgegeven, op te slaan en het programma af te sluiten.

Elk profiel biedt twee DPI-niveaus. Twee LED's van de DPI-schakelaar lichten op om aan te geven dat u Niveau 1 gebruikt en vier LED's lichten op om aan te geven dat u Niveau 2 gebruikt.

Profiel 1 menu



Items	Beschrijving
1	Klik om het menu Edit (Bewerken) te openen en de profielnaam en het profielpictogram te wijzigen.
2	Voer de gewenste profielnaam in.
3	Klik om het afbeeldingsbestand te zoeken dat u als het profielpictogram wilt gebruiken.
4	Selecteer de functie voor elke knop/actie in de vervolgkeuzelijst *Raadpleeg de onderstaande tabel voor meer informatie.

Functies	Beschrijving
Knop L	Functie linkermuisknop
Knop R	Functie rechtermuisknop
Knop M	Functie middelste muisknop
IE Vorige	Functie knop IE Vorige Indien dit geselecteerd is, drukt u op de knop om terug te keren naar de vorige pagina.
IE Volgende	Functie knop IE Volgende Indien dit geselecteerd is, drukt u op de knop om naar de volgende pagina te gaan.

Funcities	Beschrijving
Toetsenbord	Druk op de knop om een toetsaanslag of een reeks toetsaanslagen uit te voeren.
Macro	Druk op de knop om een opdracht of een reeks opdrachten uit te voeren die u kunt bewerken via het menu Edit Macro (Macro bewerken). Zie Het menu Macro voor meer informatie.
Script #1-6	Druk op de knop om een script uit te voeren dat u kunt bewerken via het menu Edit Script (Script bewerken). Zie Het menu Edit Script (Script bewerken) voor meer informatie.
DPI [+]	Druk op knop om de DPI-waarde te verhogen.
DPI [-]	Druk op knop om de DPI-waarde te verlagen.
DPI-niveau 1/2	Druk op knop om het DPI-niveau 1/2 te gebruiken.
Profielchakelaar	Functie knop Profielchakelaar.
Normaal profiel	Druk op de knop om het normale profiel te gebruiken.
Gebruikersprofiel 1/2/3	Druk op knop om het aangepaste profiel 1/2/3 te gebruiken.
Wiel (links/rechts)	<p>Druk op de knop om naar links/rechts te schuiven, zoals een kantelwiel.</p>  <p>Deze functie werkt alleen voor Microsoft® Office-toepassingen onder de besturingssystemen Windows® 7/Vista.</p>
Snel vuren (muis)	Druk op de knop om snel te vuren in een "klik om aan te vallen"-game. Dit is hetzelfde als drie keer klikken met de linkermuisknop.
Snel vuren (toets)	Druk op de knop om snel te vuren in een game door de spatiebalk in te drukken om aan te vallen. Dit is hetzelfde als drie keer drukken op de spatiebalk.
Webbrowser	Druk op de knop om uw standaard webbrowser te starten.
E-mail	Druk op de knop om de standaard e-mailtoepassing te starten.
Mediaspeler	Druk op de knop om uw standaard mediaspeler te starten.
Afspelen/ Pauzeren	
Stop	Deze knoppen worden knoppen voor de weergavebediening in een actieve mediaspeler.
Volgend nummer	
Vorig nummer	
Volume hoger/ lager	Druk op de knop om het systeemvolume te verhogen/verlagen.
Dempen	Druk op de knop om het dempen van het volume in/uit te schakelen.
Rekenmachine	Druk op deze knop om de rekenmachinetoepassing te starten.
Deze computer	Druk op de knop om het venster Deze computer te openen.
Uitgeschakeld	Selecteer dit item om de geselecteerde knop van de muis te deactiveren.

Het menu Edit Macro (Macro bewerken)



Funcies	Beschrijving
Macro bewerken	Klik om het menu Edit Macro (Macro bewerken) te openen.
Timing	Schakel dit item in om de tijd tussen het indrukken en loslaten van een knop te registreren. (Standaard: 12 milliseconden)
Invoegen	Wanneer deze optie is ingeschakeld, wordt de nieuwe instructie ingevoegd voor de geselecteerde instructie. Anders krijgt elke nieuwe instructie de eerste prioriteit.
Start*	Klik om de registratie van de toetsaanslagen en/of muisacties te starten.
Stop	Klik om de registratie van de toetsaanslagen en/of muisacties te stoppen.
Wissen	Klik om alle opgeslagen instructies te wissen.
Omhoog/omlaag verplaatsen	Klik om de geselecteerde instructie omhoog/omlaag te verplaatsen.
Tijd instructiecyclus	Wanneer Timing is uitgeschakeld, zal de vertragingstijd van alle acties de waarde zijn die u kiest in de vervolgkeuzelijst.
Lus	Stelt de macro in die moet worden uitgevoerd met één klik en die moet worden gestopt wanneer opnieuw wordt geklikt.
Vuren	Stelt de macro in om eenmaal te worden uitgevoerd in één klik.
Blijven vuren	Stelt de macro in om te worden uitgevoerd wanneer u de knop ingedrukt houdt en stopt wanneer u de knop loslaat.
Exporteren	Klik om de huidige macro op te slaan naar uw harde schijf.
Importeren	Klik om een macro te laden van uw harde schijf.

Edit Script menu



Funcies	Beschrijving
Script bewerken	Klik om het menu Edit Script (Script bewerken) te openen.
Timing	Schakel dit item in om de tijd tussen het indrukken en loslaten van een knop te registreren. (Standaard: 12 milliseconden)
Invoegen	Wanneer deze optie is ingeschakeld, wordt de nieuwe instructie ingevoegd voor de geselecteerde instructie. Anders krijgt elke nieuwe instructie de eerste prioriteit.
Start*	Klik om de registratie van de toetsaanslagen en/of muisacties te starten.
Stop	Klik om de registratie van de toetsaanslagen en/of muisacties te stoppen.
Wissen	Klik om alle opgeslagen instructies te wissen.
Omhoog/omlaag verplaatsen	Klik om de geselecteerde instructie omhoog/omlaag te verplaatsen.
Tijd instructiecyclus	Wanneer Timing is uitgeschakeld, zal de vertragingstijd van alle acties de waarde zijn die u kiest in de vervolgkeuzelijst.
Lus	Stelt het script in dat moet worden uitgevoerd met één klik en die moet worden gestopt wanneer opnieuw wordt geklikt.
Vuren	Stelt het script in om eenmaal te worden uitgevoerd in één klik.
Blijven vuren	Stelt het script in om te worden uitgevoerd wanneer u de knop ingedrukt houdt en stopt wanneer u de knop loslaat.
Exporteren	Klik om de huidige macro op te slaan naar uw harde schijf.
Importeren	Klik om een macro te laden van uw harde schijf.

Hoofdstuk 5

Verbinden met het Internet

Bekabelde verbinding

Gebruik een RJ-45-kabel om uw computer met een DSL/kabelmodem of een local area network (LAN-netwerk) te verbinden.

Via een DSL/kabelmodem verbinden

Ga als volgt te werk om een DSL/kabelmodem te verbinden:

1. Stel uw DSL/kabelmodem in.



Raadpleeg de documentatie die met uw DSL/kabelmodem wordt geleverd.

2. Verbind één uiteinde van een RJ-45-kabel met de LAN-poort (RJ-45) op het achterpaneel van uw computer en het andere uiteinde met een DSL/kabelmodem.

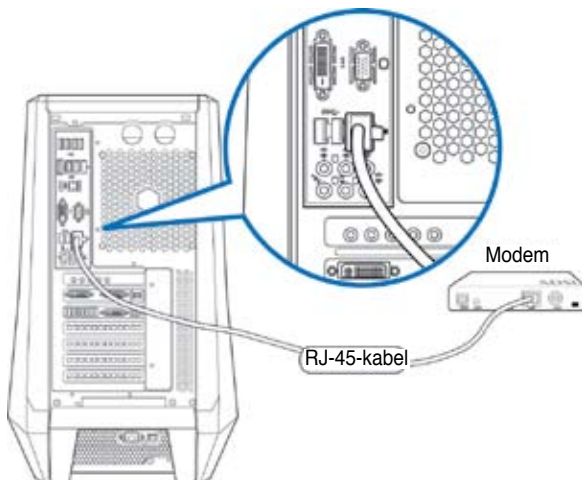

3. Schakel de DSL/kabelmodem en uw computer in.
4. Configureer de benodigde instellingen voor internetverbinding.



Neem contact op met uw Internet serviceprovider (ISP) voor details of hulp bij het instellen van uw internetverbinding.

Verbinden via het local area network (LAN-netwerk)

Ga als volgt te werk om via LAN te verbinden:

1. Verbind één uiteinde van een RJ-45-kabel met de LAN-poort (RJ-45) op het achterpaneel van uw computer en het andere uiteinde met uw LAN.

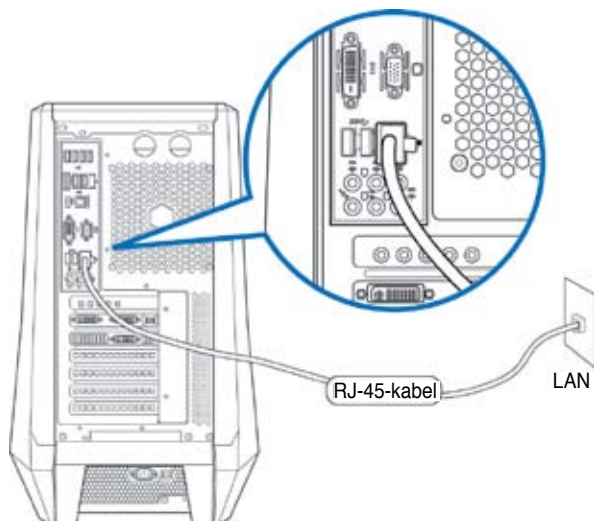

2. Zet uw computer aan.
3. Configureer de benodigde instellingen voor internetverbinding.



Neem contact op met uw netwerkbeheerder voor details of hulp bij het instellen van uw internetverbinding.

Hoofdstuk 6

De hulpprogramma's gebruiken



De ondersteunings-dvd en herstel-dvd zijn mogelijk niet in het pakket opgenomen. U kunt deze zelf branden. Raadpleeg **Recovering your system (Uw systeem herstellen)** voor details.

ASUS AI Suite II

ASUS AI Suite II is een één-in-alles-interface die uit diverse ASUS-hulpprogramma's bestaat en waarmee gebruikers deze hulpprogramma's gelijktijdig kunnen lanceren en gebruiken.

ASUS AI Suite II installeren

Ga als volgt te werk om AI Suite II te installeren:

1. Plaats de ondersteunings-dvd in het optische station. Het tabblad voor installatie van de stuurprogramma's verschijnt als op uw computer de functie Autorun is ingeschakeld.
2. Klik op het tabblad **Utilities (Hulpprogramma's)** en klik daarna op **ASUS AI Suite II**.
3. Volg de instructies op het scherm om de installatie te voltooien.

ASUS AI Suite II gebruiken

De AI Suite II start automatisch als u het Windows®-besturingsysteem (OS) ingaat. Het pictogram van de AI Suite II icon verschijnt in het Windows®-notificatiegebied. Klik op de pictogram om de hoofdmenubalk van de AI Suite II te openen.

Klik op elke knip om een hulpprogramma te selecteren en te lanceren, om het systeem te controleren, om de moederbord-BIOS bij te werken, om de systeeminformatie weer te geven en om de instellingen van de AI Suite II aan te passen.

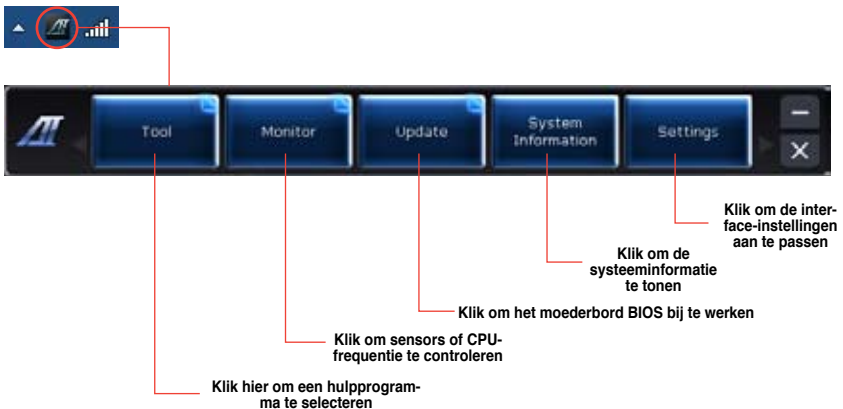

Extra

Het menu **Tool (Extra)** bevat de panelen DIGI+ VRM, EPU, Probe II, Sensor Recorder en Ai Charger+.

DIGI+ VRM starten en configureren

Met ASUS DIGI+ VRM kunt u de VRM-spanning en frequentiemodulatie aanpassen voor meer betrouwbaarheid en stabiliteit. Dit biedt ook de hoogste vermogensefficiëntie waarbij minder warmte wordt gegenereerd zodat de levensduur van de component wordt verlengd en vermogensverlies wordt geminimaliseerd.

DIGI+ VRM starten:

- Klik in de hoofdmenubalk van AI Suite II op **Tool (Extra) > DIGI+ VRM**.



Functie	Functiebeschrijving
1	<p>DIGI+VRM kalibratie laadlijn</p> <p>Door een hogere laadlijnkalibratie kunt u een hogere spanning en goede overklokprestaties bereiken, maar de thermische omstandigheden van de CPU en VRM versterken.</p>
2	<p>Beveiliging CPU-stroomcapaciteit DIGI+ VRM</p> <p>Beveiliging CPU-stroomcapaciteit DIGI+ VRM biedt een groter totaal stroombereik voor overklokken. Een hogere waarde-instelling krijgt een hogere toelevering van VRM-stroomverbruik.</p>
3	<p>DIGI+VRM-frequentie</p> <p>Het schakelen van de frequentie zal de tijdelijke respons van de VRM en de warmte van de component beïnvloeden. Een hogere frequentie krijgt een snellere tijdelijke respons.</p>

Functie	Functiebeschrijving
4	DIGI+ VRM-fasebeheer Verhoog het fasennummer onder de zware systeembelasting voor een betere stroomvoorziening en betere thermische prestaties. Verlaag het fasennummer onder een lichte systeembelasting om de VRM-efficiëntie te verhogen.
5	DIGI+VRM Duty Control (DIGI+VRM bedrijfsbesturing) DIGI+VRM Duty Control (DIGI+VRM bedrijfsbesturing) past de huidige VRM-fase en de thermische omstandigheden van elke fasecomponent aan.
6	Kalibratie iGPU laadlijn Hogere laadlijn-kalibratie biedt een groter totaal vermogensbereik voor overklokken. Een hogere waarde-instelling krijgt een hogere toelevering van VRM-stroomverbruik.
7	iGPU-stroomcapaciteit Beveiliging iGPU-stroomcapaciteit biedt een groter totaal stroombereik voor overklokken. Een hogere waarde brengt een breder totaal vermogensbereik en breidt tegelijk het frequentiebereik voor het overklokken uit.

System Level Up (Systeemniveau omhoog)

Met System Level Up (Systeemniveau omhoog) kunt u het systeem overklokken in de Windows®-omgeving met de profielinstellingen.

Om System Level up (Systeemniveau omhoog) te starten, klikt u op **Tool (Extra) > System Level Up (Systeemniveau omhoog)** op de AI Suite II-menubalk.



Bij het instellen van de functies, moet u de sneltoetsen voor de profieluitwisseling System level up (Systeemniveau omhoog) toewijzen. U kunt de instellingen voor de sneltoetsen handmatig aanpassen. Raadpleeg de onderstaande afbeelding voor details.



Pas System Level Up (Systeemniveau omhoog) aan via twee methoden:

BIOS

Klik in het BIOS Setup-programma op **AI Tweaker > System Level Up (Systeemniveau omhoog)** en selecteer uw gewenste optie.

OC-knop

Druk op de OC-knop in de linkerbovenhoek van het voorpaneel.

Probe II

Probe II is een hulpprogramma dat de vitale componenten van de computer controleert en enige problemen met deze componenten detecteert en u hierover waarschuwt. Probe II voelt ondermeer ventilatorrotaties, CPU-temperatuur en systeemspanningen. Met dit hulpprogramma bent u verzekerd dat uw computer altijd in een gezonde bedrijfsconditie is.

Probe II lanceren

Na van de ondersteunings-dvd AI Suite II te installeren, lanceert u de Probe II door op de hoofdmenubalk van de AI Suite II op **Tool (Extra) > Probe II** te klikken.

Probe II configureren

Klik op de tabbladen **Voltage/Temperature/Fan Speed (Spanning/Temperatuur/Ventilator-snelheid)** om de sensors te activeren of om de drempelwaarden van de sensors bij te stellen. Met het tabblad **Preference (Voorkeur)** kunt u de tijdsinterval van de waarschuwingen van de sensors aanpassen, of de temperatuureenheid wijzigen.



Slaat uw configuratie op

Laadt uw opgeslagen configuratie

Laadt de standaard drempelwaarden voor elke sensor

Past uw wijzigingen toe

Sensor Recorder

Met Sensor Recorder kunt u de wijzigingen in de systeemspanning, temperatuur en ventilatorsnelheid controleren en de wijzigingen opnemen.

Sensor Recorder lanceren

Na van de ondersteunings-dvd AI Suite II te installeren, klikt u op **Tool (Extra) > Sensor Recorder** op de hoofdmenubalk van AI Suite II om PC Probe te lanceren.

Sensor Recorder configureren

Klik op de tabbladen **Voltage/Temperature/Fan Speed (Spanning/Temperatuur/Ventilatorsnelheid)** en selecteer de sensors die u wilt controleren. Met het tabblad **History Record (Historie-opname)** kunt u de wijzigingen in de sensors die u hebt ingeschakeld, opnemen.



BT GO!

BT GO! verbindt een Bluetooth-apparaat met het moederbord via een Bluetooth-verbinding voor bestandsoverdracht, bestandssynchronisatie, muziekweergave, persoonlijke beheer en meerdere externe functies.

BT GO! starten

Om BT GO! te starten, klikt u op Tool (Extra) > BT GO! in de AI Suite II-hoofdmenubalk.

BT GO! gebruiken



- Klik op en om te bladeren door de apparaatlijst en de functielijst.
- Klik op een van de apparaatpictogrammen om het Bluetooth-apparaat te selecteren. BT GO! zoekt automatisch de ondersteunde functies voor het geselecteerde apparaat.
- Klik op een van de apparaat-/functie-pictogrammen om een verbinding te maken met het geselecteerde apparaat en de geselecteerde functie in/uit te schakelen.

Functies	Beschrijving
Opnemen en verzenden	Hiermee kunt u een schermopname maken en deze naar het verbonden Bluetooth-apparaat verzenden.
BT-overdracht	Hiermee kunt u de bestanden die zijn opgeslagen op het Bluetooth-hostapparaat delen met andere verbonden Bluetooth-apparaten.
Mapsynchronisatie	Hiermee kunt u de geselecteerde map synchroniseren tussen uw geselecteerd Bluetooth-apparaat en uw computer en een back-up maken van deze map.
Persoonlijk beheer	Hiermee kunt u de persoonlijke contacten en agendagegevens synchroniseren tussen het Bluetooth-apparaat en uw computer.
BT naar net	Hiermee krijgt uw computer toegang tot internet via het netwerk dat wordt gedeeld door het Bluetooth-apparaat.
Muziekspeler	Hiermee kunt u de geselecteerde muziekbestanden op uw computer afspelen met het Bluetooth-apparaat.

Ai Charger+ starten en configureren

Ai Charger+ is een unieke en snel-ladende software waarmee u uw BC 1.1* mobiele apparaten drie keer sneller dan de standaard USB-apparaten** kunt opladen via de USB-poort van uw computer.



- * Raadpleeg de fabrikant van uw USB-apparaat als dit de BC 1.1-functie volledig ondersteunt.
- ** De werkelijke oplaadsnelheid kan verschillen afhankelijk van de voorwaarden van uw USB-apparaat.
- Zorg dat u het USB-apparaat loskoppelt en opnieuw aansluit nadat u Ai Charger+ hebt in- of uitgeschakeld om zeker te zijn van een normale oplaadfunctie.

Om Ai Charger+ te starten, klikt u op **Tool (Extra) > Ai Charger+** in de Ai Suite II-hoofdmenubalk.



Schermb

De sectie **Monitor (Schermb)** omvat de panelen Sensor en CPU-frequentie.



Sensor

Het paneel Sensor geeft de huidige waarde van een systeemsensor weer, zoals ventilatorrotatie, CPU-temperatuur en spanningen.

Klik op de hoofdmenubalk van AI Suite II op **Monitor (Schermb) > Sensor** om het paneel Sensor te lanceren.

CPU-frequentie

Het paneel CPU-frequentie geeft de huidige CPU-frequentie en CPU-gebruik weer.

Klik op de hoofdmenubalk van AI Suite II op **Monitor (Schermb) > CPU Frequency (CPU-frequentie)** om het paneel CPU-frequentie te lanceren.

Bevindt zich in het rechterpaneel (gebied voor systeeminformatie)

Paneel Sensor

Paneel CPU-frequentie



Update

Met de sectie Update kunt u de moederbord-BIOS bijwerken, evenals de BIOS-startlogo met de voor ASUS ontworpen hulp-programma's voor bijwerken.



ASUS update

De ASUS Update is een hulpprogramma waarmee u de moederbord-BIOS in het Windows®-besturingsstelsel kunt beheren, opslaan en bijwerken. Met het hulpprogramma ASUS Update kunt u de BIOS rechtstreeks vanaf de internet bijwerken, het nieuwste BIOS-bestand van het internet downloaden, de BIOS vanaf een bijgewerkt BIOS-bestand bijwerken, het huidige BIOS-bestand opslaan of de informatie van de BIOS-versie weergeven.

De BIOS via de internet bijwerken

Ga als volgt te werk om de BIOS via de internet bij te werken:

1. Selecteer van het scherm ASUS Update, **Update BIOS from Internet (Update BIOS van internet)** en klik daarna op **Next (Volgende)**.



2. Selecteer de dichtstbijzijnde ASUS FTP-site op netwerkverkeer te vermijden.
Als u de functie voor BIOS-downgrade en de functie Automatische BIOS back-up wilt inschakelen, schakelt u op het scherm de keuzevakken voor de twee items in.



3. Selecteer de BIOS-versie die u wilt downloaden. Klik op **Next (Volgende)**.
Als geen bijgewerkte versie wordt gedetecteerd, wordt het als het scherm op de rechterzijde weergegeven.



- U kunt beslissen of u het BIOS-startlogo, wat de afbeelding is die tijdens de Power-On Self-Tests (POST) op het scherm verschijnt, wilt veranderen. Klik op **Yes (Ja)** als u het startlogo wilt wijzigen of op **No (Nee)** om door te gaan.
- Volg de instructies op het scherm om het updateproces te voltooien.



De BIOS via een BIOS-bestand bijwerken

Ga als volgt te werk om de BIOS via een BIOS-bestand bij te werken:

- Selecteer van het scherm ASUS Update, **Update BIOS from file (Update BIOS van bestand)** en klik daarna op **Next (Volgende)**.
- Zoek via het scherm Open het BIOS-bestand, klik op **Open** en klik op **Next (Volgende)**.
- U kunt beslissen of u het startlogo van de BIOS wilt wijzigen. Klik op **Yes (Ja)** als u het startlogo wilt wijzigen of op **No (Nee)** om door te gaan.
- Volg de instructies op het scherm om het updateproces te voltooien.



Systeeminformatie

De sectie Systeeminformatie geeft de informatie over het moederbord, de CPU en geheugensleuven weer.

- Klik op het tabblad **MB** om de details van de fabrikant van het moederbord, de naam van het product, de versie en de BIOS weer te geven.



- Klik op het tabblad **CPU** om de details op de processor en de Cache weer te geven.



- Klik op het tabblad **SPD** en selecteer de geheugensleuf om de details op de geheugenmodule die op de overeenkomende sleuf zijn geïnstalleerd, weer te geven.



Instellingen

Met de sectie Instellingen kunt u de instellingen van de hoofdmenubalk en de weergave van de interface aanpassen.

- Met Applicatie kunt u de applicatie selecteren die u wilt inschakelen.
- Met Balk kunt u de balkinstellingen modificeren,
- Met Weergave kunt u het contrast, de helderheid, de intensiteit, de tint en de gamma van de interface aanpassen.



ASUS AI Manager

ASUS AI Manager is een hulpprogramma waarmee u snel een eenvoudig toegang tot regelmatig gebruikte applicaties krijgt.

AI Manager installeren

Ga als volgt te werk om AI Manager te installeren:

1. Plaats de ondersteunings-dvd in het optische station. Als Autorun is ingeschakeld, verschijnt de Wizard installatie stuurprogramma's.



Als Autorun is uitgeschakeld, dubbelklikt u op het bestand **setup.exe** file in de map ASUS AI Manager op de ondersteunings-dvd.

2. Klik op het tabblad **Utilities (Hulpprogramma's)** en klik daarna op **ASUS AI Manager**.
3. Volg de instructies op het scherm om de installatie te voltooien.

AI Manager lanceren

Om de AI Manager vanaf het Windows®-bureaublad te lanceren, klikt u op **Start > All Programs (Alle Programma's) > ASUS > AI Manager > AI Manager 1.xx.xx**. De snelbalk van AI Manager verschijnt op het bureaublad.



Na de applicatie te lanceren, verschijnt in de Windows®-takenbalk de pictogram van AI Manager.

Klik met de rechtermuisknop op deze pictogram om tussen de snelbalk en het hoofdvenster te wisselen en om de AI Manager vanaf de snelbalk of takenbalk te lanceren.

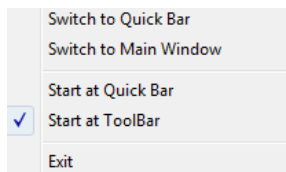

AI Manager-snelbalk

De AI Manager-snelbalk bespaart ruimte op het bureaublad en laat u de ASUS-hulpprogramma's lanceren of de systeeminformatie eenvoudig weergeven. Klik op één van de tabbladen Hoofdmenu, Mijn favorieten, Ondersteuning of Informatie om de inhoud van de menu's weer te geven.



Klik op de knop Maximaliseren/herstellen om tussen volledig scherm en snelbalk te wisselen. Klik op de knop Minimaliseren om de AI Manager op de takenbalk te houden. Klik op de knop Sluiten om de AI Manager te sluiten.

Hoofdmenu

Het Hoofdmenu bevat drie hulpprogramma's: **AI Disk (AI schijf)**, **AI Security (AI beveiliging)** en **AI Booting (AI opstarten)**. Klik met de pijl op het pictogram van het hoofdmenu om door de hulpprogramma's in het hoofdmenu te bladeren.



Klik om uit te breiden of te herstellen

AI schijf

Met AI Disk (AI schijf) kunt u gemakkelijk tijdelijke IE-bestanden, IE-cookies, IE URL's, IE-historie of de Prullenbak wissen. Klik op de snelbalk op de pictogram AI Disk (AI schijf) om het volledige AI Disk (AI schijf)-venster weer te geven en de items te selecteren die u wilt wissen. Klik op **Apply (Toepassen)** wanneer u klaar bent.



AI-beveiliging

Met AI Security (AI-beveiliging) kunt u een wachtwoord instellen om uw apparatuur, zoals USB flash-disks en cd/dvd-schijven tegen onbevoegde toegang te beveiligen.

Ga als volgt te werk om een apparaat te vergrendelen:

1. Wanneer u AI Security (AI-beveiliging) voor de eerste keer gebruikt, wordt u gevraagd een wachtwoord in te stellen. Typ een wachtwoord met maximaal 20 alfanumerieke tekens in.
2. Bevestig het wachtwoord.
3. Typ de hint voor het wachtwoord in (aanbevolen).
4. Klik op **Ok** wanneer u klaar bent.



5. Selecteer het apparaat dat u wilt vergrendelen en klik daarna op **Apply (Toepassen)**.
6. Typ het wachtwoord in dat u eerder hebt ingesteld en klik daarna op **Ok**.



Ga als volgt te werk om het apparaat te ontgrendelen:

1. Deselecteer het vergrendelde apparaat en klik op **Apply (Toepassen)**.
2. Typ het wachtwoord in dat u eerder hebt ingesteld en klik daarna op **Ok**.

Ga als volgt te werk om het wachtwoord te veranderen:

- Klik op **Change Password (Wachtwoord wijzigen)** en volg de instructies op het scherm om het wachtwoord te veranderen.

AI opstarten

Met AI Booting (AI opstarten) kunt u de voorkeursvolgorde voor het opstarten van apparaten aangeven.



Ga als volgt te werk om de opstartvolgorde aan te geven:

1. Selecteer een apparaat en klik met de linker/rechter-knop om de opstartvolgorde aan te geven.
2. Klik op **Apply (Toepassen)** wanneer u klaar bent.

Mijn favorieten

Met **My Favorites (Mijn favorieten)** kunt u applicaties toevoegen die u regelmatig gebruikt. Dit spaart u tijd om in uw computer naar de applicaties te zoeken.



Ga als volgt te werk om een applicatie toe te voegen:

1. Klik op **Add (Toevoegen)** en zoek dan de applicatie die u aan **My Favorites (Mijn favorieten)** wilt toevoegen.
2. Klik op het venster voor bestanden zoeken op **Open**. De applicatie wordt aan de lijst **My Favorites (Mijn favorieten)** toegevoegd.

Klik met de rechtermuisknop op de pictogram van de applicatie om de geselecteerde applicatie te lanceren, verwijderen of te hernoemen. U kunt ook dubbelklikken om de geselecteerde applicatie te lanceren.

Ondersteuning

Klik op het venster **Support (Ondersteuning)** op een willekeurige koppeling om naar de ASUS-website, website voor technische ondersteuning, website voor ondersteuning bij downloaden of website met contactinformatie te gaan.



Informatie

Klik op het venster **Information (Informatie)** op het tabblad om de gedetailleerde informatie over uw systeem, moederbord, CPU, BIOS, geïnstalleerde apparaten en het geheugen te zien.



Nero 9

Met Nero 9 kunt u verschillende soorten gegevens maken, kopiëren, branden, bewerken, delen en bijwerken.



Nero 9 installeren

Ga als volgt te werkt om Nero 9 te installeren:

1. Plaats de Nero 9-dvd in uw optische station.
2. Als Autorun is ingeschakeld, wordt het hoofdmenu automatisch weergegeven.



Als Autorun is uitgeschakeld, dubbelklikt u vanuit de hoofdmap van uw Nero 9-dvd op het bestand **SeupX.exe**.

3. Klik in het hoofdmenu op **Nero 9 Essentials (Essentiële instellingen Nero 9)**.



- Selecteer de taal die u voor de Installatiewizard wilt gebruiken. Klik op **Next (Volgende)**.



- Klik op **Next (Volgende)** om door te gaan.



- Vink **I accept the License Conditions (Ik accepteer de licentievoorwaarden)** aan. Klik op **Next (Volgende)** wanneer u klaar bent.

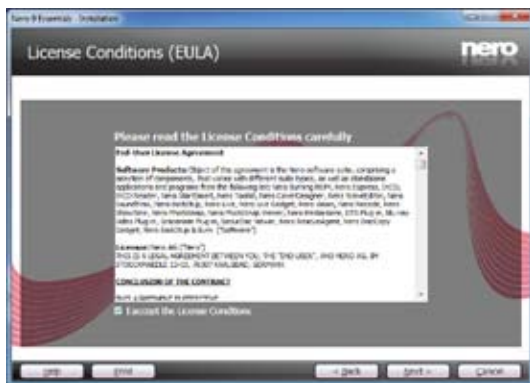

7. Selecteer **Typical (Typisch)** en klik daarna op **Next (Volgende)**.



8. Vink **Yes, I want to help by sending anonymous application data to Nero (Ja, ik wil helpen door anonieme applicatiegegevens naar Nero te sturen)** aan en klik daarna op **Next (Volgende)**.



9. Klik op **Exit (Afsluiten)** wanneer u klaar bent.



Bestanden branden

Ga als volgt te werk om bestanden te branden:

1. Klik op het hoofdmenu op **Data Burning (Gegevens branden) > Add (Toevoegen)**.

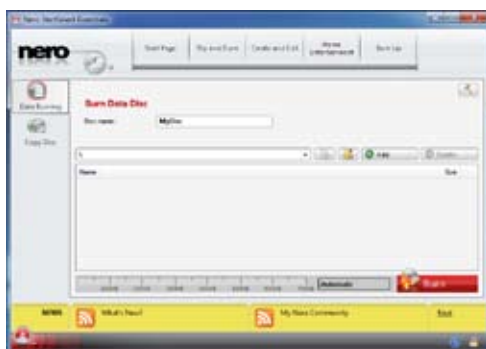

2. Selecteer de bestanden die u wilt branden. Klik op **Add (Toevoegen)** wanneer u klaar bent.



3. Klik, nadat u de bestanden hebt geselecteerd die u wilt branden, op **Burn (Branden)** om de bestanden naar een schijf te branden.



Raadpleeg de Nero-website op www.nero.com voor meer details over het gebruik van Nero 9.

Uw systeem herstellen

Gebruik de Herstellingspartitie

De Herstellingspartitie herstelt de software op uw Desktop PC snel terug naar de oorspronkelijke bedrijfsstatus. Voordat u de Herstellingspartitie gebruikt, moet u uw gegevensbestanden (zoals de Outlook PST-bestanden) naar USB-opslagapparatuur of naar een netwerkstation kopiëren en enige aangepaste configuratie-instellingen (zoals netwerkinstellingen) noteren.

Info over de Herstellingspartitie

De Herstellingspartitie is een gereserveerde ruimte op het station voor uw vaste schrijf. Het wordt gebruikt om besturingssystemen, stuurprogramma's en hulpprogramma's die in de fabriek op uw Desktop PC werden geïnstalleerd, te herstellen.



U mag de partitie met de naam **RECOVERY (HERSTEL)** NIET verwijderen. De Herstellingspartitie is in de fabriek gemaakt en kan niet worden hersteld als u deze verwijdert. Breng uw Desktop PC naar een bevoegd ASUS-servicecentrum als u problemen ondervindt met het herstellingsproces.



Ga als volgt te werk om de Herstellingspartitie te gebruiken:

1. Druk tijdens het opstarten op **<F9>**.
2. Druk op **<Enter>** om Windows-instellingen [EMS ingeschakeld] te selecteren.

3. Selecteer één van de volgende herstelopties.

Systeemherstel:

Met deze functie kunt u het systeem naar de standaard-fabrieksinstellingen herstellen.

Back-up Systeemafbeelding:

Met deze functie kunt u een back-up van de systeemafbeelding naar dvd-schijven branden. Deze kunt u later gebruiken om het systeem naar zijn standaardinstellingen te herstellen.

Back-up Systeem-dvd:

Met deze functie kunt u van de ondersteunings-dvd een back-upkopie maken.

4. Volg de instructies op het scherm om het herstelproces te voltooien.



Ga naar de ASUS-website op www.asus.com voor bijgewerkte stuurprogramma's en hulpprogramma's.

De Herstel-dvd (op geselecteerde modellen) gebruiken



Bereid naar instructies 1~3 lege schrijfbare dvd's voor om de Herstel-dvd te maken.



Verwijder de externe vaste schijf voordat u op uw Desktop PC een systeemherstel uitvoert. Volgens Microsoft kunt u belangrijke gegevens verliezen omdat Windows op de verkeerde schijfstation kan worden geïnstalleerd of omdat de onjuiste stationpartitie kan worden geformatteerd.

Ga als volgt te werk om de Herstel-dvd te gebruiken:

1. Plaats de herstel-dvd in het optische station. Uw Desktop PC moet worden IN-geschakeld.
2. Herstart de Desktop PC en druk tijdens het opstarten op <F8> en selecteer het optische station (kan als "CD/DVD" zijn gelabeld) en druk op <Enter> om de Herstel-dvd te starten.
3. Selecteer OK om te beginnen met het herstellen van de afbeelding.
4. Selecteer OK om het systeemherstel te bevestigen.



Het herstellen zal uw vaste schijf overschrijven. Zorg dat u, voordat u het systeem herstelt, van al uw belangrijke gegevens een back-up maakt.

5. Volg de instructies op het scherm om het herstelproces te voltooien.



Tenzij u hiervoor instructies krijgt mag u de Herstelschijf NIET verwijderen tijdens het herstelproces want anders worden uw partities onbruikbaar.



Ga naar de ASUS-website op www.asus.com voor bijgewerkte stuurprogramma's en hulpprogramma's.

Hoofdstuk 7

Problemen oplossen

Problemen oplossen

Dit hoofdstuk presenteert enkele problemen die u kunt tegenkomen en de mogelijke oplossingen.

? *Mijn computer kan niet worden ingeschakeld en de vermogen-LED op het voorpaneel brandt niet.*

- Controleer of uw computer goed is aangesloten.
- Controleer of de contactdoos werkt.
- Controleer of de voedingseenheid is ingeschakeld. Raadpleeg de sectie **Uw computer AAN/UIT-schakelen** in Hoofdstuk 1.

? *Mijn computer blijft hangen.*

- Doe het volgende om de programma's die niet reageren, te sluiten:
 1. Druk gelijktijdig op de toetsen <Alt> + <Ctrl> + <Delete> op het toetsenbord en klik daarna op **Start Task Manager (Taakbeheer starten)**.
 2. Klik op het tabblad **Applications (Applicaties)**.
 3. Selecteer het programma dat niet reageert en klik daarna op **End Task (Taak beëindigen)**.
- Als het toetsenbord niet reageert. Houd de aan/uit-knop bovenop uw chassis ingedrukt totdat de computer uitschakelt. Druk daarna op de aan/uit-knop om het in te schakelen.

? *Ik kan niet via de ASUS WLAN-kaart (alleen op geselecteerde modellen) verbinding maken met een draadloos netwerk?*

- Zorg dat u voor het draadloze netwerk waarmee u verbinding wilt maken, de juiste netwerkbeveiligingscode invoert.
- Sluit de externe antennes (optioneel) aan op de antenneconnectoren op de ASUS WLAN-kaart en plaats de antennes voor de beste draadloze prestaties, bovenop het chassis van uw computer.

? *De pijltoetsen op het numerieke toetsenbord werken niet.*

Controleer of het Number Lock-LED uit is. Als de Number Lock-LED brandt, worden de toetsen op het numerieke toetsenbord alleen voor invoering van nummers gebruikt. Druk op de toets Number Lock om de LED uit te schakelen als u de pijltoetsen op het numerieke toetsenbord wilt gebruiken.

? *Geen weergave op het scherm.*

- Controleer of het scherm is ingeschakeld.
- Zorg dat uw scherm goed op de video-uitvoerpoort op uw computer is aangesloten.
- Als uw computer met een discrete grafische kaart wordt geleverd, dient u uw scherm op een video-uitvoerpoort op de discrete grafische kaart aan te sluiten.
- Controleer of er enige pennen van de videoconnector van het scherm zijn verbogen. Als u verbogen pennen ontdekt, dient u de videoconnector-kabel van het scherm te vervangen.
- Controleer of uw scherm juist in een voedingsbron is gestoken.
- Raadpleeg de documentatie die met uw scherm werd geleverd voor meer informatie over probleemoplossen.

? *Wanneer meerdere schermen worden gebruikt, heeft maar één scherm weergave.*

- Zorg dat beide schermen zijn ingeschakeld.
- Tijdens POST heeft alleen het scherm die op de VGA-poort is aangesloten, weergave. De dubbele schermfunctie werkt alleen onder Windows.
- Als in uw computer een grafische kaart is geïnstalleerd, dien u te verzekeren dat de schermen op de uitvoerpoorten van de grafische kaart zijn aangesloten.
- Controleer of de instellingen voor meervoudige weergave juist zijn. Raadpleeg de sectie **Meerdere externe schermen aansluiten** in Hoofdstuk 3 voor details.

? *Mijn computer kan mijn USB-opslagapparaat niet te vinden.*

- De eerste keer dat u uw USB-opslagapparaat op uw computer aansluit, installeert Windows er automatisch een stuurprogramma voor. Wacht even en ga naar Mijn computer om te controleren of het USB-opslagapparaat is gedetecteerd.
- Sluit uw USB-opslagapparaat op een andere computer aan om te zien of het USB-opslagapparaat beschadigd of defect is.





? *Ik wil wijzigingen aan de systeeminstellingen van mijn computer opslaan of ongedaan maken, zonder mijn persoonlijke bestanden of gegevens te beïnvloeden.*

Met de functie Windows®-systeemherstel kunt u veranderingen aan de systeeminstellingen van uw computer herstellen of ongedaan maken, zonder uw persoonlijke gegevens zoals documenten of foto's te beïnvloeden. Raadpleeg de sectie **Uw systeem herstellen** in Hoofdstuk 2 voor meer details.

? *Het beeld op de HDTV is uitgerekt.*

- Het wordt door verschillende resoluties van uw scherm en uw HDTV veroorzaakt. Stel de schermresolutie aan zodat het bij uw HDTV past. Ga als volgt te werk om de schermresolutie te veranderen:
 1. Doe één van het volgende om het instellingenschermbild **Screen Resolution (Schermresolutie)** te openen:
 - Klik op  > **Control Panel (Configuratiepaneel)** > **Appearance and Personalization (Verschijning en verpersoonlijking)** > **Display (Weergave)** > **Change display settings (Weergave-instellingen wijzigen)**.
 - Klik ergens op uw Windows-bureaublad met de rechtermuisknop. Als het pop-upmenu verschijnt, klikt u op **Personalize (Verpersoonlijken)** > **Display (Weergave)** > **Change display settings (Weergave-instellingen wijzigen)**.
 2. Stel de resolutie bij. Raadpleeg voor de resolutie, de documentatie die met uw HDTV werd geleverd.
 3. Klik op **Apply (Toepassen)** of **OK**. Klik daarna op het bevestigingsbericht op **Keep Changes (Wijzigingen bewaren)**.

? *Mijn luidsprekers produceren geen geluid.*

- Zorg dat u uw luidsprekers op de Poort lijn Uit (limoen) op het voor- of achterpaneel aansluit.
- Controleer of uw luidspreker op een elektrische bron is aangesloten en is ingeschakeld.
- Stel het volume van uw luidsprekers bij.
- Zorg dat het geluid van uw computersysteem niet is gedempt.
 - Als het is gedempt, wordt het volumepictogram als volgt weergegeven: . Om het systeemgeluid in te schakelen, klikt u vanuit het Windows-notificatiegebied op  en daarna op .
 - Als het niet wordt gedempt, klikt u op  en sleept u de schuifbalk om het volume bij te stellen.
- Sluit uw luidsprekers op een andere computer aan om te testen of de luidsprekers goed werken.

? *Het dvd-station kan geen disk lezen.*

- Controleer of de disk met het label opwaarts is geplaatst.
- Controleer of de disk in het midden van de la is geplaatst, vooral bij disks met een niet-standaard afmeting of vorm.
- Controleer of de disk is bekrast of beschadigd.

? *De uitwerpknop van het dvd-station reageert niet.*

1. Klik op  > **Computer**.
2. Klik met de rechtermuisknop op  **DVD RW Drive** en klik daarna vanuit het menu op **Eject (Uitwerpen)**.

Voeding

Probleem	Mogelijke oorzaak	Actie
Geen voeding (de voedingsindicator is uit)	Onjuiste voedingsspanning	<ul style="list-style-type: none"> • Stel de schakelaar voor voedingspanning van uw computer in op de voedingsvereisten van uw gebied. • Stel de spanningsinstellingen bij. Zorg dat de stroomkabel uit de contactdoos is getrokken.
	Uw computer is niet ingeschakeld.	Druk op het voorpaneel op de aan/uit-knop om te verzekeren dat uw computer is ingeschakeld.
	De stroomkabel van uw computer is niet goed aangesloten.	<ul style="list-style-type: none"> • Zorg dat de stroomkabel goed is aangesloten. • Gebruik een andere compatibele stroomkabel.
	Problemen met PSU (Power supply unit, voedingseenheid)	Probeer een andere PSU op uw computer te installeren.

Scherf

Probleem	Mogelijke oorzaak	Actie
Na het inschakelen van de computer is geen beelduitvoer (zwart scherm)	De signaalkabel is niet op de juiste VGA-poort op uw computer aangesloten.	<ul style="list-style-type: none"> • Sluit de signaalkabel op de juiste signaalpoort (onboard VGA- of discrete VGA-poort) aan. • Als u een discrete VGA-kaart gebruikt, sluit u de signaalkabel aan op de discrete VGA-poort.
	Problemen signaalkabel	Probeer op een ander scherm aan te sluiten.

LAN

Probleem	Mogelijke oorzaak	Actie
Kan geen toegang krijgen tot het internet.	De LAN-kabel is niet aangesloten.	Sluit de LAN-kabel aan op uw computer.
	Problemen LAN-kabel	Verzeker of de LAN-LED brandt. Zo niet, probeer een andere LAN-kabel. Als het nog niet werkt, dient u contact op te nemen met het ASUS-servicecentrum.
	Uw computer is niet goed op een router of hub aangesloten.	Verzeker of uw computer goed op een router of hub is aangesloten.
	Netwerkinstellingen	Neem contact op met uw internet service-provider (ISP) voor de juiste LAN-instellingen.
	Problemen door de antivirus-software veroorzaakt	Sluit de antivirus-software.
	Problemen stuurprogramma's	Installeer het LAN-stuurprogramma opnieuw

Audio

Probleem	Mogelijke oorzaak	Actie
Geen audio	Luidspreker of koptelefoon is op de verkeerde poort aangesloten.	<ul style="list-style-type: none"> • Raadpleeg de gebruikershandleiding van uw computer betreffende de juiste poort. • Verwijder en sluit de luidspreker opnieuw op uw computer aan.
	Luidspreker of koptelefoon werkt niet.	Probeer een andere luidspreker of koptelefoon te gebruiken.
	De audiopoorten op de voor- en achterkant werken niet.	Probeer de audiopoorten op de voor- en achterkant. Als één poort faalt, dient u te controleren of de poort op een multi-kanaal is ingesteld.
	Problemen stuurprogramma's	Installeer het audio-stuurprogramma opnieuw

Systemeem

Probleem	Mogelijke oorzaak	Actie
Systeemsnelheid is te langzaam	Er zijn te veel programma's werkzaam.	Sluit enkele programma's.
	Virusaanval op computer	<ul style="list-style-type: none"> • Gebruik een antivirus-software om voor virussen te scannen en repareer uw computer. • Installeer het besturingsstelsysteem opnieuw.
Het systeem blijft vaak hangen of bevroert.	Storing station vaste schijf	<ul style="list-style-type: none"> • Stuur het beschadigde station van de vaste schijf naar het ASUS-servicecentrum voor service. • Vervang met een nieuw station voor vaste schrijf.
	Problemen geheugenmodule	<ul style="list-style-type: none"> • Vervang met compatibele geheugenmodules. • Verwijder de extra geheugenmodules die u hebt geïnstalleerd en probeer opnieuw.
	Er is niet genoeg luchtventilatie voor uw computer.	Verplaats uw computer naar een plek met betere luchtstroom.
	Incompatibele softwares zijn geïnstalleerd.	Installeer het besturingsstelsysteem opnieuw en installeer compatibele softwares.

CPU

Probleem	Mogelijke oorzaak	Actie
Meteen na het aanzetten van de computer is er te veel lawaai.	Uw computer is aan het opstarten.	Dit is normaal. De ventilatoren werken op volle snelheid als de computer opstart. De ventilator zal langzamer werken nadat de computer het besturingssysteem ingaat.
	De BIOS-instellingen zijn veranderd.	Herstel de BIOS naar de standaardinstellingen.
	Oude BIOS-versie	Werk de BIOS bij naar de nieuwste versie. Ga naar de site voor ASUS-ondersteuning op http://support.asus.com om de nieuwste BIOS-versies te downloaden.
Computer is te luidruchtig tijdens het gebruik.	De CPU-ventilator is vervangen.	Zorg dat u een compatibele of door ASUS aangeraden CPU-ventilator gebruikt.
	Er is niet genoeg luchtventilatie voor de computer.	Verplaats uw computer naar een plek met betere luchtstroom.
	De systeemtemperatuur is te hoog.	<ul style="list-style-type: none">• Werk de BIOS bij.• Als u weet hoe het moederbord opnieuw te installeren, dient u de interne ruimte van de chassis te proberen reinigen.



Als het probleem aanhoudt, dient u de garantiekaart van uw Desktop PC te raadplegen en contact op te nemen met het ASUS-servicecentrum. Ga naar de site voor ASUS-ondersteuning op <http://support.asus.com> voor informatie betreffende het servicecentrum.

ASUS contact informatie

ASUSTeK COMPUTER INC.

Adres 15 Li-Te Road, Peitou, Taipei, Taiwan 11259
Telefoon +886-2-2894-3447
Fax +886-2-2890-7798
E-mail info@asus.com.tw
Web site www.asus.com.tw

Technisch Ondersteuning

Telefoon +86-21-38429911
Online ondersteuning support.asus.com

ASUS COMPUTER INTERNATIONAL (America)

Adres 800 Corporate Way, Fremont, CA 94539, USA
Telefoon +1-812-282-3777
Fax +1-510-608-4555
Web site usa.asus.com

Technisch Ondersteuning

Telefoon +1-886-678-3688
Fax ondersteuning +1-812-284-0883
Online support support.asus.com

ASUS COMPUTER GmbH (Germany and Austria)

Adres Harkort Str. 21-23, D-40880 Ratingen, Germany
Fax +49-2102-959911
Web site www.asus.de
Online contact www.asus.de/sales

Technisch Ondersteuning

Telefoon +49-1805-010923*
Fax ondersteuning +49-2102-9599-11*
Online ondersteuning support.asus.com

*EUR 0,14/minuut vanaf een vaste Duitse landlijn; EUR 0,42/minuut vanaf een mobiele telefoon.

Fabrikant	ASUSTeK Computer Inc. Tel: +886-2-2894-3447 Adres: No. 150, LI-TE RD., PEITOU, TAIPEI 112, TAIWAN R.O.C
Erkende vertegenwoordiger in Europa	ASUSTeK Computer GmbH Adres: HARKORT STR. 21-23, 40880 RATINGEN, GERMANY