

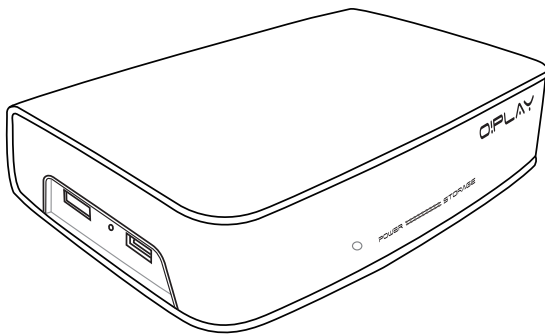

HD-mediaspeler



O!Play HDP-R1

Gebruiksaanwijzing

DU5182

Tweede editie V1

November 2009

Copyright © 2009 ASUSTeK COMPUTER INC. Alle rechten voorbehouden.

Geen enkel deel van deze handleiding, inclusief de beschreven producten en software, mag worden gekopieerd, overgedragen, bewerkt, opgeslagen in een retrievalstelsel, of vertaald in elke willekeurige taal in eender welke vorm of door eender welk middel, behalve documentatie die door de aankoper wordt bewaard voor back-updoeleinden, zonder de expliciete schriftelijke toestemming van ASUSTeK COMPUTER INC. ("ASUS").

De productgarantie of het onderhoud zal niet geldig zijn indien: (1) het product werd gerepareerd, gewijzigd of aangepast, tenzij dergelijke reparatie, wijziging of aanpassing schriftelijk werd goedgekeurd door ASUS; of (2) het serienummer van het product werd beschadigd of ontbreekt.

ASUS LEVERT DEZE HANDLEIDING "ZOALS HIJ IS" ZONDER ENIGE GARANTIE, HETZIJ EXPLICIET OF IMPLICIET, MET INBEGRIJ VAN, MAAR NIET GELIMITEERD TOT DE IMPLICIETE GARANTIES OF VOORWAARDEN VAN VERKOOPBAARHEID OF GESCHIKTHEID VOOR EEN BEPAALD DOEL. IN GEEN ENKEL GEVAL ZULLEN ASUS, ZIJN DIRECTIELEDEN, BEDRIJFSLEIDERS, WERKNEMERS OF AGENTEN VERANTWOORDELIJK ZIJN VOOR ELKE INDIRECTE, SPECIALE, INCIDENTIËLE, OF GEVOLGSCHADE (INCLUSIEF SCHADE DOOR VERLIES VAN WINSTEN, VERLIES VAN HANDEL, VERLIES VAN GEBRUIK VAN GEGEVENS, WERKONDERBREKING OF ENIG ANDER GELIJKAARDIG VERLIES), ZELFS INDIEN ASUS OP DE HOOGTE WERD GEBRACHT VAN DE MOGELIJKHEID VAN DERGELIJKE SCHADE VOORTKOMENDE UIT ENIG DEFECT OF ENIGE FOUT IN DEZE HANDLEIDING OF AAN DIT PRODUCT.

DE SPECIFICATIES EN INFORMATIE IN DEZE HANDLEIDING WORDEN ALLEEN GELEVERD VOOR INFORMATIEF GEBRUIK, EN ZIJN ONDERHEVIG AAN WIJZIGINGEN OP ELK OGENBLIK ZONDER VOORAFGAANDE KENNISGEVING EN ZE MOGEN NIET WORDEN BESCHOUWD ALS EEN VERBINTENIS VAN ASUS. ASUS AANVAARDT GEEN VERANTWOORDELIJKHEID OF AANSPRAKELIJKHEID VOOR FOUTEN OF ONNAUWKEURIGHEDEN DIE IN DEZE HANDLEIDING KUNNEN VOORKOMEN, MET INBEGRIJ VAN DE PRODUCTEN EN SOFTWARE DIE WORDEN BESCHREVEN.

Producten en bedrijfsnamen die in deze handleiding zijn vermeld, worden alleen gebruikt als identificatie of verklaring en in het voordeel van de eigenaar, zonder bedoeling enige overeenkomst te schenden.

Inhoudsopgave

Inhoudsopgave	iii
Veiligheidsinformatie.....	v
License notice and trademark acknowledgement for Dolby Digital	vi
License notice and trademark acknowledgement for DTS.....	vi
Over deze handleiding	vii
 Hoofdstuk 1: Aan de slag	
Welkom	1-1
Inhoud verpakking.....	1-1
Overzicht specificaties.....	1-2
Systeemvereisten	1-3
Kennismaken met uw O!Play HD media player	1-3
Voor/linkerpaneel	1-3
Achterpaneel.....	1-4
Afstandsbediening.....	1-5
Uw O!Play HD media player voorbereiden	1-7
De voedingsadapter aansluiten.....	1-7
Apparaten aansluiten op uw HD-mediaspeler.....	1-7
De eerste keer starten.....	1-9
 Hoofdstuk 2: Een verbinding maken	
Verbinden met een netwerk	2-1
Bekabelde verbinding.....	2-1
De netwerkclients configureren.....	2-3
Bestanden delen via het netwerk	2-5
Bestanden delen onder Windows® XP OS.....	2-5
Bestanden delen onder Windows® Vista OS.....	2-6
 Hoofdstuk 3: Uw O!Play HD media player gebruiken	
Het startscherm	3-1
De systeeminstellingen configureren.....	3-1
Een videobestand afspelen	3-2
Videobedieningsknoppen op de afstandsbediening.....	3-2
Een videobestand afspelen.....	3-3
De ondertitelinginstellingen configureren.....	3-4
De video-instellingen configureren.....	3-4

Muziek afspelen	3-5
Muziekbedieningsknoppen op de afstandsbediening	3-5
Een muziekbestand afspelen	3-5
De audio-instellingen configureren.....	3-6
Foto's weergeven.....	3-7
Foto's weergeven	3-7
Viewing photos in slideshow mode	3-8
Foto's in de diavoorstellingsmodus weergeven	3-8
De instellingen voor de diavoorstelling configureren.....	3-8
Bestanden kopiëren	3-10
Hoofdstuk 4: Problemen oplossen	
Problemen oplossen	4-1
Scherm	4-1
Audio	4-3
USB -opslagapparaat.....	4-3
Afstandsbediening.....	4-3
Firmware-Update	4-4
Bewerkingsfout/functiefout.....	4-4
Bijlage	
Bepalingen	A-1
GNU General Public License	A-2
ASUS-contactinformatie	A-8

Veiligheidsinformatie



Gebruik alleen een droge doek om het apparaat te reinigen.



Plaats het **NIET** op een oneffen of onstabiel werkoppervlak. Neem contact op met de onderhoudsdienst als de behuizing beschadigd is. Laat al het onderhoud uitvoeren door bevoegd onderhoudspersoneel.



Stel het apparaat **NIET** bloot aan of gebruik het niet in de nabijheid van vloeistof, regen of vocht.



VEILIGE TEMP: Dit apparaat mag alleen worden gebruikt op plaatsen met een omgevingstemperatuur tussen 5°C (41°F) en 35°C (95°F).



NIET installeren in de buurt van warmte producerende apparaten of bronnen, zoals radiators, verwarmingsroosters, kachels of versterkers.



Zorg dat u het apparaat hebt aangesloten op een stopcontact met het correcte ingangsvermogen (12Vdc, 2A)



Gooi het apparaat **NIET** bij het huishoudelijk afval. Dit apparaat is ontworpen om een correct hergebruik en recycling mogelijk te maken. Raadpleeg de lokale voorschriften voor het verwijderen van elektronische producten.

WAARSCHUWINGSSYMBOLLEN

<p>De bliksemflits met het pijlsymbool in de gelijkzijdige rechthoek is bedoeld om de gebruiker te waarschuwen voor de aanwezigheid van niet geïsoleerde "gevaarlijke spanning" in het product die krachtig genoeg kan zijn om elektrische schokken te veroorzaken.</p>	<p>Verwijder het deksel (of het achterpaneel) niet om het risico op elektrische schokken te voorkomen. Er zijn geen onderdelen in het apparaat die door de gebruiker kunnen worden gerepareerd. Laat onderhoud en reparaties over aan bekwaame vakmensen.</p>	<p>Het uitroepteken binnen een gelijkzijdige driehoek is bedoeld om de gebruiker te waarschuwen van de aanwezigheid van belangrijke gebruiks- en onderhouds (reparatie)-richtlijnen in de documentatie die bij het toestel is geleverd.</p>



- Ontploffingsgevaar als de batterij niet correct wordt vervangen. Vervang de batterij alleen door hetzelfde of een equivalent type dat door de fabrikant is aanbevolen.
- Gooi lege batterijen weg volgens de richtlijnen van de fabrikant.

 **DOLBY** License notice and trademark
DIGITAL acknowledgement for Dolby Digital

Manufactured under license from Dolby Laboratories. Dolby and the double-D symbol are trademarks of Dolby Laboratories.



**License notice and trademark
acknowledgement for DTS**

Manufactured under license under US Patent #s: 5,451,942; 5,956,674; 5,974, 380; 5,978,762; 6,487,535 & other US and worldwide patents issued & pending. DTS and DTS 2.0 + Digital Out are registered trademarks and DTS logos and symbol are trademarks of DTS, Inc. © 1996-2008 DTS, Inc. All Rights Reserved.

Over deze handleiding

Indeling van deze handleiding

- **Hoofdstuk 1: Aan de slag**
Biedt basisinformatie over uw ASUS O!Play HD Media Player.
- **Hoofdstuk 2: Een verbinding maken**
Biedt informatie over het verbinden van uw ASUS O!Play HD Media Player op een thuis- of LAN-netwerk.
- **Hoofdstuk 3: De ASUS O!Play HD Media Player gebruiken**
Biedt informatie over het gebruik van uw ASUS O!Play HD Media Player.
- **Hoofdstuk 4: Problemen oplossen**
Biedt oplossingen voor veelgestelde vragen over uw ASUS O!Play HD Media Player.

Over deze handleiding

Om zeker te zijn dat u bepaalde taken correct uitvoert, vindt u hieronder een overzicht van de symbolen die in deze handleiding worden gebruikt.



WAARSCHUWING: Informatie om lichamelijke letsels te voorkomen terwijl u een taak probeert uit te voeren.



OPGELET: Informatie om schade aan onderdelen te voorkomen wanneer u een taak probeert uit te voeren.



BELANGRIJK: Informatie die u MOET volgen om een taak te voltooien.



OPMERKING: Tips en extra informatie om u te helpen bij het voltooien van een taak.

Waar vindt u meer informatie?

Raadpleeg de volgende bronnen voor meer informatie en voor product- en software-updates.

1. ASUS-ondersteuningssite

Download de recentste firmware, stuurprogramma's en hulpprogramma's van de ASUS-ondersteuningssite op <http://support.asus.com>.

2. Optionele documentatie

Uw productpakket kan optionele documentatie bevatten, zoals garantiebrochures, die door uw verkoper werden toegevoegd. Deze documenten maken geen deel uit van de standaardverpakking.

Hoofdstuk 1





Aan de slag

Welkom

Bedankt voor het aanschaffen van de ASUS O!Play HD Media Player!

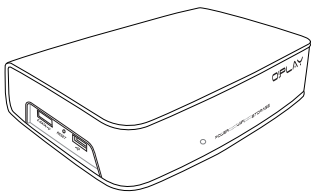
Met de ASUS O!Play HD Media Player kunt u genieten van digitale mediabestanden van uw computer via de draagbare USB/eSATA-opslagapparaten, of via het netwerk naar uw tv- of amusementsysteem.

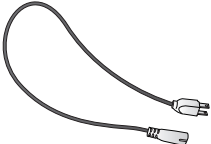
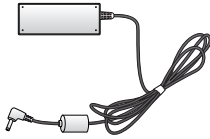
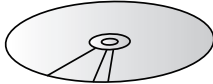
Inhoud verpakking

		
O!Play HDP-R1 HD Media Player		Afstandsbediening met twee AAA-batterijen
		
Voedingskabel	Wisselstroomadapter	Ondersteunings-cd (Gebruikershandleiding)
		
Composiet AV (audio-video)-kabel		Snelstartgids



Als een van de bovenstaande items beschadigd is of ontbreekt, moet u contact opnemen met uw leverancier.

Overzicht specificaties

Draadloze norm	TCP/IP (DHCP of statisch IP-adres)
	10/100Mbps bekabeld LAN
Ondersteunde video-indelingen	MPEG1/2/4, H.264, VC-1, RM/RMVB
Ondersteunde videobestandsextensies	.mp4, .mov, .xvid, .avi, .asf, .wmv, .mkv, .rm, .rmvb, .flv, .ts, m2ts, .dat, .mpg, .vob
Ondersteunde audio-indelingen	MP3, WAV, AAC, OGG, WAV, FLAC, AIFF, Dolby Digital, DTS Digital Surround
Ondersteunde afbeeldingsindelingen	JPEG, BMP, PNG, GIF, TIFF
Ondersteunde ondertitelingsindelingen	SRT, SUB, SMI, SSA
Uitgangen	HDMI (High Definition Multimedia Interface)
	Composiet video en audio
	Optische digitale audio
Ingangen	voedingsingang (DC)
	USB 2.0-poort x1
	USB/eSATA-combopoort x1
	RJ-45 LAN-poort
Afmetingen	W x D x H: 181.0mm x 125.32mm x 47.73mm
	Weight: 480g
Ingangsvermogen	12Vdc, 2A
Energieverbruik	10W
Bedrijfstemperatuur	5°C (41°F) – 35°C (95°F)



De specificaties zijn onderhevig aan wijzigingen zonder kennisgeving.

Systeemvereisten

- High-definition TV (HDTV), standaard TV of HDMI-monitor
- Opslagapparaat (USB-flashstation / USB HDD/ eSATA-flashstation/ eSATA HDD)
- RJ-45-kabel voor verbinding met een thuis- of kantoor netwerk (optioneel)



- Gebruik een HDMI-kabel om uw HD-mediaspeler aan te sluiten op een HDTV- of HDMI-monitor.
- Gebruik de bijgeleverde composiet AV-kabel om uw HD-mediaspeler aan te sluiten op een standaard tv.

Kennismaken met uw O!Play HD media player

Voor/linkerpaneel

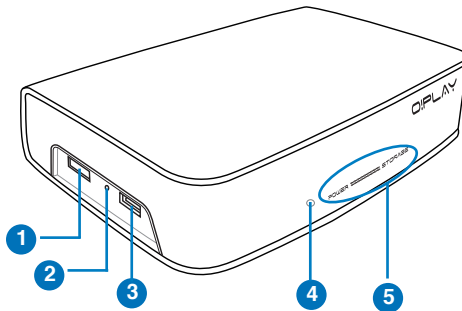

1	eSATA/USB 2.0-comboport. Sluit een USB 2.0/eSATA-apparaat, zoals een externe harde schijf aan op deze poort.
2	Reset-knop. Gebruik een pin of paperclip om op deze knop te drukken om het apparaat opnieuw in te stellen naar de standaard fabrieksinstellingen.
3	USB 2.0-poort Sluit een USB 2.0-apparaat aan op deze poort.
4	IR-ontvanger (infrarood) Hierdoor kunt u de HD-mediaspeler bedienen met de IR-afstandsbediening.

LED-indicators

Toont de status van de HD-mediaspeler.

5

LED	Status	Beschrijving
Voeding	UIT	Het apparaat is uitgeschakeld.
	Rood	Het apparaat is in de slaapstand.
	Blauw	Het apparaat wordt ingeschakeld.
Opslag	UIT	Geen opslagapparaat gevonden.
	Knipperend	Er worden gegevens ontvangen van een opslagapparaat.
	AAN	Er is een opslagapparaat gevonden.



Controleer of de IR-ontvanger niet is geblokkeerd. Anders zal de mediaspeler de opdracht niet kunnen ontvangen van de afstandsbediening.

Achterpaneel

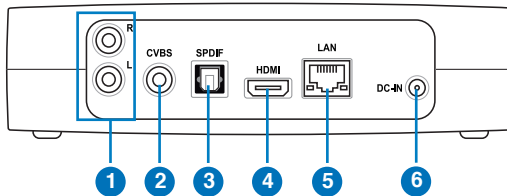

1

Analoge audio-uitgang (rood en wit)

Sluit de stekkers van de audiokabels links en rechts aan om aan te sluiten op een televisie of ander audio-apparaat.

2

Analoge video-uitgang (geel)

Sluit een composietkabel aan om aan te sluiten op een televisie of ander video-apparaat.

3

Digitale audio-uitgang (optische S/PDIF)

Sluit een optische kabel aan op deze poort om aan te sluiten op een extern HiFi-audiosysteem.

4

HDMI-poort

Sluit een HDMI-kabel aan op deze poort om aan te sluiten op een HDMI-apparaat (high-definition multimedia interface).

5

LAN (RJ-45)-poort

Sluit een RJ-45-kabel aan op deze poort om aan te sluiten op een LAN-netwerk (lokaal netwerk).

6

Voedingsingang (DC-In)

Stop de voedingsadapter in deze poort.

Afstandsbediening



Gebruik de afstandsbediening om de O!Play HD-mediaspeler in/uit te schakelen, door menu's te bladeren en media te selecteren om ze af te spelen, weer te geven of te beluisteren.

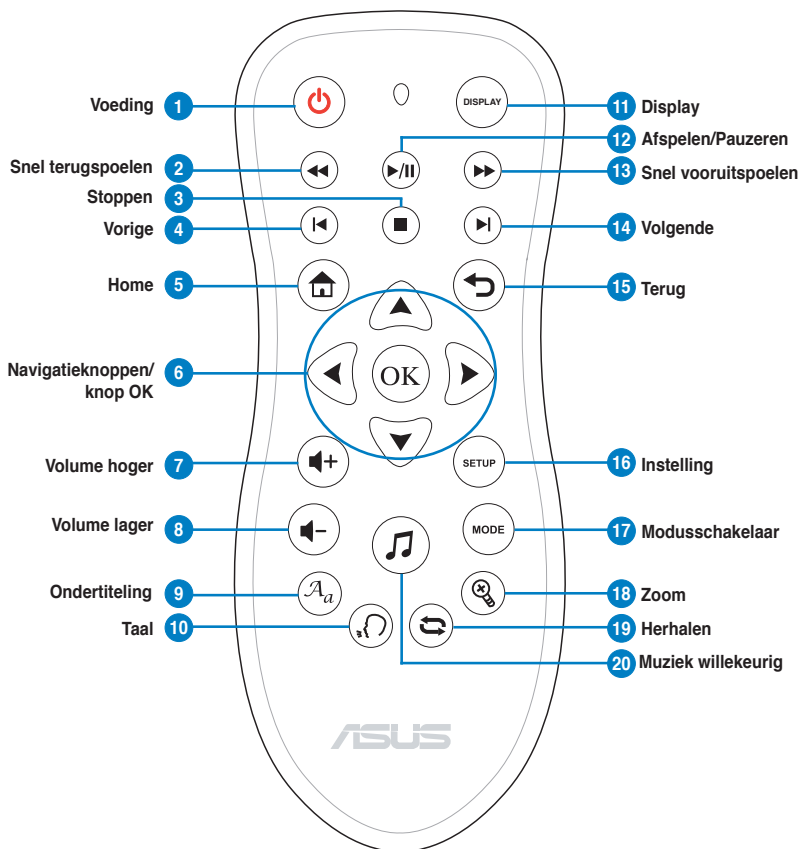



















1  **Voeding**
De HD-mediaspeler in- of uitschakelen

2  **Snel terugspoelen**
Indrukken om terug te spoelen

3  **Stoppen**
Stopt het afspelen

4  **Vorige**
Keert terug naar het vorige mediabestand.

5		Home Het startmenu weergeven
Navigatietoetsen/OK-toets		
		
Druk op de toetsen omhoog/omlaag om door de hoofdmenu's van het startscherm te navigeren.		
		
Druk op de toetsen omhoog/omlaag om door de items in een submenu te navigeren.		
6		Druk op de toetsen naar links/rechts om door de menubalk in een submenu te navigeren.
Druk op de toetsen naar links/rechts om een numerieke waarde te verlagen/verhogen.		
		
Druk op OK om de selectie te bevestigen.		
7		Volume hoger verhoogt het volume
8		Volume lager Verlaagt het volume
9		Ondertiteling Indrukken om de gewenste ondertiteling te selecteren van de video die u bekijkt
10		Taal Indrukken om de taal te selecteren van de video die u bekijkt
11		Display Schakelt het display in/uit
12		AFSPELEN / PAUZEREN Schakelt tussen het afspelen en pauzeren
13		SNEL VOORUITSPOELEN Indrukken om vooruit te spoelen
14		Volgende Schakelt naar de volgende videoclip
15		Terug Indrukken om naar het vorige scherm terug te keren.
16		INSTELLING Hiermee opent u het instellingsmenu
17		MODUS Schakelt achtereenvolgens tussen de modi Muziek, Foto en Video
18		Zoom Inzoomen op een beeld
19		Herhalen Indrukken om het afspelen te herhalen
20		Muziek willekeurig Druk op deze knop om al uw muziekbestanden op uw opslagapparaat te groeperen en ze vervolgens in willekeurige volgorde af te spelen.

Uw O!Play HD media player voorbereiden

De voedingsadapter aansluiten

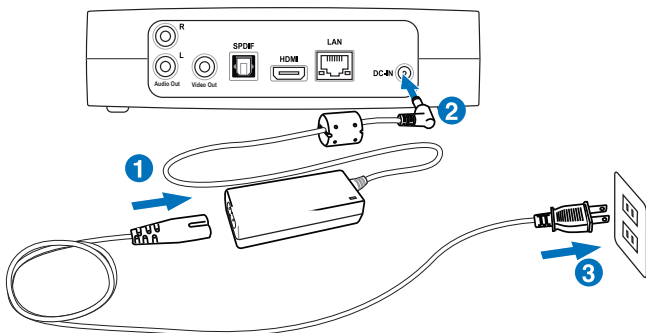

De voedingsadapter aansluiten:

1. Sluit de wisselstroomkabel aan op de wisselstroomadapter.
2. Sluit de wisselstroomadapter aan op de gelijkstroomingang op de achterkant van uw HD-mediaspeler.
3. Sluit de voedingsadapter aan op een stroombron.

Apparaten aansluiten op uw HD-mediaspeler

Apparaten aansluiten op uw HD-mediaspeler:

1. Voer een van de volgende bewerkingen uit om een scherm aan te sluiten op uw HD-mediaspeler:
 - Gebruik een HDMI-kabel om uw HD-mediaspeler aan te sluiten op een HDTV- of HDMI-monitor.

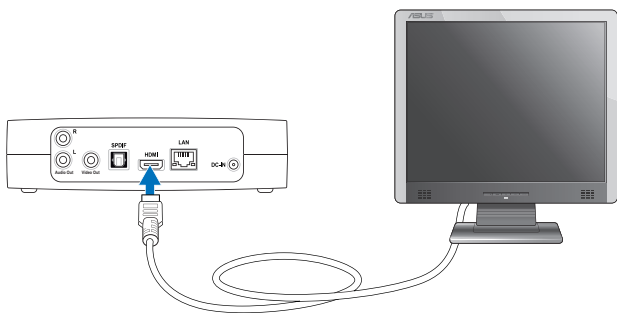

De HDMI-kabel is afzonderlijk verkrijgbaar.

- Gebruik de bijgeleverde composiet AV-kabel om uw HD-mediaspeler aan te sluiten op een standaard tv.

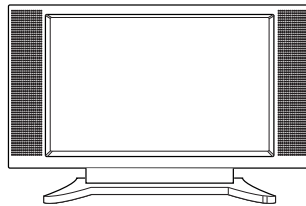
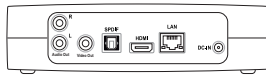

2. Sluit een USB/eSATA-opslagapparaat zoals een draagbare harde schijf of een USB-flashdisk aan op de USB-poort of de USB/eSATA-combopoort aan de linkerkant van uw HD-mediaspeler.

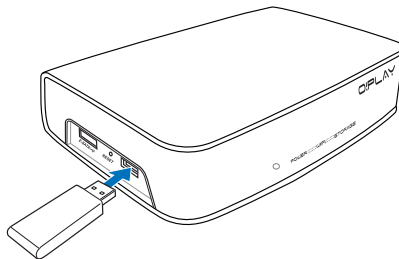

U kunt de mediabestanden ook openen vanaf een gedeelde map op een netwerkcomputer. Raadpleeg **Verbinden met een netwerk** in Hoofdstuk 2 voor meer informatie.

3. Gebruik de bijgeleverde wisselstroomkabel of een S/PDIF-kabel om uw audiosysteem aan te sluiten op uw HD-mediaspeler.
4. Sluit de voedingskabel van de HD-mediaspeler aan op een stroombron.
5. Schakel de HDTV, TV of HDMI-monitor in.
6. Als u een HDTV of een standaard tv gebruikt, moet u de HDTV/TV in de videomodus instellen.

Als u een HDMI-monitor gebruikt, moet u ervoor zorgen dat de beeldschermresolutie van de monitor is ingesteld op **HDMI**.



Raadpleeg de documentatie die bij de HDMI-monitor is geleverd.

De eerste keer starten

Wanneer u de HD-mediaspeler voor de eerste keer opstart, verschijnen opeenvolgende schermen die u begeleiden bij de configuratie van de basisinstellingen van uw HD-mediaspeler.

De eerste keer starten:

1. Schakel uw HD-mediaspeler in en schakel uw HDTV, TV of HDMI-monitor in.
 - Als u een HDTV of een standaard tv gebruikt, moet u de HDTV/TV in de videomodus instellen.
 - Als u een HDMI-monitor gebruikt, moet u ervoor zorgen dat de beeldschermresolutie van de monitor is ingesteld op **HDMI**.
2. De instellingenwizard verschijnt. Volg de instructies op het scherm om de instellingsprocedure te voltooien.



Gebruik de afstandsbediening om te navigeren op het scherm.

Hoofdstuk 2

Een verbinding maken

Verbinden met een netwerk

Bekabelde verbinding

Gebruik een RJ-45-kabel om uw HD-mediaspeler te verbinden met een thuis- of kantoor netwerk.

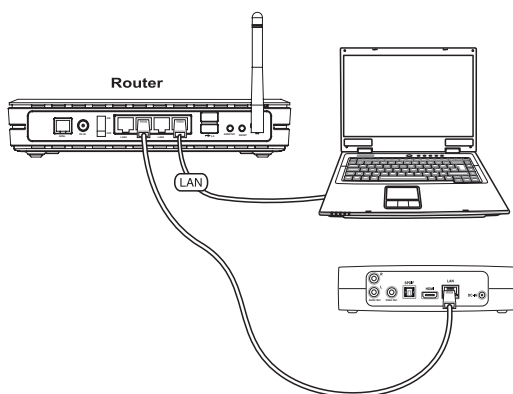

Een verbinding maken met uw netwerk:

1. Sluit het ene uiteinde van de RJ-45-kabel aan op de LAN-poort op de achterkant van uw HD-mediaspeler en het andere uiteinde op de LAN-poort van de router.



Uw HD-mediaspeler ondersteunt alleen een intranetverbinding.

2. Sluit alle benodigde apparaten aan op uw HD-mediaspeler.



Raadpleeg **Apparaten aansluiten op uw HD-mediaspeler** in Hoofdstuk 1 voor meer informatie.

3. Druk in het startscherm op de toetsen omhoog/omlaag (▲) / (▼) om naar **Setup (Instelling)** te navigeren en druk daarna op (OK).

U kunt ook op (ENTER) drukken om het menu Instelling te starten.



4. Selecteer **Network (Netwerk) > Wired LAN Setup (Instellingen bekabeld LAN)** en druk op (OK).
5. Selecteer **DHCP IP (AUTO)** of **FIX IP (MANUAL) (VAST IP (HANDMATIG))** als uw instellingstype:

- Als u **DHCP IP (AUTO)** selecteert, wijst de DHCP-server automatisch een IP-adres toe voor uw mediaspeler.
- Als u **FIX IP (MANUAL) (VAST IP (HANDMATIG))** selecteert, moet u de velden **IP address (IP-adres)** en **Subnet Mask (Subnetmasker)** invullen.



- Gebruik de toetsen omhoog/omlaag (▲) / (▼) om de numerieke waarde te verhogen/verlagen.
- Gebruik de toetsen links/rechts (◀) / (▶) om naar andere items in het menu Systeem te gaan.



- U kunt de standaardinstellingen van Vast IP-adres gebruiken:
 - **IP-adres:** 192.168.0.2
 - **Subnetmasker:** 255.255.255.0
- U kunt het IP-adres en subnetmasker ook verkrijgen van uw serviceprovider (ISP).
- Neem contact op met uw netwerkbeheerder als u geen verbinding kunt maken met uw kantoor netwerk.
- Als u gedeelde netwerkbestanden wilt openen, moet u controleren of de bestanden van de computer op het netwerk worden gedeeld. Raadpleeg **Mediabestanden delen via het netwerk** in dit hoofdstuk voor meer informatie.

6. Selecteer **OK** in het bevestigingsbericht om de instelling op te slaan of klik op **CANCEL (ANNULEREN)** om de instelling te annuleren.
7. Op uw computer kunt u de IP-adresinstellingen handmatig configureren.



Raadpleeg **De netwerkclients configureren** in dit hoofdstuk voor meer informatie.

De netwerkclients configureren

Een IP-adres instellen voor een bekabelde client

Om toegang te krijgen tot de ASUS HD-mediaspeler moeten de juiste TCP/IP-instellingen op uw computer zijn opgegeven.

Volg de onderstaande instructies die overeenkomen met het besturingssysteem dat op uw computer is geïnstalleerd.



Gebruik de volgende standaard IP-instellingen:

- **IP-adres:** 192.168.0.xxx
xxx kan elk getal tussen 2 en 254 zijn. Controleer of het IP-adres niet wordt gebruikt door een ander apparaat.
- **Subnetmasker:** 255.255.255.0 (Idem als de HD-mediaspeler)

Windows® XP OS

1. Klik op **Start > Control Panel (Configuratiescherm) > Network Connection (Netwerkverbinding)**. Klik met de rechtermuisknop op **Local Area Connection (LAN-verbinding)** en selecteer **Properties (Eigenschappen)**.

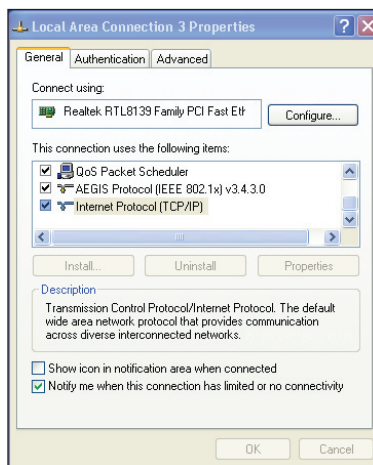

2. Selecteer **Internet Protocol (TCP/IP)** en klik vervolgens op **Properties (Eigenschappen)**.
3. Selecteer **Obtain an IP address automatically (Automatisch een IP-adres verkrijgen)** als u wilt dat de IP-instellingen automatisch worden toegewezen. Selecteer anders **Use the following IP address (Het volgende IP-adres gebruiken)**: en voer **IP address (IP-adres)** en **Subnet mask (Subnetmasker)** in.
4. Klik op **OK** als u klaar bent.

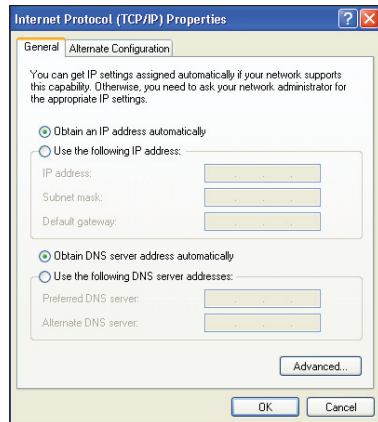

Windows® Vista OS

1. Klik op **Start**, selecteer **Control Panel (Configuratiescherm) > Network and Sharing Center (Netwerkcentrum)**. Klik met de rechtermuisknop op **Local Area Connection (LAN-verbinding)** en selecteer vervolgens **Properties (Eigenschappen)**.

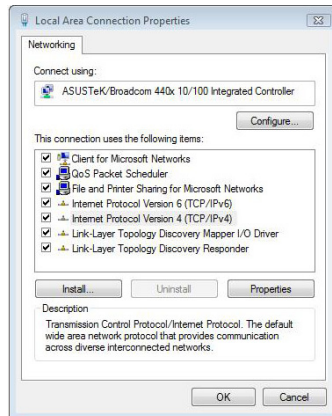

2. Selecteer **Internet Protocol version 4 (TCP/IP)** (**Internetprotocol versie 4**) en klik daarna op **Propertes** (**Eigenschappen**).

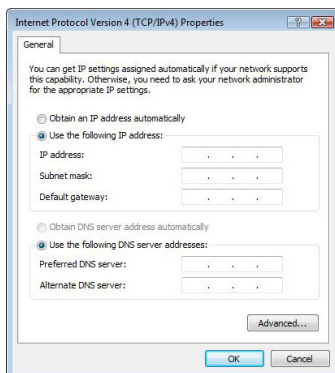

3. Selecteer **Obtain an IP address automatically** (**Automatisch een IP-adres verkrijgen**) als u wilt dat de IP-instellingen automatisch worden toegewezen. Selecteer anders **Use the following IP address** (**Het volgende IP-adres gebruiken**): en voer **IP address** (**IP-adres**) en **Subnet mask** (**Subnetmasker**) in.
4. Klik op **OK** als u klaar bent.

Bestanden delen via het netwerk

Bestanden delen onder Windows® XP OS

Bestanden delen onder Windows® XP OS:

1. Selecteer op uw computer de map die de bestanden bevat die u wilt delen.
2. Klik met de rechtermuisknop op de geselecteerde map en selecteer **Sharing and Security** (**Delen en beveiliging**).

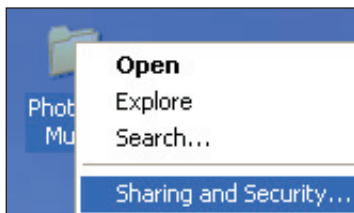

3. Plaats een vinkje naast **Share this folder (Deze map delen)**.

Klik op **Permissions (Machtigingen)** als u machtigingen wilt instellen voor de netwerkgebruikers. Klik op **Apply (Toepassen)** wanneer u klaar bent.

4. Het pictogram met een hand  verschijnt op de map. Hiermee wordt aangeduid dat de inhoud van de map via het netwerk wordt gedeeld.

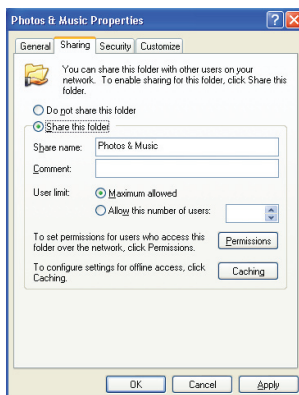

Bestanden delen onder Windows® Vista OS

In Windows® Vista OS kunt u bestanden op een van de volgende twee manieren delen:

- Bestanden van een map op uw computer delen.
- Bestanden van de Openbare map delen.

Bestanden van een map op uw computer delen

Bestanden van een map op uw computer delen:

1. Selecteer op uw computer de map die de bestanden bevat die u wilt delen.
2. Klik met de rechtermuisknop op de geselecteerde map en selecteer **Share (Delen)**.
3. Selecteer in het scherm **File Sharing (Bestanden delen)** de netwerkgebruiker waarmee u bestanden wilt delen in de vervolgkeuzelijst en klik vervolgens op **Add (Toevoegen)**.
4. Om machtigingen in te stellen voor de netwerkgebruiker, selecteert u een machtigingsniveau in de vervolgkeuzelijst onder **Permission Level (Machtigingsniveau)**:
 - **Lezer**: Selecteer deze optie als u wilt dat de gebruiker alleen-lezen toegangsrechten heeft voor de gedeelde mappen. Hij kan de gedeelde bestanden niet toevoegen, wijzigen of verwijderen.
 - **Medewerker**: Selecteer deze optie om de gebruiker toe te staan gedeelde bestanden weer te geven en toe te voegen. Hij kan alleen de bestanden die hij heeft gedeeld wijzigen of verwijderen.
 - **Mede-eigenaar**: Selecteer deze optie om de gebruiker toe te staan een gedeeld bestand weer te geven, toe te voegen, te wijzigen of te verwijderen.
5. Klik op **Share (Delen)** wanneer u klaar bent.

Bestanden van de Openbare map delen

Via de Openbare map kunt u uw bestanden delen met andere mensen die uw computer gebruiken of met andere gebruikers in het netwerk.

Bestanden van de Openbare map delen:

1. Klik op  > **Documents (Documenten)**.
2. Klik onder **Favorite Links (Favoriete koppelingen)** in het navigatiepaneel op **Public (Openbaar)**. Plaats alle bestanden of mappen die u wilt delen in submappen in de Openbare map.



Raadpleeg de volgende secties om toegang tot de bestanden en mappen in de Openbare map te beperken.

De gebruikerstoegang tot de Openbare map beperken:

U kunt de door een wachtwoord beveiligde functie voor het delen inschakelen om de toegang tot de Openbare map te beperken tot personen met gebruikersaccounts en wachtwoorden op uw computer.

1. Klik op  > **Control Panel (Configuratiescherm) > Network and Internet (Netwerk en internet) > Network and Sharing Center (Netwerkcentrum)** om het Netwerkcentrum te openen.
2. Selecteer in de vervolgkeuzelijst **Password protected sharing (Met wachtwoord beveiligd delen)** de optie **Turn on password protected sharing (Met wachtwoord beveiligd delen)**.
3. Klik op **Apply (Toepassen)** wanneer u klaar bent.

Het gebruikerstoegangs niveau tot de Openbare map instellen:

1. Klik op  > **Control Panel (Configuratiescherm) > Network and Internet (Netwerk en internet) > Network and Sharing Center (Netwerkcentrum)** om het Netwerkcentrum te openen.
2. Selecteer een van de drie onderstaande opties in de vervolgkeuzelijst **Public folder sharing (Openbare mappen delen)**:
 - **Delen inschakelen, zodat iedereen met netwerktoegang bestanden kan openen**
 - **Delen inschakelen, zodat iedereen met netwerktoegang bestanden kan openen, wijzigen en maken**
 - **Delen uitschakelen (gebruikers die op deze computer zijn aangemeld hebben nog toegang tot deze map)**
3. Klik op **Apply (Toepassen)** wanneer u klaar bent.

Hoofdstuk 3

Uw O!Play HD media player gebruiken

Het startscherm

Het startscherm bevat deze hoofdopties: **Movies (Film)**, **Music (Muziek)**, **Photos (Foto's)**, **Setup (Instelling)** en **File Copy (Bestandskopie)**.

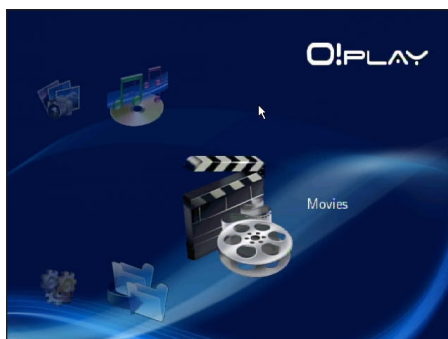

De systeeminstellingen configureren





Via het menu Systeem kunt u de menutaal, de tekstcodering, de systeemupdate en de systeemtijd configureren, de schermbeveiliging in/uitschakelen en de HD-mediaspeler opnieuw instellen naar de standaardinstellingen.

De systeeminstellingen configureren:

1. Druk in het startscherm op de toetsen omhoog/omlaag (▲) / (▼) om naar **Setup (Instelling)** te navigeren. Druk op (OK).



U kunt ook op (SETUP) drukken om het menu Instelling te starten.

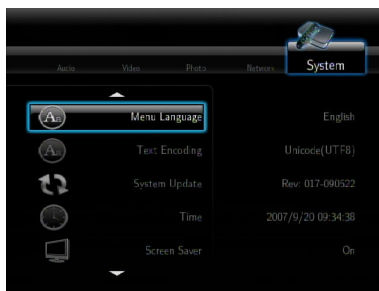

2. Druk op de toets naar rechts  om te navigeren naar het tabblad **System (Systeem)** en druk vervolgens op .
3. Druk op de toetsen omhoog/omlaag  /  om te navigeren en de functie te selecteren die u wilt configureren.













Gebruik de toetsen omhoog/omlaag  /  om de numerieke waarde te verhogen/verlagen.

3. Druk op  om de instellingen op te slaan of druk op  om de opgegeven instellingen te annuleren.

Een videobestand afspelen

Videobedieningsknoppen op de afstandsbediening

Knop	Funcctie
	Indrukken om de bron, de naam, het formaat en de verstreken tijd van de videobron weer te geven.
	Terug naar het vorige scherm.
	Indrukken om te schakelen tussen weergave en pauze.
	Indrukken om terug te spoelen. Druk herhaaldelijk op de knop om de snelheid van het achteruitspoelen te wijzigen naar x1,5, x2, x4, x8, x16, x32, of de normale snelheid (x1)
	Indrukken om vooruit te spoelen. Druk herhaaldelijk op de knop om de snelheid van het vooruitspoelen te wijzigen naar x1,5, x2, x4, x8, x16, x32, of de normale snelheid (x1)
	Het afspelen stoppen
	De herhaalmodus wijzigen
	Inzoomen op het scherm. Gebruik de navigatieknoppen om naar een bepaald gebied van het vergrote scherm te gaan
	Naar het vorige videobestand springen
	Naar het volgende videobestand springen
	Indrukken om het menu Instelling te openen.

Een videobestand afspelen

Een videobestand afspelen:

1. Druk in het startscherm op de toetsen omhoog/omlaag \triangle / ∇ om naar **Movies (Films)** te navigeren. Druk op \odot .

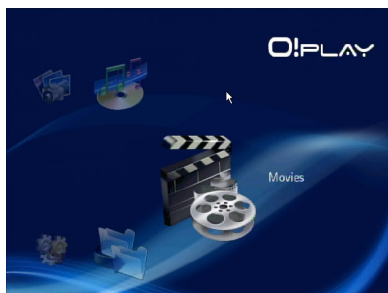

2. Gebruik de toetsen omhoog/omlaag \triangle / ∇ om de bron van uw videobestand te selecteren en druk vervolgens op \odot . Zoek het videobestand dat u wilt afspelen.



Voordat u een mediabestand kunt openen via het netwerk, moet u controleren of de map die het bestand bevat, is gedeeld. Raadpleeg **Bestanden delen via het netwerk** in Hoofdstuk 2 voor meer informatie.

3. Druk tweemaal op \odot of Enter om de video af te spelen.

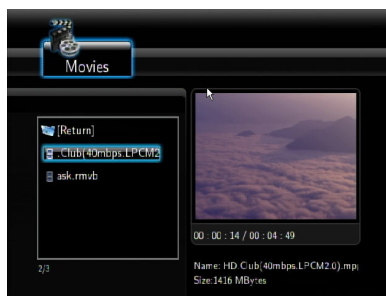

De ondertitelininstellingen configureren

Met de toets voor de ondertitels (A₁) kunt u de ondertitelininstellingen zoals de tekengrootte en -kleur configureren.

De video-instellingen configureren:

1. Druk in het startscherm op de toetsen omhoog/omlaag (Δ) / (∇) om naar **Movies (Films)** te navigeren en druk daarna op (OK).
2. Zoek en speel het geselecteerde videobestand af en druk vervolgens ops (A₁).
3. Gebruik de navigatietoetsen om door de ondertitelininstellingen te navigeren en wijzigingen aan te brengen.

De video-instellingen configureren

Via het menu Video kunt u verschillende video-instellingen, inclusief de beeldverhouding, de helderheid, het contrast, de ruisonderdrukking, het tv-systeem, 1080P 24HZ, het hervatten van het afspelen en de voorbeeldweergave van een film configureren.

De video-instellingen configureren:

1. Druk in het startscherm op de toetsen omhoog/omlaag (Δ) / (∇) om naar **Setup (Instelling)** te navigeren. Druk op (OK).

U kunt ook op (SETUP) drukken om het menu Instelling te starten.



2. Druk op de toets naar rechts (▶) om te navigeren naar het tabblad **Video** en druk vervolgens op (OK).
3. Druk op de toetsen omhoog/omlaag (Δ) / (∇) om te navigeren naar de functie die u wilt configureren. Druk op (OK) om de selectie te bevestigen.

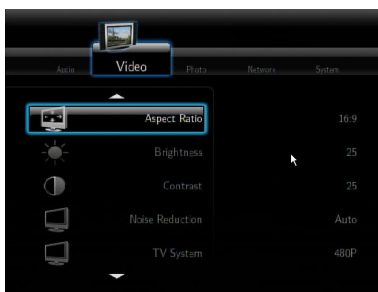











Gebruik de toetsen omhoog/omlaag (Δ) / (∇) om de numerieke waarde te verhogen/verlagen.

3. Druk op (OK) om de instellingen op te slaan of druk op (↶) om de opgegeven instellingen te annuleren.



Muziek afspelen

Muziekbedieningsknoppen op de afstandsbediening

Knop	Functie
	Indrukken om de bron, de naam, het formaat en de verstreken tijd van de videobron weer te geven.
	Terug naar het vorige scherm.
	Indrukken om te schakelen tussen weergave en pauze.
	Indrukken om terug te spoelen. Druk herhaaldelijk op de knop om de snelheid van het achteruitspoelen te wijzigen naar x1,5, x2, x4, x8, x16, x32, of de normale snelheid (x1)
	Indrukken om vooruit te spoelen. Druk herhaaldelijk op de knop om de snelheid van het vooruitspoelen te wijzigen naar x1,5, x2, x4, x8, x16, x32, of de normale snelheid (x1)
	Het afspelen stoppen
	Naar het vorige muziekbestand springen
	Naar het volgende muziekbestand springen
	De herhaalmodus wijzigen
	Indrukken om het menu Instelling te openen.
	Druk op deze knop om al uw muziekbestanden op uw opslagapparaat te groeperen en ze vervolgens in willekeurige volgorde af te spelen.

Een muziekbestand afspelen

Een muziekbestand afspelen:

1. Druk in het startscherm op de toetsen omhoog/omlaag  /  om naar **Music (Muziek)** te navigeren. Druk op .



2. Gebruik de toetsen omhoog/omlaag (▲) / (▼) om de bron van uw muziekbestand te selecteren en druk vervolgens op (OK). Zoek het muziekbestand dat u wilt afspelen.



Voordat u een mediabestand kunt openen via het netwerk, moet u controleren of de map die het bestand bevat, is gedeeld. Raadpleeg **Mediabestanden delen via het netwerk** in Hoofdstuk 2 voor meer informatie.

3. Druk tweemaal op (OK) of (▶) om het muziekbestand af te spelen.



De audio-instellingen configureren

Via het menu Audio kunt u de audio-instellingen, zoals **Night Mode (Nachtmodus)** en **Digital Output (Digitale uitgang)** configureren.

De audio-instellingen configureren:

1. Druk in het startscherm op de toetsen omhoog/omlaag (▲) / (▼) om naar **Setup (Instelling)** te navigeren en druk daarna op (OK).
U kunt ook op (Setup) drukken om het menu Instelling te starten.
2. Selecteer het tabblad **Audio** en selecteer vervolgens de functie die u wilt configureren.

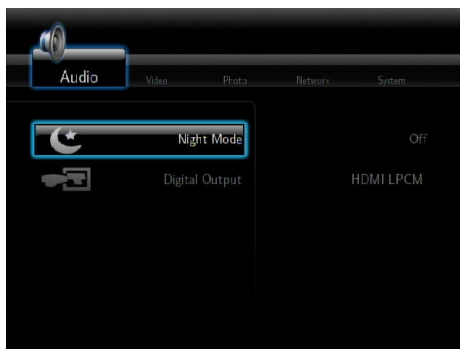

Raadpleeg het volgende voor beschrijvingen van de opties als u **Digital Output (Digitale uitgang)** wilt configureren:

- **HDMI LPCM (standaard)**: selecteer deze optie wanneer u uw tv aansluit op de HDMI-poort van de mediaspeler.
- **HDMI RAW**: selecteer deze optie voor de meerkanaals audio-ontvanger. De RAW-gegevens van de audio worden verzonden naar de meerkanaals HDMI-ontvanger voor het decoderen.
- **SPDIF LPCM**: Selecteer deze optie voor de S/PDIF-audio-ontvanger.
- **SPDIF RAW**: Selecteer deze optie voor de S/PDIF meerkanaals audio-ontvanger. De RAW-gegevens van de audio worden verzonden naar de meerkanaals S/PDIF-ontvanger voor het decoderen

Foto's weergeven

Foto's weergeven

Foto's weergeven:

1. Druk in het startscherm op de toetsen omhoog/omlaag \triangle / ∇ om naar **Photos (Foto's)** te navigeren en druk daarna op OK .







2. Gebruik de toetsen omhoog/omlaag \triangle / ∇ om de bron van uw foto te selecteren en druk vervolgens op OK . Zoek de foto die u wilt weergeven.
3. Druk op OK om te bladeren door de foto's. Druk op Left om de foto's in de diavoorstellingsmodus weer te geven.



Foto's in de diavoorstellingsmodus weergeven

Foto's in de diavoorstellingsmodus weergeven:

1. Wanneer de geselecteerde foto wordt weergegeven op volledige schermgrootte, drukt u op  op de afstandsbediening om de diavoorstelling te starten. Foto's in dezelfde bronmap worden in volgorde weergegeven.
2. Druk op  om de diavoorstelling te pauzeren. Druk op  of  om terug te keren naar de bronmap.
3. U kunt het interval en het overgangseffect voor de diavoorstelling configureren via **Setup (Instelling) > Photo (Foto)**.

De achtergrondmuziek instellen voor de diavoorstelling

De achtergrondmuziek instellen voor de diavoorstelling

1. Ga naar **Music (Muziek)** voordat u de foto's weergeeft en speel eerst de muziekbestanden af.
2. Druk op  om terug te keren naar het startscherm en ga daarna naar **Photo (Foto)** om de diavoorstelling van foto's te starten. De diavoorstelling wordt afgespeeld met achtergrondmuziek.



Druk op  in plaats van  tijdens het afspelen van muziekbestanden. Anders wordt de achtergrondmuziek niet afgespeeld.

De instellingen voor de diavoorstelling configureren

Via het menu Foto kunt u de instellingen voor de diavoorstelling, zoals **Slide Show Interval (Interval diavoorstelling)** en **Transition Effect (Overgangseffect)**, configureren.

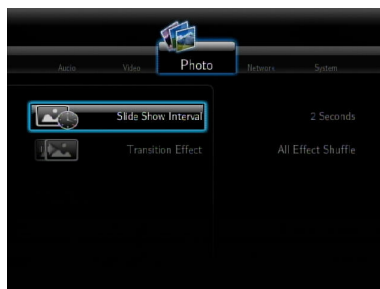

De instellingen voor de diavoorstelling configureren:

1. Druk in het startscherm op de toetsen omhoog/omlaag \triangle / ∇ om naar **Setup (Instelling)** te navigeren. Druk op \odot (OK).
U kunt ook op \odot (Setup) drukken om het menu Instelling te starten.



2. Selecteer het tabblad **Photo (Foto)** en selecteer vervolgens de functie die u wilt configureren.

- **Overgangseffect**

Selecteer het effect dat wordt weergegeven tussen dia's in een diavoorstelling. U kunt het overgangseffect instellen op Uit, Kruislings vervagen, Links naar rechts, Boven naar onder, Waterval, Slang, Oplossen, Strook links omlaag en Alle effecten door elkaar.

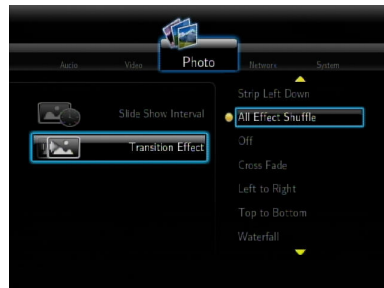





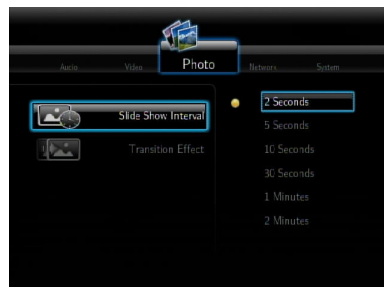



- **Interval diavoorstelling**

Stel het interval tussen de foto's van de diavoorstelling in van 2 seconden (standaard) tot 2 minuten.



Bestanden kopiëren

Bestanden kopiëren:

1. Druk in het startscherm op de toetsen omhoog/omlaag  /  om naar **File Copy (Bestand kopiëren)** te navigeren en druk daarna op . U kunt ook op  drukken om het menu Instelling te starten.
2. Selecteer uw **Source (Bron)** en druk vervolgens op .
3. Selecteer uw **Destination (Doel)** en druk vervolgens op .
4. Zoek in de map van uw bron naar het bestand dat u wilt kopiëren naar een andere locatie en druk vervolgens op . Een rood vinkje verschijnt naar het geselecteerde bestand.
5. Druk op  om naar uw doelmap te gaan. Selecteer de nieuwe locatie voor uw geselecteerd bestand.
6. Druk op  om het kopiëren van het bestand te bevestigen.

Hoofdstuk 4

Problemen oplossen

Problemen oplossen

Deze handleiding voor het oplossen van problemen biedt antwoorden op enkele algemene problemen die u kunt ondervinden tijdens de installatie en/of het gebruik van de ASUS O!Play HD-mediaspeler. Deze problemen vereisen enkele eenvoudige oplossingen die u zelf kunt uitvoeren. Neem contact op met de technische ondersteuning van ASUS als u problemen ondervindt die niet in dit hoofdstuk zijn vermeld.

Schermb

De mediaspeler werkt niet. U vermoedt dat er een probleem is met de voedingsadapter van de mediaspeler

- Controleer of de overbelastingsbeveiliging van de voedingsadapter van de mediaspeler goed werkt. Deze functie zorgt voor het automatisch uitschakelen bij overbelastingen, zoals overstroom, overspanning en overtemperatuur, om de voedingsadapter te beschermen tegen schade die wordt veroorzaakt door overbelastingsproblemen.
- Koppel de voedingsadapter van de mediaspeler uit en wacht enkele minuten voordat u de voedingsadapter opnieuw rechtstreeks op een stopcontact aansluit. Schakel de mediaspeler opnieuw in.
- Als het probleem blijft bestaan, moet u contact opnemen met uw kleinhandelaar.

Het tv-schermb is leeg en de voedings-LED van de mediaspeler licht niet op.

- Controleer of de tv is ingeschakeld.
- Controleer of de voedingsadapter van de mediaspeler en het stopcontact goed werken.
- Controleer of de stekker van de voedingsadapter van de mediaspeler stevig is aangesloten op het achterpaneel van de speler en op het stopcontact.

Ik kan de wizard Setup niet zien wanneer ik de speler voor de eerste keer inschakel. Het tv-schermb is leeg en de voedings-LED van de mediaspeler is ingeschakeld.

- Controleer of de tv is ingeschakeld.
- Controleer of de AV/HDMI-kabel correct is aangesloten op de juiste aansluitingen op de tv en de mediaspeler.

- Controleer of uw tv is ingesteld op de geschikte videobron (AV IN of HDMI). U zult mogelijk de afstandsbediening van de tv moeten gebruiken om de videobronnen te wijzigen.
- Schakel uw mediaspeler uit en wacht enkele minuten voordat u de speler opnieuw inschakelt of druk op de resetknop op het linkerpaneel.

Het tv-scherm knippert en het beeld is vaag.

- Controleer of de AV/HDMI-kabel correct is aangesloten op de juiste aansluitingen op de tv en de mediaspeler.
- Controleer of de voedings-LED van de mediaspeler is ingeschakeld.
- Controleer of de instellingen voor het tv-systeem overeenkomst met het systeem dat in uw land wordt gebruikt.
- Controleer of de juiste optie voor de videoresolutie is geselecteerd.

Ik kan mijn audio-, video- of afbeeldingsbestanden niet vinden.

- Controleer of het Mediacentrum, de Mediaserver of uw computer is ingeschakeld en of het apparaat niet in stand-by is.
- Als u een bekabeld netwerk gebruikt, moet u controleren of de ethernetkabel goed is aangesloten op de mediaspeler en op een netwerkswitch, hub of router. Controleer of de switch, hub of router is ingeschakeld.
- Controleer of de mediaserver die wordt gebruikt de mediaspeler als client heeft gedeeld en of ook de bestanden worden gedeeld.
- Als u statische IP-adressen gebruikt, moet u controleren of het IP-adres in hetzelfde bereik als andere adressen in uw netwerk vallen. Controleer of het adres nog niet in gebruik is door een andere pc of een ander apparaat.
- Controleer of de bestanden die u deelt, een ondersteunde bestandsindeling gebruiken.

Sommige bestanden kunnen niet worden afgespeeld op de mediaspeler.

De mediaspeler zal mogelijk de video- of audio-indeling die in het bestand wordt gebruikt, niet ondersteunen.

Er wordt alleen video/muziek/foto afgespeeld wanneer ik dit selecteer. Hoe kan ik de volledige lijst afspeelen?

Wanneer u een video/muziek/fotobestand selecteert voor weergave en op de knop OK op de afstandsbediening drukt, wordt alleen het geselecteerde bestand afgespeeld. Wanneer u de knop AFSPELEN/PAUZEREN gebruikt, wordt de volledige lijst met bestanden afgespeeld.

De LED's op de ethernetpoort lichten niet op en mijn bekabelde verbinding werkt niet.

- Controleer of de stekker van de LAN-kabel stevig is aangesloten op de ethernetpoort van het achterpaneel van de mediaspeler.

- Vervang de kabel door een werkende LAN-kabel.**does not work.**

Audio

Er is geen geluid.

- Controleer of het volume van de entertainmenteenheid niet is gedempt.
- Navigeer naar het scherm Instelling > Systeem en controleer of de digitale uitvoerinstelling is ingeschakeld. Als u de meervoudige audioversterker gebruikt, moet de RAW-instelling ingeschakeld zijn.
- Als u een video bekijkt die meerdere audiokanalen ondersteunt, drukt u herhaaldelijk op de knop Audio-opties tot het bedoelde audiokanaal wordt weergegeven.

Ik hoor geen geluid wanneer ik muziekbestanden afspeel.

- Controleer of de audiokabels goed zijn aangesloten.
- Als de audiokabels op uw tv zijn aangesloten, moet de tv ingeschakeld zijn om muziekbestanden te kunnen afspelen.
- Als de audiokabels op uw stereo zijn aangesloten, moet u controleren of de stereo is ingeschakeld en of de juiste stereo-ingang is geselecteerd. Raadpleeg de handleiding die bij uw stereo is geleverd als u problemen hebt bij het selecteren van de juiste audiobron.

Enkele muziekbestanden worden niet weergegeven.

De mediaspeler ondersteunt de meest gebruikelijke muziekbestandsindelingen. Er is echter bijna een oneindige verscheidenheid van bitsnelheden en bemonsteringsfrequenties. Als een bestand niet wordt weergegeven op het scherm, gebruikt het zeer waarschijnlijk een niet ondersteunde bitsnelheid of bemonsteringsfrequentie. Gebruik alleen bestanden met ondersteunde indelingen, bitsnelheden en bemonsteringsfrequenties.

USB-opslagapparaat

Waarom wordt mijn USB-opslagapparaat niet herkend door de mediaspeler?

Uw USB-opslagapparaat wordt mogelijk niet gedetecteerd vanwege problemen met het hardwarestuurprogramma, de voedingskabel, een andere kabel, een langere responstijd van het systeem, enz. Probeer het USB-opslagapparaat en de voedingskabel opnieuw aan te sluiten op de mediaspeler.

Afstandsbediening

De afstandsbediening van de mediaspeler werkt niet.

- Controleer of de batterijen goed zijn geplaatst.
- De batterijen zijn mogelijk leeg. Vervang de batterijen door nieuwe.

- Controleer of het pad tussen de afstandsbediening en mediaspeler niet is geblokkeerd.

Firmware-update

Welke firmwareversie heb ik? Hoe kan ik deze upgraden?

- Druk in het startscherm op de knop Stoppen en vervolgens op Afspelen/pauzeren om de firmwareversie weer te geven (bijv. systeem Rv:01:01). Controleer de firmwareversie voor het upgradeproces. Als de firmware de laatste versie is, hoeft u geen update uit te voeren van de firmware.
- Ga naar Instelling > Systeem > Systeemupdate om een upgrade van de firmware uit te voeren.
- Als u de firmware nog steeds niet kunt bijwerken, stelt u het systeem opnieuw in en voert u de update opnieuw uit.
- Bezoek onze ondersteuningswebsite op <http://support.asus.com> voor meer informatie.

Bewerkingsfout/functiefout

Een bewerking/functie is mislukt op mijn HD-mediaspeler.

Koppel de wisselstroomadapter los van de voedingsbron en sluit deze daarna opnieuw aan. Als hetzelfde probleem zich blijft voordoen, moet u contact opnemen met de technische ondersteuning van ASUS.

Bijlage

Bepalingen

REACH

Complying with the REACH (Registration, Evaluation, Authorisation, and Restriction of Chemicals) regulatory framework, we published the chemical substances in our products at ASUS REACH website at <http://green.asus.com/english/REACH.htm>.

Federal Communications Commission Statement

This device complies with Part 15 of the FCC Rules. Operation is subject to the following two conditions:

- This device may not cause harmful interference.
- This device must accept any interference including interference that may cause undesired operation.

This equipment has been tested and found to comply with the limits for a Class B digital device, pursuant to Part 15 of the FCC Rules. These limits are designed to provide reasonable protection against harmful interference in a residential installation. This equipment generates, uses and can radiate radio frequency energy and, if not installed and used in accordance with manufacturer's instructions, may cause harmful interference to radio communications. However, there is no guarantee that interference will not occur in a particular installation. If this equipment does cause harmful interference to radio or television reception, which can be determined by turning the equipment off and on, the user is encouraged to try to correct the interference by one or more of the following measures:

- Reorient or relocate the receiving antenna.
- Increase the separation between the equipment and receiver.
- Connect the equipment to an outlet on a circuit different from that to which the receiver is connected.
- Consult the dealer or an experienced radio/TV technician for help.



Any changes or modifications to this unit not expressly approved by the party responsible for compliance could void the user's authority to operate this equipment.

Canadian Department of Communications Statement

This digital device does not exceed the Class B limits for radio noise emissions from digital device set out in the Radio Interference Regulations of the Canadian Department of Communications.

This class B digital device complies with Canadian ICES-003.

GNU General Public License

Licensing information

This product includes copyrighted third-party software licensed under the terms of the GNU General Public License. Please see The GNU General Public License for the exact terms and conditions of this license. We include a copy of the GPL with every CD shipped with our product. All future firmware updates will also be accompanied with their respective source code. Please visit our web site for updated information. Note that we do not offer direct support for the distribution.

GNU GENERAL PUBLIC LICENSE

Version 2, June 1991

Copyright (C) 1989, 1991 Free Software Foundation, Inc.

59 Temple Place, Suite 330, Boston, MA 02111-1307 USA

Everyone is permitted to copy and distribute verbatim copies of this license document, but changing it is not allowed.

Preamble

The licenses for most software are designed to take away your freedom to share and change it. By contrast, the GNU General Public License is intended to guarantee your freedom to share and change free software--to make sure the software is free for all its users. This General Public License applies to most of the Free Software Foundation's software and to any other program whose authors commit to using it. (Some other Free Software Foundation software is covered by the GNU Library General Public License instead.) You can apply it to your programs, too.

When we speak of free software, we are referring to freedom, not price. Our General Public Licenses are designed to make sure that you have the freedom to distribute copies of free software (and charge for this service if you wish), that you receive source code or can get it if you want it, that you can change the software or use pieces of it in new free programs; and that you know you can do these things.

To protect your rights, we need to make restrictions that forbid anyone to deny you these rights or to ask you to surrender the rights. These restrictions translate to certain responsibilities for you if you distribute copies of the software, or if you modify it.

For example, if you distribute copies of such a program, whether gratis or for a fee, you must give the recipients all the rights that you have. You must make sure that they, too, receive or can get the source code. And you must show them these terms so they know their rights.

We protect your rights with two steps: (1) copyright the software, and (2) offer you this license which gives you legal permission to copy, distribute and/or modify the software.

Also, for each author's protection and ours, we want to make certain that everyone understands that there is no warranty for this free software. If the software is modified by someone else and passed on, we want its recipients to know that what they have is not the original, so that any problems introduced by others will not reflect on the original authors' reputations.

Finally, any free program is threatened constantly by software patents. We wish to avoid the danger that redistributors of a free program will individually obtain patent licenses, in effect making the program proprietary. To prevent this, we have made it clear that any patent must be licensed for everyone's free use or not licensed at all.

The precise terms and conditions for copying, distribution and modification follow.

Terms & conditions for copying, distribution, & modification

0. This License applies to any program or other work which contains a notice placed by the copyright holder saying it may be distributed under the terms of this General Public License. The "Program", below, refers to any such program or work, and a "work based on the Program" means either the Program or any derivative work under copyright law: that is to say, a work containing the Program or a portion of it, either verbatim or with modifications and/or translated into another language. (Hereinafter, translation is included without limitation in the term "modification".) Each licensee is addressed as "you".

Activities other than copying, distribution and modification are not covered by this License; they are outside its scope. The act of running the Program is not restricted, and the output from the Program is covered only if its contents constitute a work based on the Program (independent of having been made by running the Program). Whether that is true depends on what the Program does.

1. You may copy and distribute verbatim copies of the Program's source code as you receive it, in any medium, provided that you conspicuously and appropriately publish on each copy an appropriate copyright notice and disclaimer of warranty; keep intact all the notices that refer to this License and to the absence of any warranty; and give any other recipients of the Program a copy of this License along with the Program.

You may charge a fee for the physical act of transferring a copy, and you may at your option offer warranty protection in exchange for a fee.

2. You may modify your copy or copies of the Program or any portion of it, thus forming a work based on the Program, and copy and distribute such modifications or work under the terms of Section 1 above, provided that you also meet all of these conditions:
 - a) You must cause the modified files to carry prominent notices stating that you changed the files and the date of any change.
 - b) You must cause any work that you distribute or publish, that in whole or in part contains or is derived from the Program or any part thereof, to be licensed as a whole at no charge to all third parties under the terms of this License.
 - c) If the modified program normally reads commands interactively when run, you must cause it, when started running for such interactive use in the most ordinary way, to print or display an announcement including an appropriate copyright notice and a notice that there is no warranty (or else, saying that you provide a warranty) and that users may redistribute the program under these conditions, and telling the user how to view a copy of this License. (Exception: if the Program itself is interactive but does not normally print such an announcement, your work based on the Program is not required to print an announcement.)

These requirements apply to the modified work as a whole. If identifiable sections of that work are not derived from the Program, and can be reasonably considered independent and separate works in themselves, then this License, and its terms, do not apply to those sections when you distribute them as separate works. But when you distribute the same sections as part of a whole which is a work based on the Program, the distribution of the whole must be on the terms of this License, whose permissions for other licensees extend to the entire whole, and thus to each and every part regardless of who wrote it.

Thus, it is not the intent of this section to claim rights or contest your rights to work written entirely by you; rather, the intent is to exercise the right to control the distribution of derivative or collective works based on the Program.

In addition, mere aggregation of another work not based on the Program with the Program (or with a work based on the Program) on a volume of a storage or distribution medium does not bring the other work under the scope of this License.

3. You may copy and distribute the Program (or a work based on it, under Section 2) in object code or executable form under the terms of Sections 1 and 2 above provided that you also do one of the following:
 - a) Accompany it with the complete corresponding machine-readable source code, which must be distributed under the terms of Sections 1 and 2 above on a medium customarily used for software interchange; or,
 - b) Accompany it with a written offer, valid for at least three years, to give any third party, for a charge no more than your cost of physically performing source distribution, a complete machine-readable copy of the corresponding source code, to be distributed under the terms of Sections 1 and 2 above on a medium customarily used for software interchange; or,
 - c) Accompany it with the information you received as to the offer to distribute corresponding source code. (This alternative is allowed only for noncommercial distribution and only if you received the program in object code or executable form with such an offer, in accord with Subsection b above.)

The source code for a work means the preferred form of the work for making modifications to it. For an executable work, complete source code means all the source code for all modules it contains, plus any associated interface definition files, plus the scripts used to control compilation and installation of the executable. However, as a special exception, the source code distributed need not include anything that is normally distributed (in either source or binary form) with the major components (compiler, kernel, and so on) of the operating system on which the executable runs, unless that component itself accompanies the executable.

If distribution of executable or object code is made by offering access to copy from a designated place, then offering equivalent access to copy the source code from the same place counts as distribution of the source code, even though third parties are not compelled to copy the source along with the object code.

4. You may not copy, modify, sublicense, or distribute the Program except as expressly provided under this License. Any attempt otherwise to copy, modify, sublicense or distribute the Program is void, and will automatically terminate your rights under this License. However, parties who have received copies, or rights, from you under this License will not have their licenses terminated so long as such parties remain in full compliance.

5. You are not required to accept this License, since you have not signed it. However, nothing else grants you permission to modify or distribute the Program or its derivative works. These actions are prohibited by law if you do not accept this License. Therefore, by modifying or distributing the Program (or any work based on the Program), you indicate your acceptance of this License to do so, and all its terms and conditions for copying, distributing or modifying the Program or works based on it.
6. Each time you redistribute the Program (or any work based on the Program), the recipient automatically receives a license from the original licensor to copy, distribute or modify the Program subject to these terms and conditions. You may not impose any further restrictions on the recipients' exercise of the rights granted herein. You are not responsible for enforcing compliance by third parties to this License.
7. If, as a consequence of a court judgment or allegation of patent infringement or for any other reason (not limited to patent issues), conditions are imposed on you (whether by court order, agreement or otherwise) that contradict the conditions of this License, they do not excuse you from the conditions of this License. If you cannot distribute so as to satisfy simultaneously your obligations under this License and any other pertinent obligations, then as a consequence you may not distribute the Program at all. For example, if a patent license would not permit royalty-free redistribution of the Program by all those who receive copies directly or indirectly through you, then the only way you could satisfy both it and this License would be to refrain entirely from distribution of the Program.

If any portion of this section is held invalid or unenforceable under any particular circumstance, the balance of the section is intended to apply and the section as a whole is intended to apply in other circumstances.

It is not the purpose of this section to induce you to infringe any patents or other property right claims or to contest validity of any such claims; this section has the sole purpose of protecting the integrity of the free software distribution system, which is implemented by public license practices. Many people have made generous contributions to the wide range of software distributed through that system in reliance on consistent application of that system; it is up to the author/donor to decide if he or she is willing to distribute software through any other system and a licensee cannot impose that choice.

This section is intended to make thoroughly clear what is believed to be a consequence of the rest of this License.

8. If the distribution and/or use of the Program is restricted in certain countries either by patents or by copyrighted interfaces, the original copyright holder who places the Program under this License may add an explicit geographical distribution limitation excluding those countries, so that distribution is permitted only in or among countries not thus excluded. In such case, this License incorporates the limitation as if written in the body of this License.

9. The Free Software Foundation may publish revised and/or new versions of the General Public License from time to time. Such new versions will be similar in spirit to the present version, but may differ in detail to address new problems or concerns.

Each version is given a distinguishing version number. If the Program specifies a version number of this License which applies to it and “any later version”, you have the option of following the terms and conditions either of that version or of any later version published by the Free Software Foundation. If the Program does not specify a version number of this License, you may choose any version ever published by the Free Software Foundation.

10. If you wish to incorporate parts of the Program into other free programs whose distribution conditions are different, write to the author to ask for permission. For software which is copyrighted by the Free Software Foundation, write to the Free Software Foundation; we sometimes make exceptions for this. Our decision will be guided by the two goals of preserving the free status of all derivatives of our free software and of promoting the sharing and reuse of software generally.

NO WARRANTY

11. BECAUSE THE PROGRAM IS LICENSED FREE OF CHARGE, THERE IS NO WARRANTY FOR THE PROGRAM, TO THE EXTENT PERMITTED BY APPLICABLE LAW. EXCEPT WHEN OTHERWISE STATED IN WRITING THE COPYRIGHT HOLDERS AND/OR OTHER PARTIES PROVIDE THE PROGRAM “AS IS” WITHOUT WARRANTY OF ANY KIND, EITHER EXPRESSED OR IMPLIED, INCLUDING, BUT NOT LIMITED TO, THE IMPLIED WARRANTIES OF MERCHANTABILITY AND FITNESS FOR A PARTICULAR PURPOSE. THE ENTIRE RISK AS TO THE QUALITY AND PERFORMANCE OF THE PROGRAM IS WITH YOU. SHOULD THE PROGRAM PROVE DEFECTIVE, YOU ASSUME THE COST OF ALL NECESSARY SERVICING, REPAIR OR CORRECTION.
12. IN NO EVENT UNLESS REQUIRED BY APPLICABLE LAW OR AGREED TO IN WRITING WILL ANY COPYRIGHT HOLDER, OR ANY OTHER PARTY WHO MAY MODIFY AND/OR REDISTRIBUTE THE PROGRAM AS PERMITTED ABOVE, BE LIABLE TO YOU FOR DAMAGES, INCLUDING ANY GENERAL, SPECIAL, INCIDENTAL OR CONSEQUENTIAL DAMAGES ARISING OUT OF THE USE OR INABILITY TO USE THE PROGRAM (INCLUDING BUT NOT LIMITED TO LOSS OF DATA OR DATA BEING RENDERED INACCURATE OR LOSSES SUSTAINED BY YOU OR THIRD PARTIES OR A FAILURE OF THE PROGRAM TO OPERATE WITH ANY OTHER PROGRAMS), EVEN IF SUCH HOLDER OR OTHER PARTY HAS BEEN ADVISED OF THE POSSIBILITY OF SUCH DAMAGES.

END OF TERMS AND CONDITIONS

ASUS-contactinformatie

ASUSTeK COMPUTER INC.

Adres	15 Li-Te Road, Peitou, Taipei, Taiwan 11259
Telefoon	+886-2-2894-3447
Fax	+886-2-2890-7798
E-mail	info@asus.com.tw
Web site	www.asus.com.tw

Technische ondersteuning

Telefoon	+86-21-38429911
Online ondersteuning	support.asus.com

ASUS COMPUTER INTERNATIONAL (Amerika)

Adres	800 Corporate Way, Fremont, CA 94539, USA
Telefoon	+1-510-739-3777
Fax	+1-510-608-4555
Web site	usa.asus.com

Technische ondersteuning

Telefoon	+1-812-282-2787
Fax ondersteuningsdienst	+1-812-284-0883
Online ondersteuning	support.asus.com

ASUS COMPUTER GmbH (Duitsland en Oostenrijk)

Adres	Harkort Str. 21-23, D-40880 Ratingen, Germany
Fax	+49-2102-959911
Web site	www.asus.de
Online contact	www.asus.de/sales

Technische ondersteuning

Telefoon voor onderdelen	+49-1805-010923
System/Notebook/Eee/LCD Telephone	+49-1805-010920
Fax ondersteuningsdienst	+49-2102-9599-11
Online ondersteuning	support.asus.com