

**P5W64 WS
Professional**

ASUS[®]

Carte mère

F2846

Edition révisée V2

Octobre 2006

Copyright © 2006 ASUSTeK COMPUTER INC. Tous droits réservés.

Aucun extrait de ce manuel, incluant les produits et logiciels qui y sont décrits, ne peut être reproduit, transmis, transcrit, stocké dans un système de restitution, ou traduit dans quelque langue que ce soit sous quelque forme ou quelque moyen que ce soit, à l'exception de la documentation conservée par l'acheteur dans un but de sauvegarde, sans la permission écrite expresse de ASUSTeK COMPUTER INC. ("ASUS").

La garantie sur le produit ou le service ne sera pas prolongée si (1) le produit est réparé, modifié ou altéré, à moins que cette réparation, modification ou altération ne soit autorisée par écrit par ASUS; ou (2) si le numéro de série du produit est dégradé ou manquant.

ASUS FOURNIT CE MANUEL "TEL QUE" SANS GARANTIE D'AUCUNE SORTE, QU'ELLE SOIT EXPRESSE OU IMPLICITE, COMPRENANT MAIS SANS Y ETRE LIMITE LES GARANTIES OU CONDITIONS DE COMMERCIALISATION OU D'APTITUDE POUR UN USAGE PARTICULIER. EN AUCUN CAS ASUS, SES DIRECTEURS, CADRES, EMPLOYES OU AGENTS NE POURRONT ETRE TENUS POUR RESPONSABLES POUR TOUT DOMMAGE INDIRECT, SPECIAL, SECONDAIRE OU CONSECUTIF (INCLUANT LES DOMMAGES POUR PERTE DE PROFIT, PERTE DE COMMERCE, PERTE D'UTILISATION DE DONNEES, INTERRUPTION DE COMMERCE ET EVENEMENTS SEMBLABLES), MEME SI ASUS A ETE INFORME DE LA POSSIBILITE DE TELS DOMMAGES PROVENANT DE TOUT DEFAUT OU ERREUR DANS CE MANUEL OU DU PRODUIT.

LES SPECIFICATIONS ET INFORMATIONS CONTENUES DANS CE MANUEL SONT FOURNIES A TITRE INFORMATIF SEULEMENT, ET SONT SUJETTES A CHANGEMENT A TOUT MOMENT SANS AVERTISSEMENT ET NE DOIVENT PAS ETRE INTERPRETEES COMME UN ENGAGEMENT DE LA PART D'ASUS. ASUS N'ASSUME AUCUNE RESPONSABILITE POUR TOUTE ERREUR OU INEXACTITUDE QUI POURRAIT APPARAITRE DANS CE MANUEL, INCLUANT LES PRODUITS ET LOGICIELS QUI Y SONT DECRITS.

Les produits et noms de sociétés qui apparaissent dans ce manuel ne sont utilisés que dans un but d'identification ou d'explication dans l'intérêt du propriétaire, sans intention de contrefaçon.

Table des matières

Notes	vii
Informations sur la sécurité.....	viii
A propos de ce manuel	ix
P5W64 WS Professional les caractéristiques en bref.....	xi

Chapitre 1: Introduction au produit

1.1	Bienvenue !	1-1
1.2	Contenu de la boîte	1-1
1.3	Fonctions spéciales.....	1-2
1.3.1	Points forts du produit.....	1-2
1.3.2	Fonctions ASUS Intelligence (AI)	1-5
1.3.3	Fonctions innovantes ASUS	1-6

Chapitre 2: Informations sur le matériel

2.1	Avant de commencer	2-1
2.2	Vue générale de la carte mère.....	2-2
2.2.1	Orientation de montage.....	2-2
2.2.2	Pas de vis.....	2-2
2.2.3	ASUS Stack Cool 2.....	2-3
2.2.4	Layout de la carte mère.....	2-4
2.2.5	Contenu du layout	2-5
2.3	Central Processing Unit (CPU)	2-7
2.3.1	Installer le CPU	2-8
2.3.2	Installer l'ensemble dissipateur-ventilateur.....	2-10
2.3.3	Désinstaller l'ensemble ventilateur-dissipateur.....	2-12
2.4	Mémoire système.....	2-14
2.4.1	Vue générale.....	2-14
2.4.2	Configurations mémoire.....	2-14
2.4.3	Installer un module DIMM	2-19
2.4.4	Retirer une DIMM.....	2-19
2.5	Slots d'extension	2-20
2.5.1	Installer une carte d'extension.....	2-20
2.5.2	Configurer une carte d'extension.....	2-20
2.5.3	Assignation des IRQ.....	2-21
2.5.4	Slots PCI Express x16	2-22
2.5.5	Slots PCI.....	2-22
2.6	Jumpers	2-27
2.7	Connecteurs.....	2-28
2.7.1	Connecteurs arrières.....	2-28
2.7.2	Connecteurs internes.....	2-31

Table des matières

Chapitre 3: Démarrer

- 3.1 Démarrer pour la première fois 3-1
- 3.2 Eteindre l'ordinateur 3-2
 - 3.2.1 Utiliser la fonction d'arrêt de l'OS..... 3-2
 - 3.2.2 Utiliser la double fonction de l'interrupteur 3-2

Chapitre 4: Le BIOS

- 4.1 Gérer et mettre à jour votre BIOS 4-1
 - 4.1.1 Utilitaire ASUS Update 4-1
 - 4.1.2 Créer une disquette bootable 4-4
 - 4.1.3 Utilitaire ASUS EZ Flash 2 4-5
 - 4.1.4 Utilitaire AFUDOS 4-6
 - 4.1.5 Utilitaire ASUS CrashFree BIOS 3 4-9
- 4.2 Configuration du BIOS..... 4-11
 - 4.2.1 Ecran de menu du BIOS..... 4-12
 - 4.2.2 Barre du menu..... 4-12
 - 4.2.3 Touches de navigation..... 4-12
 - 4.2.4 Éléments du menu 4-13
 - 4.2.5 Sous-menus des éléments 4-13
 - 4.2.6 Champs de configuration 4-13
 - 4.2.7 Fenêtre Pop-up 4-13
 - 4.2.8 Barre de défilement 4-13
 - 4.2.9 Aide générale 4-13
- 4.3 Main menu (Menu principal) 4-14
 - 4.3.1 System Time 4-14
 - 4.3.2 System Date 4-14
 - 4.3.3 Legacy Diskette A 4-14
 - 4.3.4 Language 4-14
 - 4.3.5 Primary, Third, and Fourth IDE Master/Slave 4-15
 - 4.3.6 IDE Configuration 4-16
 - 4.3.7 System Information..... 4-18
- 4.4 Advanced menu (menu avancé) 4-19
 - 4.4.1 JumperFree Configuration..... 4-19
 - 4.4.2 LAN Cable Status..... 4-23
 - 4.4.3 USB Configuration 4-24
 - 4.4.4 CPU Configuration 4-26
 - 4.4.5 Chipset..... 4-28
 - 4.4.6 Onboard Devices Configuration..... 4-30
 - 4.4.7 PCI PnP..... 4-32

Table des matières

4.5	Power menu (menu alimentation).....	4-33
4.5.1	Suspend Mode.....	4-33
4.5.2	Repost Video on S3 Resume.....	4-33
4.5.3	ACPI 2.0 Support	4-33
4.5.4	ACPI APIC Support	4-34
4.5.5	APM Configuration	4-34
4.5.6	Hardware Monitor.....	4-36
4.6	Boot menu (menu du boot).....	4-38
4.6.1	Boot Device Priority	4-38
4.6.2	Boot Settings Configuration	4-39
4.6.3	Security.....	4-41
4.7	Tools menu (menu outils).....	4-44
4.7.1	ASUS EZ Flash 2.....	4-44
4.7.2	ASUS O.C. Profile	4-45
4.8	Exit menu (menu sortie).....	4-47

Chapitre 5: Support logiciel

5.1	Installer un système d'exploitation.....	5-1
5.2	Informations sur le CD de support.....	5-1
5.2.1	Lancer le CD de support	5-1
5.2.2	Menu Drivers	5-2
5.2.3	Menu Utilities	5-3
5.2.4	Menu Make Disk.....	5-5
5.2.5	Menu Manuals	5-6
5.2.6	Contacts	5-6
5.2.7	Autres informations	5-7
5.3	Informations logicielles	5-9
5.3.1	ASUS MyLogo2™	5-9
5.3.2	AI NET2	5-11
5.3.3	AI Gear	5-12
5.3.4	AI Nap	5-14
5.3.5	AI Booster	5-15
5.3.6	ASUS PC Probe II	5-16
5.3.7	Utilitaire SoundMAX® High Definition Audio	5-22
5.4	Configurations RAID.....	5-27
5.4.1	Installer des disques durs Serial ATA.....	5-28
5.4.2	Configuration RAID Intel®	5-28
5.5	Créer une disquette du pilote RAID	5-39

Appendice: Caractéristiques du CPU

A.1 Intel® EM64T A-1
A.2 Enhanced Intel SpeedStep® Technology (EIST) A-1
A.3 Intel® Hyper-Threading Technology A-3

Notes

Rapport Fédéral de la Commission des Communications

Ce dispositif est conforme à l'alinéa 15 des règles établies par la FCC. L'opération est sujette aux 2 conditions suivantes:

- Ce dispositif ne peut causer d'interférence nuisible, et
- Ce dispositif se doit d'accepter toute interférence reçue, incluant toute interférence pouvant causer des résultats indésirés.

Cet équipement a été testé et s'est avéré être conforme aux limites établies pour un dispositif numérique de classe B, conformément à l'alinéa 15 des règles de la FCC. Ces limites sont conçues pour assurer une protection raisonnable contre l'interférence nuisible à une installation réseau. Cet équipement génère, utilise et peut irradier de l'énergie à fréquence radio et, si non installé et utilisé selon les instructions du fabricant, peut causer une interférence nocive aux communications radio. Cependant, il n'est pas exclu qu'une interférence se produise lors d'une installation particulière. Si cet équipement cause une interférence nuisible au signal radio ou télévisé, ce qui peut être déterminé par l'arrêt puis le réamorçage de celui-ci, l'utilisateur est encouragé à essayer de corriger l'interférence en s'aidant d'une ou plusieurs des mesures suivantes:

- Réorientez ou remplacez l'antenne de réception.
- Augmentez l'espace de séparation entre l'équipement et le récepteur.
- Reliez l'équipement à une sortie sur un circuit différent de celui auquel le récepteur est relié.
- Consultez le revendeur ou un technicien expérimenté radio/TV pour de l'aide.



L'utilisation de câbles protégés pour le raccordement du moniteur à la carte de graphique est exigée pour assurer la conformité aux règlements de la FCC. Les changements ou les modifications apportés à cette unité n'étant pas expressément approuvés par la partie responsable de la conformité pourraient annuler l'autorité de l'utilisateur à manipuler cet équipement.

Rapport du Département Canadien des Communications

Cet appareil numérique ne dépasse pas les limites de classe B en terme d'émissions de nuisances sonore, par radio, par des appareils numériques, et ce conformément aux réglementations d'interférence par radio établies par le département canadien des communications.

Cet appareil numérique de la classe B est conforme à la norme canadienne ICES-003.

Informations sur la sécurité

Sécurité électrique

- Pour éviter tout risque de choc électrique, débranchez le câble d'alimentation de la prise de courant avant de toucher au système.
- Lorsque vous ajoutez ou enlevez des composants, vérifiez que les câbles d'alimentation sont débranchés avant de relier les câbles de signal. Si possible, déconnectez tous les câbles d'alimentation du système avant d'ajouter un périphérique.
- Avant de connecter ou de déconnecter les câbles de signal de la carte mère, vérifiez que tous les câbles d'alimentation sont bien débranchés.
- Demandez l'assistance d'un professionnel avant d'utiliser un adaptateur ou une rallonge. Ces appareils risquent d'interrompre le circuit de terre.
- Vérifiez que votre alimentation délivre la tension électrique adaptée à votre pays. Si vous n'en êtes pas certain, contactez votre fournisseur électrique local.
- Si l'alimentation est cassée, n'essayez pas de la réparer vous-même. Contactez votre revendeur.

Sécurité pour les manipulations

- Avant d'installer la carte mère et d'y ajouter des périphériques, prenez le temps de bien lire tous les manuels livrés dans la boîte.
- Avant d'utiliser le produit, vérifiez que tous les câbles sont bien branchés et que les câbles d'alimentation ne sont pas endommagés. Si vous relevez le moindre dommage, contactez votre revendeur immédiatement.
- Pour éviter les court-circuits, gardez les clips, les vis et les agraffes loin des connecteurs, des slots, des sockets et de la circuiterie.
- Évitez la poussière, l'humidité et les températures extrêmes. Ne placez pas le produit dans une zone susceptible de devenir humide.
- Placez le produit sur une surface stable.
- Si vous avez des problèmes techniques avec votre produit contactez un technicien qualifié ou appelez votre revendeur.



Le symbole représentant une benne à roue barrée indique que le produit (équipement électrique et électronique) ne doit pas être déposé à la décharge publique. Veuillez consulter les dispositions de votre localité concernant les produits électroniques.

A propos de ce manuel

Ce guide de l'utilisateur contient les informations dont vous aurez besoin pour installer et configurer la carte mère.

Comment ce guide est organisé

Ce guide contient les sections suivantes:

- **Chapitre 1 : Introduction au produit**
Ce chapitre décrit les fonctions de la carte et les nouvelles technologies qu'elle supporte.
- **Chapitre 2 : Informations sur le matériel**
Ce chapitre dresse la liste des procédures de configuration du matériel que vous devrez effectuer quand vous installerez les composants de l'ordinateur. Ceci inclut une description des interrupteurs, des jumpers et des connecteurs de la carte mère.
- **Chapitre 3 : Démarrer**
Ce chapitre décrit la séquence de démarrage, les messages vocaux du POST, et les différentes manières d'arrêter le système.
- **Chapitre 4 : Le BIOS**
Ce chapitre explique comment changer les paramètres système via les menus du BIOS. Une description détaillée des paramètres du BIOS est également fournie.
- **Chapitre 5 : Support logiciel**
Ce chapitre décrit le contenu du CD de support fourni avec la carte mère.
- **Appendice : Caractéristiques du CPU**
L'appendice décrit les fonctions du CPU et les technologies que la carte mère supporte.

Où obtenir plus d'informations

Référez-vous aux sources suivantes pour obtenir des informations additionnelles, et les mises à jours du produit et des logiciels.

1. Sites Web d'ASUS

Les sites Web d'ASUS fournissent des informations actualisées sur les produits matériels et logiciels d'ASUS. Se référer aux contacts ASUS.

2. Documentation supplémentaire

La boîte de votre produit peut contenir de la documentation supplémentaire, tels que des coupons de garantie, qui ont pu être rajoutés par votre revendeur. Ces documents ne font pas partie de la boîte standard.

Conventions utilisées dans ce guide

Pour être sûr que vous procédez à certaines tâches correctement, retenez les symboles suivants, utilisés tout au long de ce guide.



DANGER/AVERTISSEMENT : Information vous évitant de vous blesser lorsque vous effectuez une tâche.



ATTENTION : Information vous évitant d'endommager les composants lorsque vous effectuez une tâche.



IMPORTANT: Instructions que vous DEVEZ suivre afin de mener à bien une tâche.



NOTE: Astuces et informations additionnelles pour vous aider à mener à bien une tâche.

Typographie

Texte en gras

Indique qu'il y a un menu ou un élément à sélectionner.

Texte en italique

Utilisé pour mettre en valeur un mot ou une phrase.

<Touche>

Le nom d'une touche placée entre deux chevrons indique que vous devez presser la touche en question.

Par exemple: <Entrée> signifie que vous devez presser la touche Entrée.

<Tch.1+Tch.2+Tch.3>

Si vous devez presser deux, voire plusieurs, touches simultanément, les noms des touches sont reliés par un signe plus (+).

Par exemple: <Ctrl+Alt+D>

Commande

Signifie que vous devez taper la commande telle qu'elle apparaît, puis fournir l'élément demandé ou la valeur placée entre les parenthèses.

Par exemple: Au prompt DOS, tapez la ligne de commande :

```
afudos /i [filename]  
afudos /iW64WSPRO.ROM
```

P5W64 WS Professional

les caractéristiques en bref

CPU	<p>Socket LGA775 pour processeur Intel® Pentium® 4/Celeron®</p> <p>Supporte les processeurs Intel® Pentium® Extreme Edition et Intel® Pentium® D</p> <p>Supporte les processeurs de nouvelle génération Intel® 65nm et Intel® Core™ 2 Duo/Intel® Core™ 2 Extreme</p> <p>Supporte les processeurs de nouvelle génération Multi-Core Intel®</p> <p>Compatible avec les processeurs Intel® 06B, 05B/05A et 04B/04A</p> <p>Supporte les techno. Intel® EIST/EM64T/Hyper-Threading</p>
Chipset	<p>Northbridge: Intel® 975X (supporte la technologie ATI CrossFire dual Gfx)</p> <p>Southbridge: Intel® ICH7R</p> <p>PCI-E Switch: IDT89HA0324</p>
Bus système	1066/800 MHz
Mémoire	<p>Architecture mémoire Dual-channel</p> <p>4 x emplacements DIMM 240 broches supportant jusqu'à 8 Go de modules mémoire DDR2 ECC/non-ECC unbuffered DDR2 667/533 MHz</p> <p>Supporte DDR2 800 natif</p>
Slots d'extension	<p>2 x slots PCI Express™ x16 (en mode x8, x8, x4, x8 ou x16, x0, x4, x0)</p> <p>2 x slots PCI 2.2</p>
CrossFire™	Supporte les cartes graphiques ATI CrossFire™
Stockage	<p>Le SouthBridge Intel® ICH7R supporte</p> <ul style="list-style-type: none"> - 1 x connecteur IDE supportant jusqu'à deux disques durs Ultra DMA 100/66/33 - 4 x disques durs Serial ATA I/II 3.0 Go/s en configuration RAID 0, RAID 1, RAID 10, et RAID 5 - Technologie Intel® Matrix Storage <p>Le contrôleur Serial ATA Marvell® 88SE6145 supporte :</p> <ul style="list-style-type: none"> - 3 x disques durs Serial ATA I/II 3.0 Go/s - 1 X disque dur Serial ATA externe
LAN	<p>Les contrôleurs Gigabit LAN Marvell® 88E8052+88E8001</p> <ul style="list-style-type: none"> - Supportent la fonction teaming
High Definition Audio	<p>CODEC High Definition Audio, ADI® AD1988B SoundMax 7.1 canaux</p> <p>Supporte les fonctions Multi-streaming, Enumeration, Jack-sensing, et Jack-retasking</p> <p>Ports de sorties coaxiale et optique S/PDIF</p>

(continue à la page suivante)

P5W64 WS Professional

les caractéristiques en bref

IEEE 1394a	Le contrôleur T1 1394a supporte: - 2 x ports IEEE 1394a
USB	Supporte jusqu'à 8 ports USB 2.0
Fonctions spéciales ASUS - Performance	<p>Outils d'overclocking intelligents:</p> <ul style="list-style-type: none"> - AI NOS™ (Non-delay Overclocking System) - AI Overclocking (tuner de fréquence CPU intelligent) - AI Clock Skew - ASUS PEG Link (ajustement automatique des performance des cartes graphiques) - ASUS BIOS Profile - ASUS C.P.R. (CPU Parameter Recall) - ASUS AI Booster - Ratio FSB/DDR2 ajustable. Fréquences PCI/PCIe fixes. - Hyper Path 3 <p>Precision Tweaker:</p> <ul style="list-style-type: none"> - vDIMM: Contrôle du voltage DRAM en 12 étapes - vCore: Voltage du CPU ajustable avec un incrément de 0.01 25 V - Stepless Frequency Selection(SFS) permet d'ajuster le FSB de 100 MHz à 550 MHz avec un incrément de 1 MHz - Fréquence PCI Express x16 ajustable de 90 MHz jusqu'à 150 MHz avec un incrément de 1 MHz
Fonctions thermiques spéciales	ASUS 8-Phase Power Design Stack Cool 2 Q-Fan 2 Solution thermique à caloducs ASUS
Fonctions spéciales ASUS Life	Multi-language BIOS SATA on the Go AI Nap AI Gear My Logo 2
Autres fonctions spéciales	CrashFree BIOS 3 EZ Flash 2 ASUS AI NET 2 Q-Connector ASUS AI Quiet TPM (Trusted Platform Module) 1.2 (optionnel)
BIOS	8 Mo de ROM Flash, BIOS AMI, Green PnP, DMI2.0, WfM2.0, ACPI 2.0a, SM BIOS 2.3, EZ Flash, BIOS CrashFree

(continue à la page suivante)

P5W64 WS Professional

les caractéristiques en bref

Connecteurs arrières	<ul style="list-style-type: none"> 1 x port souris PS/2 1 x port clavier PS/2 1 x port parallèle 2 x ports LAN (RJ-45) 1 x port de sortie coaxiale S/PDIF 1 x port de sortie optique S/PDIF 1 x port eSATA 4 x ports USB 2.0 Ports audio 8 canaux
Connecteurs internes	<ul style="list-style-type: none"> 1 x connecteur pour lecteur de disquettes 1 x connecteur IDE primaire 4 x connecteurs Serial ATA ICH7R 3 x connecteurs RAID Serial ATA Marvell® 88SE6145 1 x connecteur audio pour lecteur optique 1 x connecteur audio en façade 2 x connecteurs USB pour quatre ports USB 2.0 supplémentaires 2 x connecteur port IEEE 1394a 1 x connecteur châssis intrusion 1 x connecteur ventilateur CPU 2 x connecteurs ventilateurs châssis 1 x connecteur ventilateur d'alimentation 1 x connecteur EZ Plug 1 x connecteur port Série (COM1) Connecteurs d'alimentation EATX (24 broches et 2x4 broches) Connecteur système
Contenu du CD de support	<ul style="list-style-type: none"> Pilotes Utilitaire de mise à jour du BIOS sous DOS ASUS AI Booster ASUS PC Probe 2 Utilitaire anti-virus Microsoft® DirectX 9.0c Adobe® Acrobat Reader® 7.0 Utilitaire RAID
Gestion	<ul style="list-style-type: none"> WOL by PME, WOR by PME, châssis intrusion, PXE, AI NET
Format	<ul style="list-style-type: none"> ATX: 30.5 cm x 24.5 cm

**Les spécifications peuvent changer sans avertissement.*

Ce chapitre décrit les fonctions de la
carte et les nouvelles technologies
qu'elle supporte

1 Introduction au produit

Sommaire du chapitre

1

1.1	Bienvenue !	1-1
1.2	Contenu de la boîte	1-1
1.3	Fonctions spéciales.....	1-2

1.1 Bienvenue !

Merci d'avoir acheté une carte mère ASUS® P5W64 WS Professional !

La carte mère offre les technologies les plus récentes, associées à des fonctionnalités nouvelles, qui en font un nouveau digne représentant de la qualité des cartes mères ASUS !

Avant de commencer à installer la carte mère , vérifiez le contenu de la boîte grâce à la liste ci-dessous.

1.2 Contenu de la boîte

Vérifiez que la boîte de la carte mère contient bien les éléments suivants.

Carte mère	ASUS P5W64 WS Professional
Modules I/O	1 x module IEEE 1394a 2 ports 1 x module USB 2.0 2 ports
Câbles	1 x câble pour lecteur de disquettes 1 x câble Ultra DMA 133/100/66 7 x câbles Serial ATA 4 x câbles d'alimentation Serial ATA supportant jusqu'à 7 périphériques
Accessoires	'I/O shield' pour l'arrière du châssis
CD d'applications	CD de support de la carte mère ASUS InterVideo® Media Launcher
Documentation	Guide de l'utilisateur



Si l'un des éléments ci-dessus venait à manquer ou à être endommagé, contactez votre revendeur.

1.3 Fonctions spéciales

1.3.1 Points forts du produit

Dernière technologie de processeur

La carte mère intègre un socket LGA (Land Grid Array) 775 broches, destiné aux processeurs Intel® Pentium® 4/Celeron®/Pentium® D/Pentium® Extreme Edition au format LGA 775 et est doté d'un FSB (Front Side Bus) de 1066/800/533 MHz. La carte mère supporte aussi la technologie Intel® Hyper-Threading, et est compatible avec les processeurs Intel® 05B/05A et 04B/04A. Voir page 2-7 pour plus de détails.

Support des CPU Intel® Core™2 Duo/ Intel® Core™2 Extreme

Cette carte mère supporte les derniers processeurs Intel® à la fois puissants et écoénergétiques. Les processeurs Intel® Core™2 Duo et Intel® Core™2 Extreme sont basés sur la microarchitecture Intel® Core™ et sur la technologie de gravure en 65-nanomètres (nm). Les CPU Intel® Core™2 Duo et Intel® Core™2 Extreme permettent aux utilisateurs de franchir un nouveau cap en matière d'expérience de jeu et de performances multi-tâches. Pour booster les performances, ces CPU sont dotés d'un cache mémoire de niveau 2 (de 2 Mo ou 4 Mo) partagé et optimisé pour les processeurs multi-core, afin de garantir une expérience multimédia accrue.

Support de la technologie Dual-Core Intel® 65nm

Cette carte mère supporte les processeurs dual-core Intel® Pentium® D/ Pentium® 4/Celeron® basés sur la technologie de gravure en 65-nanomètres (nm). Les processeurs Dual-core intègrent deux coeurs CPU physiques avec de la mémoire cache niveau 2 dédiée pour satisfaire aux demandes de traitement de plus en plus puissants. La gravure en 65nm d'Intel est la technologie de manufacture de puce la plus avancée à ce jour, combinant des performances incomparables, une expérience multimédia accrue, et une faible consommation électrique. Les processeurs Dual-Core Intel® 65 nm utilisent une technologie permettant une conception plus fine et légère, et ne compromettant pas les performances.

Chipset Intel® 975X Express/ICH7R

Les puces Intel® 975X Express Memory Controller Hub (MCH) et ICH7R I/O controller hub (ICH) sont des interfaces cruciales de la carte mère. Le chipset Intel® 975X Express est le plus récent, conçu pour supporter les cartes graphiques Dual PCI Express, 8 Go de mémoire DDR2 dual-channel 800/667/533Mhz, un FSB de 1066/800/533, et les processeurs dual-core. Le chipset MCH supporte la fonction Intel® MPT (Memory Pipeline Technologie) qui accroît considérablement les performances du système.

Le Southbridge Intel® ICH7R intègre quatre connecteurs Serial ATA I/II, activés via le contrôleur RAID Serial ATA 3Go/s pour garantir l'intégrité des données, et des opérations multitâches performantes.

Intel® EM64T



La carte mère supporte les quatre processeurs intégrant la fonction Intel® EM64T. Cette dernière permet à votre ordinateur de fonctionner avec des OS 64 bits, et d'accéder à une plus grande quantité de mémoire système, offrant ainsi des opérations plus rapides et performantes. Voir l'Appendice pour plus de détails.

Intel® Memory Pipeline Technology (MPT)



La technologie Intel® MPT accroît les performances du système en optimisant l'accès mémoire entre le processeur et la mémoire système.

Enhanced Intel SpeedStep® Technology (EIST)

La fonction EIST gère intelligemment les ressources du processeur en ajustant automatiquement le voltage de ce dernier, ainsi que la fréquence du noyau, en fonction de la charge du processeur, de la fréquence système, ou des exigences d'alimentation. Voir page 4-27 et l'Appendice pour plus de détails.

Support de la mémoire DDR2



La carte mère supporte la mémoire DDR2, qui offre un taux de transfert de données de 800/667/533 MHz afin de répondre au besoin en large bande passante des applications 3D, multimédia, et Internet les plus récentes. L'architecture dual-channel DDR2 double la taille de la bande passante de la mémoire système jusqu'à 10,7Go/s, et ce sans saturation, accroissant ainsi les performances système. Voir page 2-14 pour plus de détails.

Technologie Serial ATA I/II et SATA-On-The-Go



La carte mère supporte la technologie Serial ATA 3 Gb/s via les interfaces Serial ATA et le chipset Intel® ICH7R. La spécification Serial ATA II 3 Go/s offre le double de la bande passante des produits Serial ATA existants, en incluant une série de nouvelles fonctions, dont Native Command Queuing (NCQ), et l'algorithme d'implémentation Power Management (PM). Le Serial ATA permet l'utilisation de câbles plus fins, plus flexibles et dotés de moins de broches, ainsi que des exigences de voltage plus faibles. Le Serial ATA "on the Go" rend les spécifications du Serial ATA 3.0 Gb/s encore plus puissantes. Supporté par le contrôleur Serial ATA Marvell® 88SE6145, quatre connecteurs Serial ATA 3.0 Gb/s (trois à mi-carte et un sur le panneau arrière) permettent une configuration intelligente et le branchement à chaud. Voir pages 2-35 et 2-36 pour plus de détails.

Interface PCI Express™

La carte mère supporte pleinement le PCI Express, la dernière technologie d'E/S qui accroît la vitesse du bus PCI. Le PCI Express affiche une interconnexion série en point-à-point qui permet des fréquences plus élevées et le transport de données par paquets. Cette interface à grande vitesse est compatible au point de vue logiciel avec les spécifications PCI existantes. Voir page 2-23 pour plus de détails.

Prêt pour le son numérique S/PDIF

La carte mère supporte la fonction S/PDIF Out via l'interface S/PDIF située à mi-carte mère. La technologie S/PDIF transforme votre ordinateur en un système multimédia haut de gamme, pourvu d'une connectivité numérique qui accroît les performances du système audio et des hauts-parleurs. Voir page 2-33 pour plus de détails.

High Definition audio 8 canaux

La carte mère intègre le CODEC audio ADI AD1988B High Definition Audio 8 canaux. Ce CODEC est compatible avec le standard Intel® High Definition Audio standard (192 KHz, audio 24 bits). Grâce à ce CODEC, aux ports audio, et à l'interface S/PDIF, vous pouvez connecter votre ordinateur à des décodeurs home cinéma afin de profiter d'un son numérique clair et vibrant.

Technologie USB 2.0

La carte mère embarque la technologie Universal Serial Bus 2.0 (480 Mbps) qui augmente considérablement les vitesses de connexion, passant ainsi des 12 Mbps de bande passante de l'USB 1.1 aux 480 Mbps de l'USB 2.0. L'USB 2.0 est rétro-compatible avec l'USB 1.1. Voir pages 2-33 et 2-38 pour plus de détails.

Support IEEE 1394a



L'interface IEEE 1394a apporte une connectivité rapide et souple entre l'ordinateur et une large palette de périphériques et d'appareils conformes au standard IEEE 1394a. L'interface 1394a permet des taux de transfert atteignant jusqu'à 400 Mbps grâce à un système d'échange de données rapide, peu coûteux, à large bande passante asynchrone (temps réel), qui s'établit entre les ordinateurs, les périphériques, et les appareils électroniques tels que les caméscopes, magnétoscopes, imprimantes, TV, et appareils photo numériques. Voir pages 2-33 et 2-38 pour plus de détails.

Solution Dual Gigabit LAN



La carte mère intègre deux contrôleurs Gigabit LAN afin d'offrir une solution complète à vos attentes en matière de réseau. Ces contrôleurs réseau utilisent les segments PCI Express et PCI pour offrir une largeur de bande plus rapide pour votre connexion Internet avec ou sans fil, votre réseau LAN, et le partage de fichiers. Voir page 2-32 pour plus de détails.

Module TPM (Trusted Platform Module) [en option]

Le module TPM (Trusted Platform Module) est un micro-contrôleur matériel qui embarque un logiciel. La carte mère incorpore en option ce module afin de fournir le premier maillon d'un dispositif de sécurité, comprenant l'identification unique à des systèmes, et l'activation de signatures numériques pour des transactions sécurisées. Voir page 2-43 pour plus de détails.

1.3.2 Fonctions ASUS Intelligence (AI)

ASUS Stack Cool 2



ASUS Stack Cool 2 est une solution silencieuse de refroidissement sans ventilateurs qui abaisse de 20°C la température des composants vitaux. La carte mère emploie une carte de circuit imprimé d'une conception particulière afin de dissiper la chaleur générée par des composants vitaux. Voir page 2-3 pour plus de détails.

AI Quiet



La fonction ASUS AI Quiet contrôle de manière dynamique la fréquence du CPU et réduit les nuisances sonores, assurant un fonctionnement silencieux. Voir page 4-35 pour plus de détails.

1.3.3 Fonctions innovantes ASUS

Support natif de la mémoire DDR2-800



La mémoire DDR2-800 native élimine les saturations de la bande passante lors de l'overclocking du processeur et de la mémoire, maximisant ainsi les performances pour les graphiques 3D, et d'autres applications exigeantes en ressources système. Voir pages 2-16 et 4-20 pour plus de détails.

AI Overclocking

Cette fonction permet aisément d'overclocker le système jusqu'à 30% (en fonction de la DRAM et du processeur installés) afin d'accroître ses performances en garantissant la stabilité du système. Voir page 4-19 pour paramétrer les éléments du BIOS pour l'overclocking.

AI NET2

AI NET est un utilitaire de diagnostic intégré au BIOS qui détecte et rapporte les défaillances des câbles Ethernet. Grâce à cet utilitaire, vous pourrez facilement surveiller l'état du(des) câble(s) connecté(s) au port LAN (RJ-45). Pendant le processus de boot, AI NET2 diagnostique les erreurs et les court-circuits du câble LAN jusqu'à 100 mètres, avec une précision d'un mètre. Voir pages 4-23 et 5-13 pour plus de détails.

PEG Link Mode

Cette fonction booste les performances de votre carte PCI Express. Elle permet à la carte mère d'ajuster automatiquement PEG Link Mode à la bonne fréquence, en se basant sur la configuration du système. Quatre autres paramètres sont disponibles pour overclocker le PEG Link Mode. Voir page 4-28 pour plus de détails.

CPU Lock Free

Cette fonction vous permet d'ajuster le multiplicateur CPU jusqu'à 14x. Définir les paramètres du BIOS appropriés réduira automatiquement la valeur du multiplicateur CPU et apportera une plus grande flexibilité en accroissant le FSB externe. Voir page 4-20 pour plus de détails.

Technologie ASUS Q-Fan 2



La technologie ASUS Q-Fan2 ajuste judicieusement la vitesse des ventilateurs en fonction de la charge système pour assurer un fonctionnement silencieux, frais et efficace. Voir page 4-35 pour plus de détails.

ASUS Multi-langage BIOS



Le BIOS multilingue vous permet de sélectionner la langue de votre choix dans les options disponibles. Les menus BIOS localisés permettent une configuration plus simple et plus rapide. Voir page 4-14 pour plus de détails.

ASUS MyLogo2™



Cette fonction incorporée à la carte mère vous permet de personnaliser et styliser votre système grâce à des logos de boot personnalisables. Voir pages 4-38 et 5-11 pour plus de détails.

ASUS CrashFree BIOS 3



Cette fonction vous permet de restaurer le BIOS d'origine depuis le CD de support, au cas où le code du BIOS ou ses données seraient corrompus. Cette protection vous évite d'avoir à racheter une ROM en cas de problème. Voir page 4-9 pour plus de détails.

ASUS EZ Flash 2 BIOS



Avec la fonction ASUS EZ Flash, vous pouvez aisément mettre à jour le BIOS, même avant le chargement du système d'exploitation. Plus besoin d'utiliser un utilitaire DOS, ni de booter depuis une disquette. Voir page 4-5 pour plus de détails.

Ce chapitre dresse la liste des procédures de configuration du matériel que vous devrez effectuer quand vous installerez les composants de l'ordinateur. Ceci inclut une description des interrupteurs, des jumpers et des connecteurs de la carte mère.

Informations sur le matériel

A large, light gray number '2' is positioned behind the main title, serving as a decorative element.

2.1	Avant de commencer	2-1
2.2	Vue générale de la carte mère.....	2-2
2.3	Central Processing Unit (CPU)	2-7
2.4	Mémoire système.....	2-14
2.5	Slots d'extension	2-20
2.6	Jumpers	2-27
2.7	Connecteurs.....	2-28

2.1 Avant de commencer

Prenez note des précautions suivantes avant d'installer la carte mère ou d'en modifier les paramètres.



- Débranchez le câble d'alimentation de la prise murale avant de toucher aux composants.
- Utilisez un bracelet anti-statique ou touchez un objet métallique relié au sol (comme l'alimentation) pour vous décharger de toute électricité statique avant de toucher aux composants.
- Tenez les composants par les coins pour éviter de toucher les circuits imprimés.
- Quand vous désinstallez le moindre composant, placez-le sur une surface antistatique ou remettez-le dans son emballage d'origine.
- **Avant d'installer ou de désinstaller un composant, assurez-vous que l'alimentation ATX est éteinte et que le câble d'alimentation est bien débranché.** Ne pas suivre cette précaution peut endommager la carte mère, les périphériques et/ou les composants.

LED embarquée

La carte mère est livrée avec une LED qui s'allume lorsque le système est sous tension, en veille ou en mode "soft-off". Elle vous rappelle qu'il faut bien éteindre le système et débrancher le câble d'alimentation avant de connecter ou de déconnecter le moindre composant sur la carte mère. L'illustration ci-dessous indique l'emplacement de cette LED.

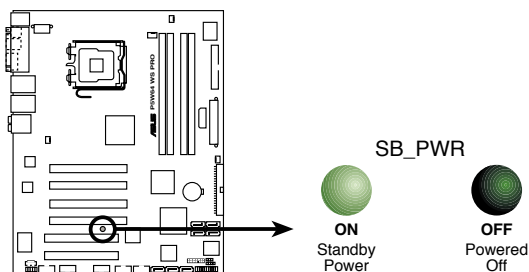

LED embarquée de la P5W64-WS Pro

2.2 Vue générale de la carte mère

Avant d'installer la carte mère, étudiez la configuration de votre boîtier pour déterminer s'il peut contenir la carte mère.



Assurez-vous d'avoir débranché le cordon d'alimentation avant d'insérer ou de retirer la carte mère. Ne pas suivre cette précaution peut vous blesser et endommager les composants de la carte mère.

2.2.1 Orientation de montage

Lorsque vous installez la carte mère, vérifiez que vous la montez dans le bon sens à l'intérieur du boîtier. Le côté qui porte les connecteurs externes doit être à l'arrière du châssis, comme indiqué sur l'image ci-dessous.

2.2.2 Pas de vis

Placez neuf (9) vis dans les ouvertures indiquées par des cercles pour fixer la carte mère au châssis.



Ne serrez pas trop fortement les vis ! Vous risqueriez d'endommager la carte mère.

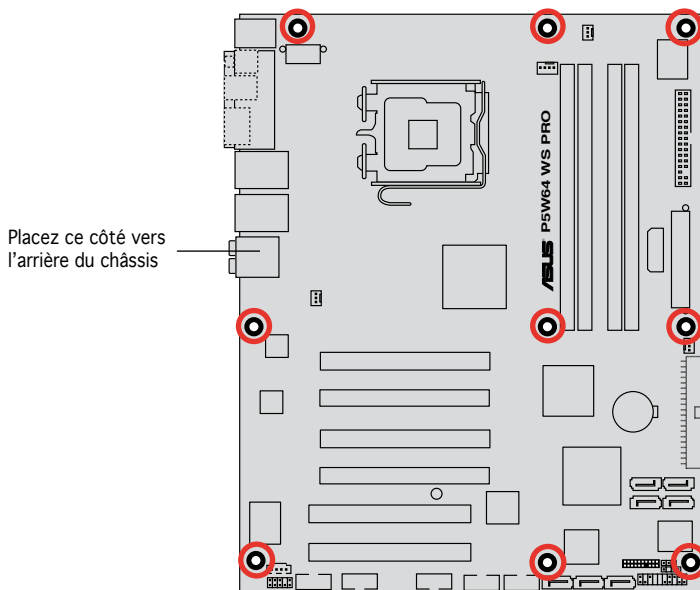

2.2.3 ASUS Stack Cool 2

ASUS Stack Cool 2 est une solution silencieuse de refroidissement sans ventilateurs qui abaisse de 20°C la température des composants vitaux. La carte mère emploie une carte de circuit imprimé d'une conception particulière afin de dissiper la chaleur générée par des composants vitaux.

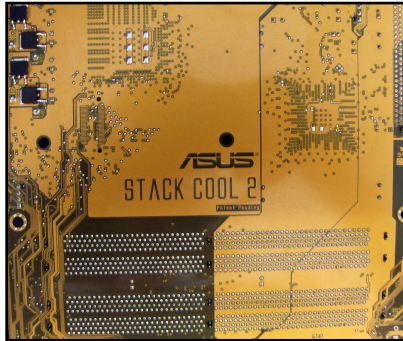

2.2.4 Layout de la carte mère

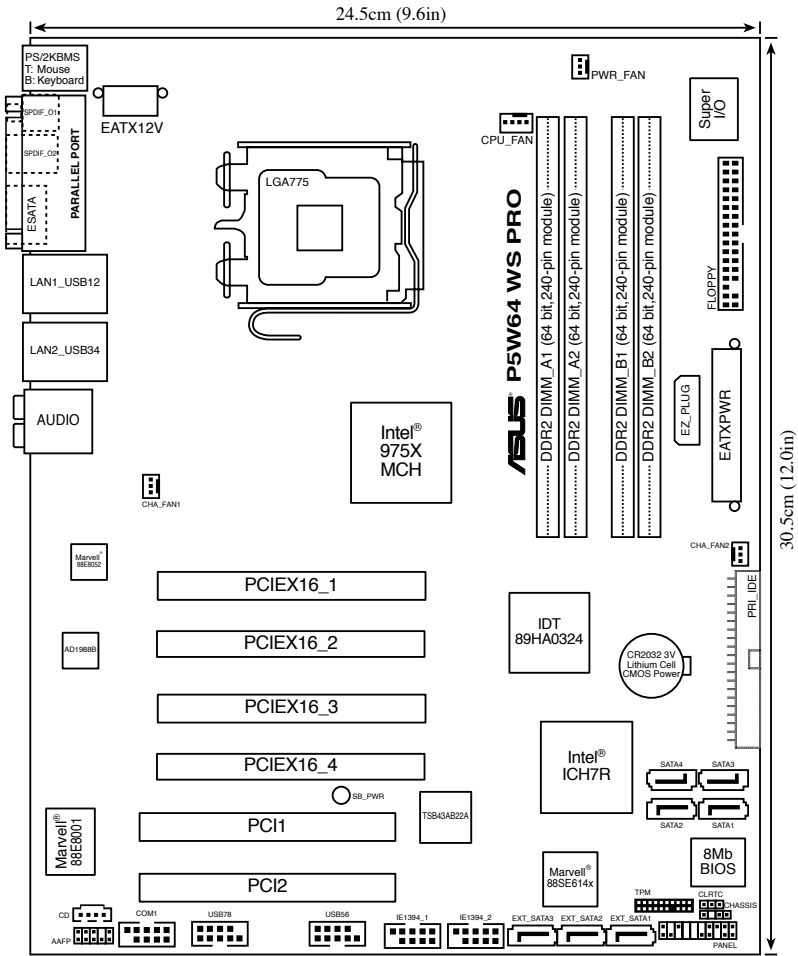

Le module réseau sans fil, et le port USB de ce module sont en option. Ils sont représentés en gris sur l'illustration ci-dessus.

2.2.5 Contenu du layout

Slots	Page
1. Slots DIMM DDR2	2-14
2. Slots PCI Express x16	2-22
3. Slots PCI	2-22

Jumper	Page
1. Clear RTC RAM (3-pin CLRTC)	2-27

Connecteur arrières	Page
1. Port souris PS/2 (vert)	2-28
2. Port parallèle	2-28
3. Port LAN1 (RJ-45)	2-28
4. Port LAN2 (RJ-45)	2-28
5. Port Rear Speaker Out (noir)	2-29
6. Port Center/Subwoofer (orange)	2-29
7. Port Line In (light bleu)	2-29
8. Port Line Out (vert clair)	2-29
9. Port microphone (rose)	2-29
10. Port Side Speaker Out (gris)	2-29
11. Ports USB 2.0 3 et 4	2-29
12. Ports USB 2.0 1 et 2	2-29
13. Port ATA externe	2-30
14. Port S/PDIF Out optique	2-30
15. Port S/PDIF Out coaxial	2-30
16. Port clavier PS/2 (mauve)	2-30

Connecteurs internes	Page
1. Connecteur lecteur de disquettes (34-1 pin FLOPPY)	2-31
2. Connecteur IDE primaire (40-1 pin PRI_IDE)	2-31
3. Connecteurs Serial ATA ICH7R (7-pin SATA1 [rouge], SATA2 [rouge], SATA3 [noir], SATA4 [noir])	2-32
4. Connecteurs RAID Serial ATA Marvell® 88SE614x (7-pin EXT_SATA1, EXT_SATA2, EXT_SATA3)	2-33
5. Connecteur audio pour lecteur optique (4-pin CD)	2-34
6. Connecteur audio en façade (10-1 pin AAFP)	2-34
7. Connecteurs USB (10-1 pin USB56, USB78)	2-35
8. Connecteurs port IEEE 1394a (10-1 pin IE1394_1 [rouge]; 10-1 pin IE1394_2 [rouge])	2-35
9. Connecteur châssis intrusion (4-1 pin CHASSIS)	2-36
10. Connecteurs ventilateur d'alimentation, du CPU, et du châssis (4-pin CPU_FAN, 3-pin PWR_FAN, 3-pin CHA_FAN1, 3-pin CHA_FAN2)	2-37
11. Connecteur port Série (10-1 pin COM1)	2-38
12. Connecteurs d'alimentation ATX (24-pin EATXPWR, 2x4-pin EATX12V, 4-pin EZ_PLUG)	2-38
13. Connecteur TPM (20-1 pin TPM)	2-40
14. Connecteur système (12-pin PANEL)	2-41
<ul style="list-style-type: none"> • LED d'alimentation • LED d'activité HDD • Haut-parleur d'alerte système • Bouton d'alimentation ATX/soft-off • Bouton Reset 	

2.3 Central Processing Unit (CPU)

La carte mère intègre un socket LGA (Land Grid Array) 775 broches, destiné aux processeurs Intel® Pentium® 4/Celeron®/Intel® Pentium® D ainsi qu'à la nouvelle génération de processeurs Intel® 65 nm/Intel® Core™2 Duo/Intel® Core™2 Extreme au format LGA775.

Elle supporte également le processeur Intel® Pentium® Processor Extreme Edition. Il s'agit du processeur à double coeur le plus récent ; il intègre la technologie Hyper-Threading, permettant ainsi quatre fil d'exécution. Se référer au tableau ci-dessous répertoriant les OS supportées.

Liste des OS supportées	
Support des CPU dual-core Intel	Processeur Pentium® Edition Extreme (supporte la technologie Hyper-Threading)
Windows® 2000 Professionnel	
Windows® 2000 Advanced Server	Windows® 2000 Advanced Server
Windows® XP Familial	Windows® XP Familial
Windows® XP Professionnel	Windows® XP Professionnel
Windows® Server 2003 - Standard, Enterprise	Windows® Server 2003 - Standard, Enterprise



Si vous installez un processeur dual-core, connectez le câble du ventilateur châssis au connecteur CHA_FAN1 pour garantir la stabilité du système.



- A l'achat de la carte mère, assurez-vous que le cache PnP est présent sur le socket, et que les broches de ce dernier ne sont pas pliées. Contactez votre revendeur immédiatement si le cache PnP venait à manquer, ou si le cache PnP/les broches du socket/les composants de la carte mère venait à être endommagé. ASUS endossera le coût de la réparation uniquement si le dommage est lié à l'envoi/l'acheminement.
- Conservez le cache après l'installation de la carte mère, car ASUS n'accèdera à une requête RMA (Autorisation de Retour Marchandise) que si la carte mère est retournée avec ce cache sur le socket LGA775.
- La garantie ne couvre pas les dommages faits aux broches du sockets qui résulteraient d'une installation ou d'un retrait incorrect du CPU, ou d'une erreur de placement, de la perte ou d'un retrait incorrect du cache PnP.

2.3.1 Installer le CPU

Pour installer le CPU :

1. Repérez le socket pour CPU de la carte mère.

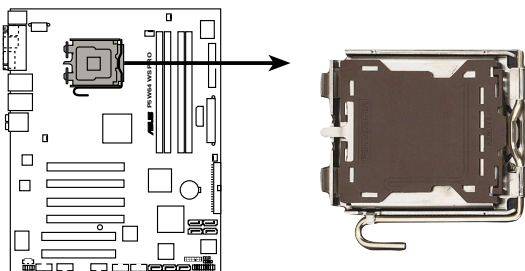

Socket 775 de la P5W64-WS Pro



Avant d'installer le CPU, vérifiez que le levier du CPU est sur votre gauche.

2. Exercez une pression de votre pouce sur le loquet (A), puis déplacez-le vers la gauchet (B) jusqu'à ce qu'il se libère de l'onglet de rétention.

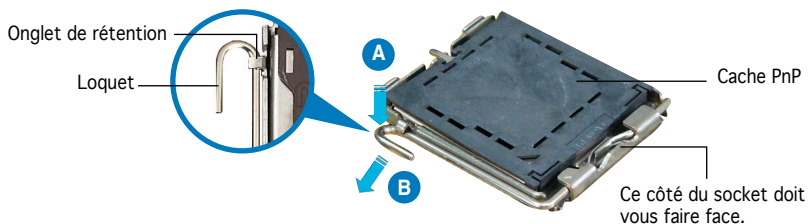

Pour éviter d'endommager les broches du socket, ne retirez pas le cache PnP sauf pour installer le CPU.

3. Soulevez le loquet dans un angle de 135°.

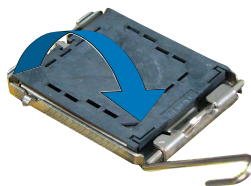

4. Soulevez la plaque de chargement à l'aide de votre index et de votre pouce, en suivant un angle de 100° (A). Puis retirez le cache PnP de la plaque de chargement en le poussant vers l'extérieur (B).

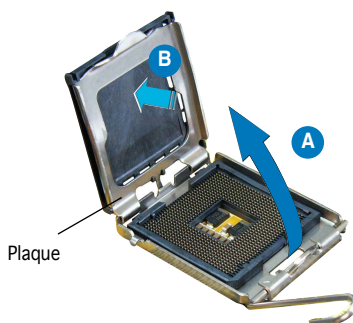

5. Placez le CPU sur le socket de sorte que le triangle doré repose sur le coin inférieur gauche du socket. L'embout d'alignement doit s'insérer dans l'encoche du CPU.

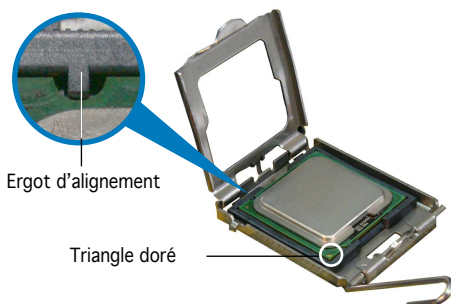

Le CPU ne peut être placé que dans un seul sens. NE FORCEZ PAS sur le CPU pour le faire entrer dans le socket; vous risqueriez de plier les broches du socket et/ou d'endommager le CPU !

6. Refermez la plaque de chargement (A), puis poussez le loquet (B) jusqu'à ce qu'il s'encastre dans l'onglet de rétention.
7. Si vous installez un processeur dual-core, connectez le câble du ventilateur châssis au connecteur CHA_FAN1 pour assurer la stabilité du système.



La carte mère supporte les processeurs Intel® Pentium® 4 LGA775 dotés des technologies EM64T (Intel® Enhanced Memory 64 Technology), EIST (Enhanced Intel SpeedStep® Technology), et Hyper-Threading. Se référer à l'Appendice pour de plus amples détails sur ces fonctions du CPU. .

2.3.2 Installer l'ensemble dissipateur-ventilateur

Les processeurs Intel® au format LGA775 nécessitent un dissipateur thermique et un ventilateur spécialement conçus pour assurer des performances et des conditions thermiques optimales.



- Si vous achetez un processeur Intel® Pentium® 4 avec boîte, cette dernière doit contenir l'ensemble ventilateur-dissipateur. Si vous achetez un CPU séparément, n'utilisez qu'un ensemble ventilateur-dissipateur multidirectionnel certifié Intel®.
- L'ensemble ventilateur-dissipateur Intel® Pentium® 4 LGA775 est doté d'un design encastrable qui ne nécessite aucun outil pour l'installer.
- Si vous achetez un ensemble dissipateur-ventilateur à part, assurez-vous d'avoir correctement appliqué le matériau d'interface thermique sur le CPU ou sur le dissipateur avant d'installer l'ensemble.



Assurez-vous d'avoir installé la carte mère sur le châssis avant d'installer l'ensemble ventilateur-dissipateur.

Pour installer l'ensemble ventilateur-dissipateur :

1. Positionnez le dissipateur sur le CPU installé, en vous assurant que les quatre attaches s'insèrent dans les ouvertures de la carte mère.



Orientez l'ensemble ventilateur-dissipateur de sorte que câble du ventilateur CPU soit au plus près du connecteur ventilateur CPU.

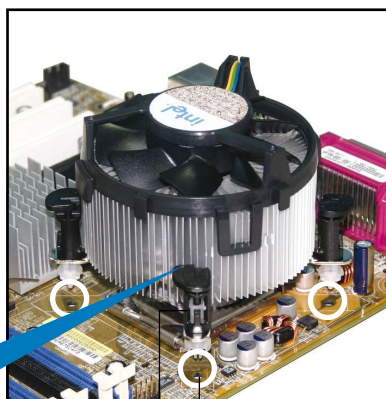

Ouverture de la carte mère

Attache

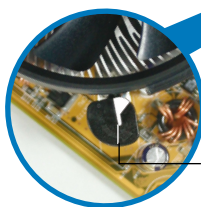

Rainure située sur une attache



Orientez chaque attache de sorte que sa rainure (en blanc) pointe vers l'extérieur. (La rainure a été volontairement surlignée en blanc pour une meilleure compréhension)

2. Enfoncez les attaches, deux par deux, selon une séquence diagonale, afin de fixer l'ensemble ventilateur-dissipateur.

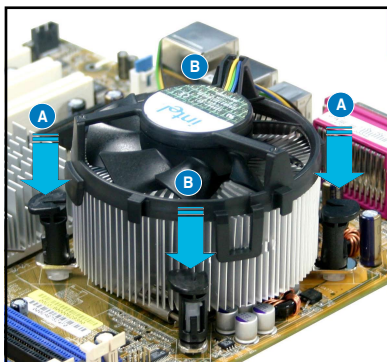
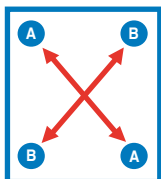

3. Connectez le câble du ventilateur CPU au connecteur de la carte mère étiqueté CPU_FAN.

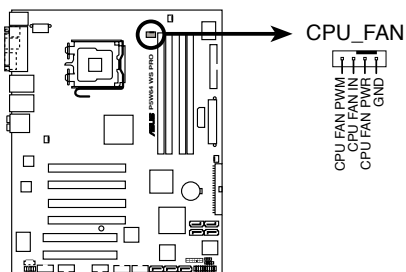

Connecteur CPU_FAN de la P5W64-WS Pro



N'oubliez pas de connecter le connecteur ventilateur du CPU ! Dans le cas échéant des erreurs dans la surveillance matérielle peuvent survenir.

2.3.3 Désinstaller l'ensemble ventilateur-dissipateur

Pour désinstaller l'ensemble ventilateur-dissipateur :

1. Déconnectez le câble ventilateur du CPU du connecteur de la carte mère.
2. Tournez chaque attache dans le sens opposé des aiguilles d'une montre.

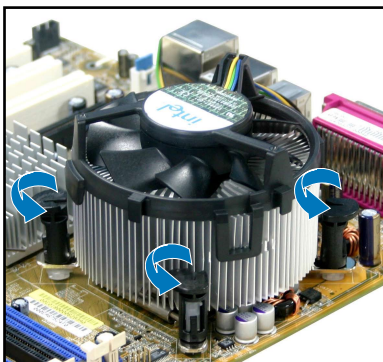

3. Retirez les attaches deux par deux, en suivant une séquence diagonale, afin de libérer l'ensemble ventilateur-dissipateur de la carte mère.

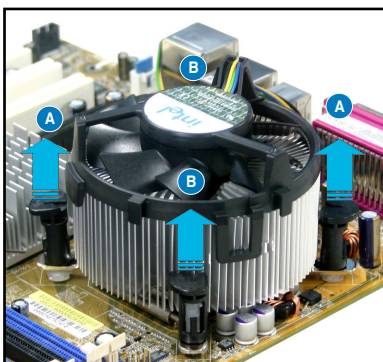
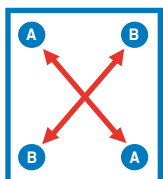

4. Retirez délicatement l'ensemble ventilateur-dissipateur de la carte mère.

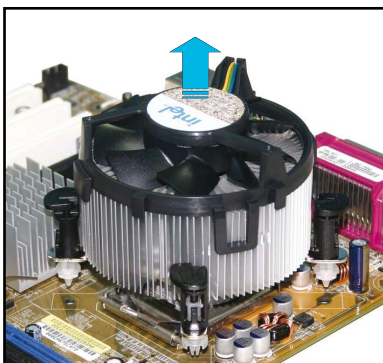

5. Tournez chaque attache dans le sens des aiguilles d'une montre pour qu'elle soit orientée correctement en vue d'une future réinstallation.

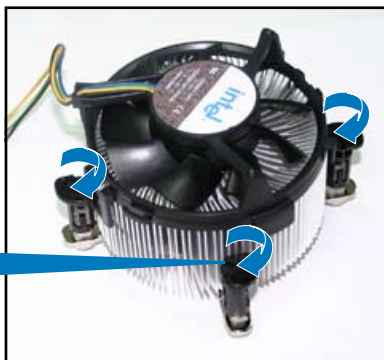
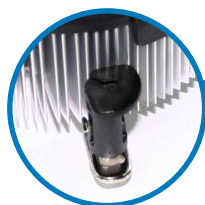

Rainure située sur une attache



La rainure de chaque attache doit pointer vers l'extérieur après que vous l'ayez réorientée. (La rainure a été volontairement surlignée en blanc uniquement pour une meilleure compréhension).

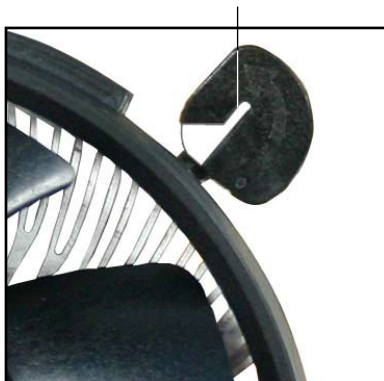

Se référer à la documentation du ventilateur CPU (acheté en boîte ou à part) pour plus de détails concernant l'installation du ventilateur CPU.

2.4 Mémoire système

2.4.1 Vue générale

La carte mère est équipée de quatre sockets Double Data Rate 2 (DDR2) Dual Inline Memory Modules (DIMM).

Les modules DIMM DDR2 sont de même dimension que les modules DIMM DDR ; à la différence que les premiers disposent de 240 broches, contre 184 pour les derniers. Ils sont également conçus avec des encoches particulières afin de les différencier des modules DIMM DDR.

Le schéma suivant illustre l'emplacement des sockets DIMM DDR2.

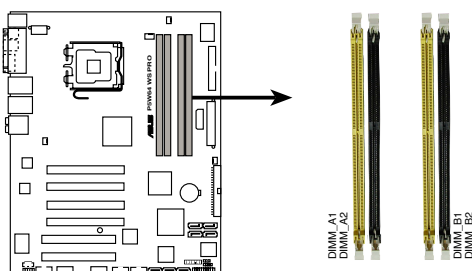

Sockets 240 broches DIMM DDR2 de la P5W64-WS Pro

Canal	Sockets
Canal A	DIMM_A1 et DIMM_A2
Canal B	DIMM_B1 et DIMM_B2

2.4.2 Configurations mémoire

Vous pouvez installer des modules DIMM DDR2 ECC et non ECC unbuffered de 256 Mo, 512 Mo, 1 Go, et 2 Go dans les sockets DIMM.



- Dans une configuration Dual-channel, la taille totale du (des) module(s) installé(s) par canal doit être la même pour de meilleures performances (DIMM_A1 + DIMM_A2 = DIMM_B1 + DIMM_B2).
- N'installez que des modules DIMMs dotés de la même valeur CAS latency. Pour une compatibilité optimale, il est recommandé d'acheter des modules mémoire de même marque. Visitez le site web ASUS (www.asus.com) pour consulter la dernière liste QVL (Liste des fabricants agréés).
- A cause de l'allocation de ressources du chipset, le système détectera probablement moins de 8 Go de mémoire système si vous installez quatre modules de mémoire DDR2 de 2 Go.
- Cette carte mère ne supporte pas les modules mémoire composés de puces mémoire de plus de 128 Mo ou à double-face x16.



Note importante sur l'installation de Windows® XP 32-bits

Si vous installez Windows® XP 32-bits, la limitation de cette version d'OS fait qu'elle peut réserver un certain montant de mémoire système pour les périphériques système. Il est recommandé d'installer moins de 3 Go de modules mémoire si vous souhaitez utiliser la version 32-bits de Windows® XP. L'excédent de mémoire ne causera pas de problèmes d'utilisation, mais les utilisateurs ne pourront pas profiter de ce surplus de mémoire système.

Visitez la section **FAQ** du site web d'ASUS pour plus de détails:

<http://support.asus.com/faq/faq.aspx?SLanguage=fr-fr>

Sous **Recherche générale**, sélectionnez les éléments ci-contre, puis cliquez sur **Recherche**. Cliquez sur l'article intitulé **“Erreur de détection de la mémoire installée.”**

The screenshot shows a search form titled 'General Search'. Below the title, it says 'Please Select the Product'. There are three dropdown menus: the first is set to 'Motherboard', the second to 'Socket 939', and the third to 'ABNCO-SU Deluxe'. A red circle highlights the 'General Search' title. A 'Search' button is located at the bottom right of the form.

Vous pouvez aussi visiter les sites suivants pour plus de détails sur ce sujet:

http://dlsvr01.asus.com/pub/ASUS/mb/4GB_Rev1.pdf

<http://www.intel.com/support/motherboards/server/sb/cs-016594.htm>



Notes concernant les limitations mémoire

- En raison d'une limitation du chipset, cette carte mère peut supporter jusqu'à 8 Go uniquement avec les systèmes d'exploitation du tableau suivant. Vous pouvez installer jusqu'à 2 Go de modules DIMM sur chaque emplacement, mais uniquement avec des modules DDR2-533 de 2 Go.

32-bits	64-bits
Windows® 2000 Advanced Server	Windows® Server 2003 Standard x64 Edition
Windows® Server 2003 Enterprise Edition	Windows® XP Professional x64 Edition
	Windows® Server 2003 Enterprise x64 Edition

- Certaines versions antérieures de DIMM DDR2-667 sont susceptibles de ne pas disposer de la configuration requise par la fonction On-Die-Termination (ODT) d'Intel® et seront rétrogradées en DDR2-533. Si cela se produit, veuillez contacter votre revendeur local afin de connaître la valeur ODT.
- Suite à une limitation du chipset, les modules DDR2-667 CL=4 seront par défaut rétrogradés en DDR2-533. Si vous souhaitez que les modules fonctionnent avec une latence plus faible, ajustez manuellement l'élément timing memory.
- Suite à une limitation du chipset, les modules DDR2-533 CL=3 seront par défaut rétrogradés en DDR2-400. Si vous souhaitez que les modules fonctionnent avec une latence plus faible, ajustez manuellement l'élément timing memory.

Qualified Vendors Lists (Liste des fabricants agréés)

DDR2-800 MHz

Taille	Fabricant	Modèle	Marque	Face(s)	Composant	Support DIMM		
						A	B	C
512MB	KINGSTON	K4T51083QC	-	SS	KVR800D2N5/512	•	•	•
1024MB	KINGSTON	K4T51083QC	-	DS	KVR800D2N5/1G	•	•	•
1024MB	KINGSTON	Heat-Sink Package	-	DS	KHX6400D2LL/1G	•	•	•
512MB	SAMSUNG	EDD339XX	-	SS	M378T653CZ3-CE7	•	•	•
256MB	SAMSUNG	K4T51163QC-ZCE7	-	SS	M378T3354CZ3-CE7	•	•	•
512MB	SAMSUNG	E2508AB-GE-E	-	DS	28V258	•	•	•
512MB	Hynix	HYSP512821BFP-S5	-	SS	HYMP564U64BP8-S5	•	•	•
1024MB	Hynix	HYSP512821BFP-S5	-	DS	HYMP512U64BP8-S5	•	•	•
512MB	MICRON	5JAIIZ9DQQ	-	SS	MT8HTF6464AY-80EA3	•	•	•
1024MB	MICRON	5JAIIZ9DQQ	-	DS	MT16HTF12864AY-80EA3	•	•	•
512MB	MICRON	5ZD22D9GKX	-	SS	MT8HTF6464AY-80ED4	•	•	•
1024MB	MICRON	5ZD22D9GKX	-	DS	MT16HTF12864AY-80ED4	•	•	•
512MB	MICRON	6CD22D9GKX	-	SS	MT8HTF6464AY-80ED4	•	•	•
1024MB	MICRON	6CD22D9GKX	-	DS	MT16HTF12864AY-80ED4	•	•	•
1024MB	CORSAIR	Heat-Sink Package	-	DS	CM2X1024-6400C4	•	•	•
512MB	A-DATA	N/A	-	SS	M20AD6G3H3160J1E52	•	•	•
512MB	A-DATA	AD29608A8A-25EG	-	SS	M20AD6G3H3160I1E5E	•	•	•
512MB	Crucial	Heat-Sink Package	-	SS	BL6464AA804.8FD	•	•	•
1024MB	Crucial	Heat-Sink Package	-	DS	BL12864AA804.16FD	•	•	•
256MB	Apacer	E2508AB-GE-E	-	SS	78.81091.420	•	•	•
256MB	TwinMOS	E2508AB-GE-E	-	SS	8G-24IK2-EBT	•	•	•
512MB	GEIL	Heat-Sink Package	-	SS	GX21GB6400DC	•	•	•
512MB	GEIL	Heat-Sink Package	-	SS	GX21GB6400UDC	•	•	•
512MB	Elixir	N2TU51280AE-25C	-	SS	M2Y51264TU88A2B-25C	•	•	•
512MB	NANYA	NT5TU64M8BE-25C	-	SS	NT512T64U88B0BY-25C	•	•	•
1024MB	NANYA	NT5TU64M8BE-25C	-	DS	NT1GT64U88B0BY-25C	•	•	•

DDR2-667 MHz

Taille	Fabricant	Modèle	Marque	Face(s)	Composant	Support DIMM		
						A	B	C
512MB	KINGSTON	E5108AE-6E-E	-	SS	KVR667D2N5/512	•	•	•
1024MB	KINGSTON	E5108AE-6E-E	-	DS	KVR667D2N5/1G	•	•	•
512MB	KINGSTON	E5108AE-6E-E	-	SS	KVR667D2E5/512	•	•	•
256MB	KINGSTON	HYB18T256800AF3	-	SS	KVR667D2N5/256	•	•	•
256MB	SAMSUNG	K4T51163QC-ZCE6	-	SS	M378T3354CZ0-CE6	•	•	•
512MB	SAMSUNG	ZCE6K4T51083QC	-	SS	M378T653CZ0-CE6	•	•	•
1024MB	SAMSUNG	ZCE6K4T51083QC	-	DS	M378T2953CZ0-CE6	•	•	•
256MB	Qimonda	HYB18T512160AF-3S	-	SS	HYS64T32000HU-3S-A	•	•	•
512MB	Qimonda	HYB18T512800AF3S	-	SS	HYS64T64000HU-3S-A	•	•	•
1024MB	Qimonda	HYB18T512800AF3S	-	DS	HYS64T128020HU-3S-A	•	•	•
256MB	Qimonda	HYB18T256800AF3S(ECC)	-	SS	HYS72T32000HU-3S-A	•	•	•
512MB	Qimonda	HYB18T512800AF3S(ECC)	-	SS	HYS72T64000HU-3S-A	•	•	•
1024MB	Qimonda	HYB18T512800AF3S(ECC)	-	DS	HYS72T128020HU-3S-A	•	•	•
512MB	Qimonda	HYB18T512800BF3S(ECC)	-	SS	HYS72T64000HU-3S-B	•	•	•
256MB	Qimonda	HYB18T512160BF-3S	-	SS	HYS64T32000HU-3S-B	•	•	•
512MB	Qimonda	HYB18T512800BF3S	-	SS	HYS64T64000HU-3S-B	•	•	•
1024MB	Qimonda	HYB18T512800BF3S	-	DS	HYS64T128020HU-3S-B	•	•	•

DDR2-667 MHz

Taille	Fabricant	Modèle	Marque	Face(s)	Composant	Support DIMM		
						A	B	C
1024MB	Qimonda	HYB18T512800BF3S	-	DS	HYS64T128020HU-3S-B	•	•	•
512MB	Hynix	HY5PS12821AFP-Y5	-	SS	HYMP564U64AP8-Y5	•	•	•
1024MB	Hynix	HY5PS1G831FP-Y5(ECC)	-	SS	HYMP112U72P8-Y5	•	•	•
512MB	Hynix	HY5PS12821AFP-Y5(ECC)	-	SS	HYMP564U72AP8-Y5	•	•	•
1024MB	Hynix	HY5PS12821AFP-Y5(ECC)	-	DS	HYMP512U72AP8-Y5	•	•	•
512MB	Hynix	HY5PS12821AFP-Y4	-	SS	HYMP564U64AP8-Y4	•	•	•
512MB	Hynix	HY5PS12821AFP-Y4(ECC)	-	SS	HYMP564U72AP8-Y4	•	•	•
256MB	ELPIDA	E2508AB-6E-E	-	SS	EBE25UC8ABFA-6E-E	•	•	•
512MB	ELPIDA	E5108AE-6E-E	-	SS	EBE51UD8AEFA-6E-E	•	•	•
512MB	crucial	Heat-Sink Package	-	SS	BL6464AA663.8FD	•	•	•
1024MB	crucial	Heat-Sink Package	-	DS	BL12864AA663.16FD	•	•	•
1024MB	Apacer	E5108AE-6E-E	-	DS	78.01092.420	•	•	•
512MB	A-DATA	AD29608A8B-3EG	-	SS	M20ADSQ3H3163J1C52	•	•	•
512MB	Transcend	E5108AE-6E-E	-	SS	TS64MLQ64V6J	•	•	•
1024MB	Transcend	E5108AE-6E-E	-	DS	TS128MLQ64V6J	•	•	•
512MB	Transcend	J12Q3AB-6	-	SS	JM367Q643A-6	•	•	•
1024MB	Transcend	J12Q3AB-6	-	DS	JM388Q643A-6	•	•	•
512MB	Veritech	VTD264M8PC5G	-	SS	GTP512HLM45EG	•	•	•
1024MB	Veritech	VTD264M8PC5G	-	DS	GTP01GHLM55EG	•	•	•
512MB	NANYA	NT5TU64M8AE-3C	-	SS	NT512T64U88A0BY-3C	•	•	•
512MB	NANYA	NT5TU64M8BE-3B	-	SS	NT512T64U88B0BY-3C	•	•	•
1024MB	NANYA	NT5TU64M8BE-3B	-	DS	NT1GT64U8HB0BY-3C	•	•	•
1024MB	PQI	E5108AE-5C-E	-	DS	MEAD-403LA	•	•	•
512MB	GEIL	Heat-Sink Package	-	SS	GX21GB5300DC	•	•	•
512MB	GEIL	Heat-Sink Package	-	SS	GX21GB5300SDC	•	•	•
512MB	Aeneon	AET93F30DA	-	SS	AET660UD00-30DA98Z	•	•	•
1024MB	Aeneon	AET93F30DA	-	DS	AET760UD00-30DA98Z	•	•	•
1024MB	UMAX	U2S12D30TP-6E	-	DS	53016034-7100	•	•	•

Face (s): **SS** - Une face

DS - Double face

Support DIMM :

- A - supporte un module installé dans l'un des slots, dans une configuration mémoire Single-channel (à un canal).
- B - supporte une paire de modules installés aussi bien sur le Canal A, que sur le Canal B, en tant que paire faisant partie d'une configuration mémoire Dual-channel (à double canaux).
- C - supporte 4 modules installés dans les slots jaunes ou noirs, en tant que deux paires faisant partie d'une configuration mémoire Dual-channel (à double canaux).



Visitez le site web ASUS pour obtenir la dernière liste des fabricants agréés de DDR2-800/667 MHz.

DDR2-533 MHz

Taille	Fabricant	Modèle	Marque	Face(s)	Composant	Support DIMM		
						A	B	C
1024MB	KINGSTON	5YDID96CT	-	DS	KVR533D2N4/1G	•	•	•
256MB	Qimonda	HYB18T512160AF-3.7	-	SS	HYS64T32000HU-3.7-A	•	•	•
512MB	Qimonda	HYB18T512800AF37	-	SS	HYS64T64000HU-3.7-A	•	•	•
1024MB	Qimonda	HYB18T512800AF37	-	DS	HYS64T128020HU-3.7-A	•	•	•
256MB	Qimonda	HYB18T5121608BF-3.7	-	SS	HYS64T32000HU-3.7-B	•	•	•
512MB	Qimonda	HYB18T512800BF37	-	SS	HYS64T64000HU-3.7-B	•	•	•
1024MB	Qimonda	HYB18T512800BF37	-	DS	HYS64T128020HU-3.7-B	•	•	•
256MB	Qimonda	HYB18T256800AF37(ECC)	-	SS	HYS72T32000HU-3.7-A	•	•	•
1024MB	Qimonda	HYB18T512800AF37(ECC)	-	DS	HYS72T128020HU-3.7-A	•	•	•
512MB	Hynix	HY5PS12821F-C4	-	SS	HYMP564U648-C4	•	•	•
1024MB	Hynix	HY5PS12821F-C4	-	DS	HYMP512U648-C4	•	•	•
1024MB	Hynix	HY5PS12821F-C4(ECC)	-	DS	HYMP512U728-C4	•	•	•
512MB	Hynix	HY5PS12821FP-C4(ECC)	-	SS	HYMP564U728-C4	•	•	•
512MB	Hynix	HY5PS12821AFP-C3	-	SS	HYMP564U64AP8-C3	•	•	•
1024MB	Hynix	HY5PS12821AFP-C3	-	DS	HYMP512U64AP8-C3	•	•	•
512MB	ELPIDA	E5108AB-5C-E(ECC)	-	SS	EBE51ED8ABFA-5C-E	•	•	•
512MB	ELPIDA	E5108AB-5C-E	-	SS	EBE51UD8ABFA-5C-E	•	•	•
256MB	Apacer	E5116AB-5C-E	-	SS	78.81077.420	•	•	•
512MB	KINGMAX	E5108AE-5C-E	-	SS	KLBC28F-A8EB4	•	•	•
1024MB	KINGMAX	E5108AE-5C-E	-	DS	KLBD48F-A8EB4	•	•	•
512MB	KINGMAX	KKEA88E4AAK-37	-	SS	KLBC28F-A8KE4	•	•	•
1024MB	KINGMAX	5MB229DCN	-	DS	KLBD48F-A8ME4	•	•	•
256MB	CENTURY	K4T56083QF-GCD5	-	SS	25V6S8SSD5F4-K43	•	•	•
512MB	CENTURY	E5108AB-5C-E	-	SS	25V2H8EL5CB4-J43	•	•	•
512MB	Aeneon	AET93F370A	-	SS	AET660UD00-370A98X	•	•	•
1024MB	Aeneon	AET93F370A	-	DS	AET760UD00-370A98X	•	•	•
1024MB	Aeneon	AET93F370A	-	DS	AET760UD00-370A98Z	•	•	•
1024MB	Aeneon	AET92F370A	-	DS	AET760UD00-370A98S	•	•	•
1024MB	PQI	64MX8D2-E	-	DS	MEAB-323LA	•	•	•
512MB	PQI	64MX8D2-E	-	SS	MEAB-423LA	•	•	•
512MB	TwinMOS	K4T51083QB-GCD5	-	SS	8D-22JB5-K2T	•	•	•
256MB	SimpleTech	858S032F25A	-	SS	SVM-42DR2/256	•	•	•
512MB	SimpleTech	858S064F25A	-	SS	SVM-42DR2/512	•	•	•
1024MB	Patriot	Heat-Sink Package	-	SS	PDC21G5600+XBLK	•	•	•
256MB	Patriot	PM32M16D2B-3.7KC	-	SS	PSD2256533	•	•	•
512MB	Patriot	PM64M8D2B-3.7KC	-	SS	PSD2512533	•	•	•
1024MB	Patriot	PM64M8D2B-3.7KC	-	DS	PSD21G5332	•	•	•
512MB	UMAX	U2S12D30TP-5C	-	SS	53014051-7100	•	•	•
512MB	Veritech	VTD264M8PC6G	-	SS	GTP512HLT46DG	•	•	•
1024MB	Veritech	VTD264M8PC6G	-	DS	GTP01GH1TM56DG	•	•	•

Face (s): SS - Une face

DS - Double face

Support DIMM :

- A - supporte un module installé dans l'un des slots, dans une configuration mémoire Single-channel (à un canal).
- B - supporte une paire de modules installés aussi bien sur le Canal A, que sur le Canal B, en tant que paire faisant partie d'une configuration mémoire Dual-channel (à double canaux).
- C - supporte 4 modules installés dans les slots jaunes ou noirs, en tant que deux paires faisant partie d'une configuration mémoire Dual-channel (à double canaux).



Visitez le site web ASUS pour obtenir la dernière liste des fabricants agréés de DDR2-533 MHz.

2.4.3 Installer un module DIMM



Débranchez l'alimentation avant d'ajouter ou de retirer des modules DIMMs ou tout autre composant système. Manquer à cette précaution risquerait d'endommager la carte mère et les composants.

Pour installer une DIMM:

1. Déverrouillez un socket DIMM en pressant les clips de rétention vers l'extérieur.
2. Alignez un module DIMM sur le socket de sorte que l'encoche sur le module corresponde à l'ergot sur le socket.
3. Insérez fermement le module DIMM dans le socket jusqu'à ce que les clips se remettent en place d'eux-mêmes et que le module soit bien en place.

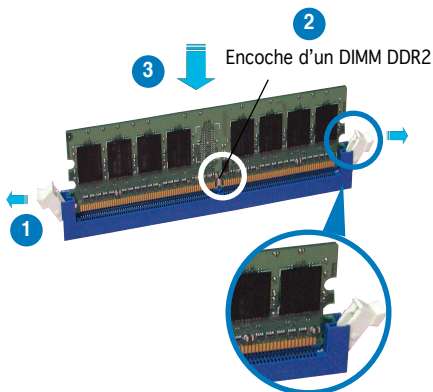

Cip de rétention déverrouillé



- Chaque module DIMM DDR2 est doté d'une encoche, qui lui permet d'être inséré dans le socket que dans un seul sens. Ne forcez pas sur le module pour éviter de l'endommager.
- Les sockets pour DIMM DDR2 ne supportent pas les DIMM DDR. N'installez pas de DIMM DDR sur les sockets pour DIMM DDR2.

2.4.4 Retirer une DIMM

Pour retirer une DIMM:

1. Poussez simultanément les clips de rétention vers l'extérieur pour déverrouiller le module DIMM.



Retenez légèrement le module avec vos doigts lorsque vous pressez sur les clips de rétention. Le module pourrait être endommagé s'il est éjecté trop brutalement.

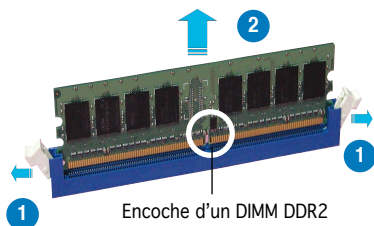

2. Retirez le module DIMM du socket.

2.5 Slots d'extension

Par la suite, vous pourriez avoir besoin d'installer des cartes d'extension. La section suivante décrit les slots et les cartes d'extension supportées.



Assurez-vous d'avoir bien débranché le câble d'alimentation avant d'ajouter ou de retirer des cartes d'extension. Manquer à cette précaution peut vous blesser et endommager les composants de la carte mère.

2.5.1 Installer une carte d'extension

Pour installer une carte d'extension:

1. Avant d'installer la carte d'extension, lisez bien la documentation livrée avec cette dernière et procédez aux réglages matériels nécessaires pour ajouter cette carte.
2. Ouvrez le boîtier (si votre carte mère est montée dans un châssis).
3. Retirez l'équerre correspondant au slot dans lequel vous désirez installer la carte. Conservez la vis pour une utilisation ultérieure.
4. Alignez le connecteur de la carte avec le slot et pressez fermement jusqu'à ce que la carte soit bien installée dans le slot.
5. Fixez la carte au châssis avec la vis que vous avez ôtée auparavant.
6. Refermez le boîtier.

2.5.2 Configurer une carte d'extension

Après avoir installé la carte d'extension, configurez-la en ajustant les paramètres logiciels..

1. Allumez le système et procédez, si besoin est, aux modifications du BIOS. Voir Chapitre 4 pour des informations sur la configuration du BIOS.
2. Assignez un IRQ à la carte. Reportez-vous aux tableaux de la page suivante.
3. Installez les pilotes de la carte d'extension.



Quand vous utilisez des cartes PCI sur des slots partagés, assurez-vous que les pilotes supportent la fonction "Share IRQ" ou que les cartes ne nécessitent pas d'assignation d'IRQs. Auquel cas, des conflits risquent de survenir entre deux groupes PCI, rendant le système instable et la carte PCI inutilisable.

2.5.3 Assignation des IRQ

Assignations standard

IRQ	Priorité	Fonction standard
0	1	Horloge système
1	2	Contrôleur clavier
2	—	Re-direction vers IRQ#9
3	11	IRQ holder for PCI steering*
4	12	Port communications (COM1)**
5	13	IRQ holder for PCI steering*
6	14	Contrôleur lecteur de disquettes
7	15	Port imprimante (LPT1)*
8	3	CMOS Système/Horloge temps réel
9	4	IRQ holder for PCI steering*
10	5	IRQ holder for PCI steering*
11	6	IRQ holder for PCI steering*
12	7	Port souris compatible PS/2*
13	8	Processeur de données numériques
14	9	Canal primaire IDE
15	10	Canal secondaire IDE

* Ces IRQ sont généralement disponibles pour les périphériques ISA ou PCI.

Assignation des IRQ pour cette carte mère

	A	B	C	D	E	F	G	H
Slot PCI 1	—	—	—	—	—	partagé	—	—
Slot PCI 2	—	—	—	—	—	—	partagé	—
SATA intégré	partagé	—	—	—	—	—	—	—
1394 intégré	—	—	—	—	—	partagé	—	—
LAN intégré 1/2	partagé	—	—	—	—	partagé	—	—
PCIe x16 1	partagé	—	—	—	—	—	—	—
PCIe x16 2	—	partagé	—	—	—	—	—	—
PCIe x16 3	partagé	—	—	—	—	—	—	—
PCIe x16 4	partagé	—	—	—	—	—	—	—
Contrôleur USB 1	partagé	—	—	—	—	—	—	—
Contrôleur USB 2	—	partagé	—	—	—	—	—	—
Contrôleur USB 3	—	—	partagé	—	—	—	—	—
Contrôleur USB 4	—	—	—	partagé	—	—	—	—
Contrôleur USB 2.0	partagé	—	—	—	—	—	—	—
Serial ATA	—	partagé	—	—	—	—	—	partagé
HD Audio	partagé	—	—	—	—	—	—	—

2.5.4 Slots PCI Express x16

Cette carte mère supporte 4 carte graphiques PCI Express compatibles avec les spécifications PCI Express. Les cartes fonctionnent en mode x8, x8, x4, x8 ou en mode x16, x0, x4, x0. Voir les notes ci-dessous pour plus de détails.

Consulter le tableau récapitulatif des cartes graphiques PCI Express x16 compatibles avec cette carte mère.

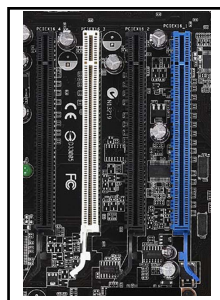

- En mode CrossFire™, installez la carte maître sur le slot PCIEX16_1 (slot bleu). Chaque slot PCI Express x16 fonctionne avec une bande passante x8.
- En mode Single card, installez la carte graphique sur le slot PCIEX16_1 (slot bleu) pour profiter de l'intégralité d'une bande passante x16. Si vous l'installez sur le slot PCIEX16_2 ou PCIEX16_4 (slots noir), la carte ne fonctionnera qu'avec une bande passante x8.

2.5.5 Slots PCI

Les slots PCI supportent des cartes telles que les cartes réseau, SCSI, USB et toute autre carte conforme au standard PCI. L'illustration ci-contre montre une carte réseau installée sur un slot PCI.

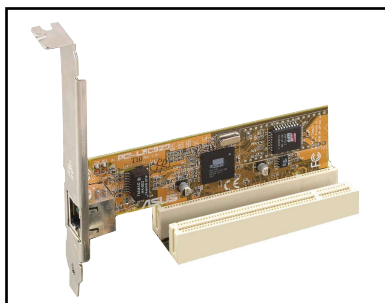

Cartes graphiques PCI Express x16 compatibles

Modèle	Interface de connexion	OS	Statut	Chipset/Version du pilote
ASUS EAX600XT Rev. V1.02 (BIOS: V113-AA20306-100-AS)	PCIEX16_1	Win2000 Pro.	Pass	ATI Radeon X600XT V8.231
ASUS EN6800LE Rev. V1.00 (BIOS: V5.41.02.34.AS01)	PCIEX16_1	Win2000 Pro.	Pass	nVIDIA GeForce 6800LE V84.21
ASUS EN7900GTX 512MX16 (Bios: V5.71.22.12.01)	PCIEX16_1	Win2000 Pro.	Pass	nVIDIA GeForce 7900GTX V84.21
Elsa Gladiac 660GT 128MB3 Rev: 2B (BIOS: V5.43.02.46.E1)	PCIEX16_1	Win2000 Pro.	Pass	nVIDIA GeForce 6600GT V84.21
Gigabyte GV-NX68T256D-B Rev: B (BIOS: V5.40.02.36.09)	PCIEX16_2	Win2000 Pro.	Pass	nVIDIA GeForce 6800 V84.21
Gigabyte GV-RX16T256VRH (Bios: 113-AA77001-100)	PCIEX16_1	Win2000 Pro.	Pass	ATI Radeon X1600XT V8.231
Leadtek WinFast PX6500 TDH Rev. A1 (BIOS: V5.44.02.45.68)	PCIEX16_1	Win2000 Pro.	Pass	nVIDIA GeForce 6500 V81.85
Leadtek WinFast PX6600 TDH Rev. A1 (BIOS: V5.43.02.16)	PCIEX16_3	Win2000 Pro.	Pass	nVIDIA GeForce 6600 V84.21
Leadtek WinFast 16 PX7300GS 128MX Rev. (BIOS: 5.72.22.34.68)	PCIEX16_1	Win2000 Pro.	Pass	nVIDIA GeForce 7300GS V84.21
MSI RX600XT-TD128 Rev.V2.00 (BIOS: V8.015)	PCIEX16_4	Win2000 Pro.	Pass	ATI Radeon X600XT V84.21
ASUS EAX300SE-HM128 Rev: V1.00 (BIOS: V008.015.128.000)	PCIEX16_1	WinXP Pro	Pass (CHT)	ATI Radeon X300SE (Hyper Memory) V8.221.0.0
ASUS EAX550 128M (BIOS: V5B60.8.15.139. AS05) V8.231.0.0	PCIEX16_1	WinXP Pro. (CHT)	Pass	ATI Radeon X550
ASUS EAX550GE 256M (BIOS: V5B60.8.15.139. AS01)	PCIEX16_1 (CHT)	WinXP Pro.	Pass	ATI Radeon X550 V8.221.0.0
ASUS EAX700LE 128M (BIOS: V5E4D.9.8.1.4. AS13)	PCIEX16_1	WinXP Home	Pass	ATI Radeon X700LE V8.231.0.0
ASUS EAX700PRO Rev. V1.00 (BIOS: V113-AA.30602-100)	PCIEX16_1	WinXP Home(CHS)	Pass	ATI Radeon X700PRO V8.221.0.0
ASUS EAX800XT Rev. V1.00 (BIOS: V5D57.9.4.1.8.AS)	PCIEX16_1	WinXP Pro.	Pass	ATI Radeon X800XT V8.231.0.0
ASUS EAX850XT PE PCIEX16_2(Cross Fire) Rev. PN: 109-A47401-10 (BIOS: V009.007.001.004)	PCIEX16_1(Cross Fire)	WinXP Pro.	Pass	ATI Radeon X850XT PE V8.221.0.0
ASUS EAX1300 PCIEX16_4(Cross Fire) (BIOS: V113.AA77100.102)	PCIEX16_1(Cross Fire)	WinXP Pro.	Pass	ATI Radeon X1300 V8.231.0.0
ASUS EAX1600Pro 256MB V.1.01 (BIOS: 71C2.9.12.6.2)	PCIEX16_1	WinXP Pro.	Pass	ATI Radeon X1600PRO V8.231.0.0
ASUS EAX1900TX PCIEX16_4(Cross Fire) (BIOS: V009.012.005.002)	PCIEX16_1(Cross Fire)	WinXP Home	Pass	ATI Radeon X1900TX V8.231.0.0

(Continue à la page suivante)

Cartes graphiques PCI Express x16 compatibles

Modèle	Interface de connexion	OS	Statut	Chipset/Version du pilote
ASUS EAX1900CrossFire (BIOS: 7249.9.12.5.2AS05)	PCIEX16_1	WinXP Pro.	Pass	ATI Radeon X1900CF V8.231.0.00
ASUS EN5900 Rev. 1.01 (BIOS: V04.35.20.45)	PCIEX16_4	WinXP MCE	Pass	nVidia GeForce PCX5900 V91.31
ASUS EAX1900CrossFire (BIOS: 7249.9.12.5.2AS05)	PCIEX16_1	WinXP Pro.	Pass	ATI Radeon X1900CF V8.231.0.00
ASUS EN5900 Rev. 1.01 (BIOS: V04.35.20.45)	PCIEX16_4	WinXP MCE	Pass	nVidia GeForce PCX5900 V91.31
ASUS EN6600GT Rev. V1.00 (BIOS: V5.43.02.16.AS27)	PCIEX16_1	WinXP Pro.	Pass	nVidia GeForce 6600GT V91.42
ASUS EN6800GT Rev. V1.02 (BIOS: V5.40.02.26.AS05)	PCIEX16_1	WinXP Pro.	Pass	nVidia GeForce 6800GT V91.42
ASUS EN7300GS/ HTD/256M (BIOS: V5.72.22.34.AS05)	PCIEX16_1	WinXP Pro.	Pass	nVIDIA GeForce 7300GS V91.42
ASUS EN7600GT/256MB (BIOS: V5.73.22.15.02)	PCIEX16_1	WinXP Pro.	Pass	nVIDIA GeForce 7600GT V91.42
Elsa Gladiac 660 128T Rev. 1.8 (BIOS: V5.43.02.16.F1)	PCIEX16_2	WinXP Pro.	Pass	nVidia GeForce 6600 V91.42
Gigabyte GV-NX66T128D (BIOS: V5.43.02.16)	PCIEX16_4	WinXP Home	Pass	nVidia GeForce 6600GT V84.25
Gigabyte GV-NX73G128D (BIOS:5.72.22.34.00)	PCIEX16_2	WinXP Home	Pass	nVidia GeForce 7300GS V91.31
Gigabyte GV-NX73G128D (BIOS:5.72.22.34.00)	PCIEX16_2	WinXP Home	Pass	nVidia GeForce 7300GS V91.31
Gigabyte GV-NX79T256DBRH- 256MX16 (BIOS5.71.22.12.02)	PCIEX16_1	WinXP Pro.	Pass	nVIDIA GeForce 7900 GT V91.31
Matrox Parhelia APVe 128M Rev. A (BIOS: V1.3-11)	PCIEX16_3	WinXP Home	Pass	Matrox Parhelia LX Refer to Part Note 1
MSI NX6800GS-TD256E Rev. (BIOS: V5.41.02.49.04)	PCIEX16_3	WinXP MCE	Pass	nVidia GeForce 6800GS V91.31
MSI RX700PRO-TD128E Rev.V2.00 (BIOS: V009.004.001.032)	PCIEX16_1	WinXP Pro.	Pass	ATI Radeon X700PRO V91.31
ASUS EAX1600Pro 256MB V.1.01 (BIOS: 71C2.9.12.6.2)	PCIEX16_3	Win2003 Standard	Pass	ATI Radeon X1600PRO V91.31
ASUS EN7600GS TOP Silent 512MB (BIOS: V5.73.22.20.AS03)	PCIEX16_1	Win2003 Standard	Pass	NVIDIA GeForce 7600GS V91.31
ASUS EN7800GT 256MB Rev: V1.00 (BIOS: V5.70.02.13.AS01)	PCIEX16_1	Win2003 Standard	Pass	nVIDIA GeForce 7800GT V91.31
ATI Radeon X850 CrossFire (BIOS: V009.010.001.015)	PCIEX16_1	Win2003 Standard	Pass	ATI Radeon X850 V8.231.0.0
Gecube RADEON X1600XT (BIOS:V133.A671B2.102)	PCIEX16_1	Win2003 Standard	Pass	ATI Radeon X1600XT
3Dlabs Wildcat Realizm 500 256M Rev. 08 (BIOS: V3.37)	PCIEX16_1	WinXP Pro.(CHT)	Pass	3Dlabs Wildcat Realizm P25 V4.5.854.0

(Continue à la page suivante)

Cartes graphiques PCI Express x16 compatibles

Modèle	Interface de connexion	OS	Statut	Chipset/Version du pilote
ASUS EN6200TC128/T/16M Rev V1.01 (BIOS: V5.44.02.11)	PCIEX16_1	WinXP-64 Pro.	Pass	nVIDIA GeForce 6200 (with Turbo cache) V6.14.10.8425
ASUS EN6600 256M Rev V1.00A (BIOS: V5.43.02.16.AS11)	PCIEX16_1	WinXP-64 Pro.	Pass	nVIDIA GeForce 6600 V6.14.10.8425
ASUS EN7800GT 256MB Rev: V1.00 (BIOS: V5.70.02.13.AS01)	PCIEX16_1 PCIEX16_2	Win2003-64 Standard R2	Pass	nVIDIA GeForce 7800GT V6.14.10.8198
ATI FireMV2200 (BIOS: V113.A25915.100)	PCIEX16_1	WinXP Pro.	Pass	ATI FireMV 2200 V8.263.0.0
ELSA Gladiac 660LE 256MB Rev: 3C (BIOS: V5.43.02.69.E2)	PCIEX16_1	WinXP Pro. (CHT)	Pass	nVIDIA GeForce 6600LE V6.14.10.8198
ELSA ATI Fire GL V3100 (BIOS: V113.A33429.100)	PCIEX16_1	WinXP Pro.	Pass	ATI FireGL V3100 V6.14.10.6521
Gigabyte GV-NX62TC256D8 (BIOS: V5.44.02.32)	PCIEX16_1	Win2000 Pro.	Pass	nVIDIA GeForce 6200TC V6.14.10.8198
Leadtek WinFast PX6200TC 64M Rev. A (BIOS: V5.44.02.18)	PCIEX16_1	WinXP Pro.	Pass	nVIDIA GeForce 6200 (with Turbo cache) V6.14.10.8198
Leadtek Quadro FX540 128M (BIOS:V5.43.02.64.35)	PCIEX16_1	WinXP Pro.	Pass	nVIDIA Quadro FX540 V6.14.10.8198
Leadtek Quadro FX1400 128M (BIOS:V5.41.02.43.03)	PCIEX16_1	WinXP Pro. (CHT)	Pass	nVIDIA Quadro FX1400 V6.14.10.8421
NVS 280 (BIOS: V4.34.20.79.08)	PCIEX16_1	Win2000 Pro.	Pass	nVIDIA Quadro 280
NVS 285 (BIOS: V5.44.02.31.16)	PCIEX16_1	Win2000 Pro.	Pass	nVIDIA Quadro 285
ASUS EAX300 Rev: V1.00 (BIOS: V5b60.8.15.117.0)	PCIEX16_1	WinXP-64 Pro.	Pass	ATI Radeon X300 V8.241
ASUS EAX550GE 256M (BIOS: V5B60.8.15.139. AS01)	PCIEX16_1	WinXP-64 Pro.	Pass	ATI Radeon X550 V8.241
ASUS EAX700PRO Rev. V1.00 (BIOS: V113-AA.30602-100)	PCIEX16_3	WinXP-64 Pro.	Pass	ATI Radeon X700PRO V8.241
ASUS EAX850PRO (BIOS: V5D4E.9.7.1.4.AS02)	PCIEX16_4	WinXP-64 Pro.	Pass	ATI Radeon X850PRO V8.241
ASUS EAX1800XT 512MB (BIOS: V7100.9.12.4.2.AS01)	PCIEX16_1 (Cross Fire) PCIEX16_3 (Cross Fire)	WinXP-64 Pro.	Pass	ATI Radeon X1800X
ASUS EN6200GE Rev V1.00A (BIOS: V5.43.02.27.AS07)	PCIEX16_1	WinXP-64 Pro.	Pass	nVIDIA GeForce 6200 V84.25
ASUS EN6500 128M Rev V1.02 (BIOS: V5.44.02.45.0)	PCIEX16_4	WinXP-64 Pro.	Pass	nVIDIA GeForce 6500 V84.25
ASUS EN7800GTX 256MB (BIOS: V5.70.02.11.01)	PCIEX16_1	WinXP-64 Pro.	Pass	nVIDIA GeForce 7800GTX V84.25
Gecube RADEON X1300PRO (BIOS: V133.A671B1.102)	PCIEX16_1 PCIEX16_2	WinXP-64 Pro.	Pass	ATI Radeon X1300RPO V8.241
Gigabyte GV-NX76T256DBRH (BIOS: 5.73.22.15.01)	PCIEX16_1	WinXP-64 Pro.	Pass	nVIDIA GeForce 7600 GT V84.25
MSI NX6600GT-TD128E Rev.V200 (BIOS: V5.43.02.16)	PCIEX16_1	WinXP-64 Pro.	Pass	nVIDIA GeForce 6600GT V84.25
MSI NX7300GS-TD256E Rev.V200 (BIOS: V5.72.22.34.00)	PCIEX16_1 PCIEX16_4	WinXP-64 Pro.	Pass	nVIDIA GeForce 7300GS V84.25

(Continue à la page suivante)

Cartes graphiques PCI Express x16 compatibles

Modèle	Interface de connexion	OS	Statut	Chipset/Version du pilote
ASUS EAX300SE Rev: V1.00 (BIOS: V5b60.8.15.117.0)	PCIEX16_1	Win2003-64 Standard	Pass	ATI Radeon X300SE V8.231
ASUS EAX800 (BIOS: V554F.9.7.1.AS02)	PCIEX16_1	Win2003-64 Standard	Pass	ATI Radeon X800 V8.231
ASUS EAX850XT 256MB Rev. PN: 109-A47401-10 (BIOS: V009.007.001.004)	PCIEX16_1	Win2003-64 Standard	Pass	ATI Radeon X850XT V8.231
ASUS EAX1600Pro 256MB V.1.01 (BIOS: 71C2.9.12.6.2)	PCIEX16_1	Win2003-64 Standard	Pass	ATI Radeon X1600PRO V8.231
ASUS EAX1900CrossFire (BIOS: 7249.9.12.5.2AS05)	PCIEX16_1	Win2003-64 Standard	Pass	ATI Radeon X1900CF V8.231

Cartes graphiques PCI Express x16 compatibles (Uniquement pour les stations de travail)

Modèle	Interface de connexion	OS	Statut	Chipset/Version du pilote
ASUS EN6600 256M Rev V1.00A (BIOS: V5.43.02.16.AS11)	PCIEX16_1	WinXP Pro.	Pass	nVidia GeForce 6600 V91.42
ASUS EN7800GT 256MB Rev: V1.00 (BIOS: V5.70.02.13.AS01)	PCIEX16_4	WinXP Pro.	Pass	nVidia GeForce 7800GT V91.42
Elsa Gladiac 660LE 256MB Rev: 3C (BIOS: V5.43.02.69.E2)	PCIEX16_4	WinXP-64 Pro.	Pass	nVIDIA GeForce 6600LE V84.25
Elsa ATI Fire GL V3100 (BIOS: V113.A33429.100)	PCIEX16_4	WinXP-64 Pro.	Pass	ATI FireGL V3100 V84.25
ASUS EN6200TC128/T /16M Rev V1.01 (BIOS: V5.44.02.11)	PCIEX16_1	Win2003-64 Standard	Pass	nVidia GeForce 6200 (with Turbo cache) V84.21

Cartes graphiques PCI compatibles

Modèle	Interface de connexion	OS	Statut	Chipset/Version du pilote
Type: PCI				
ATI GC-R92SEPCI-C3 Rev.1.1 (BIOS: V8.011.006)	PCI1	WinXP Pro.	Pass	ATI Radeon 9200SE
Gecube GC-R92SEPCI-C3 Rev. 1.1 (BIOS: V008.011)	PCI1	Win2003 Standard	Pass	ATI Radeon 9200SE V8.252.0.0
Type: PCIEX1				
Matrox G550 32M Rev. A (BIOS: V.1.5.015)	PCIEX16_1	Win2003 Standard	Pass (CHT)	Matrox Millennium G550 V5.95.5.0

2.6 Jumpers

1. Clear RTC RAM (CLRRTC)

Ce jumper vous permet d'effacer la Real Time Clock (RTC) RAM du CMOS. Vous pouvez effacer de la mémoire CMOS la date, l'heure et paramètres setup du système en effaçant les données de la CMOS RTC RAM. La pile bouton intégrée alimente les données de la RAM dans le CMOS, incluant les paramètres système tels que les mots de passe.

Pour effacer la RTC RAM:

1. Eteignez l'ordinateur et débranchez le cordon d'alimentation.
2. Retirez la pile de la carte mère.
3. Passez le jumper des pins 1-2 (par défaut) aux pins 2-3. Maintenez le capuchon sur les pins 2-3 pendant 5~10 secondes, puis replacez-le sur les pins 1-2.
4. Remettez la pile.
5. Branchez le cordon d'alimentation et démarrez l'ordinateur
6. Maintenez la touche enfoncée lors du boot et entrez dans le BIOS pour saisir à nouveau les données.



Sauf en cas d'effacement de la RTC RAM, ne bougez jamais le jumper des pins CLRRTC de sa position par défaut. Enlever le jumper provoquerait une défaillance de boot.

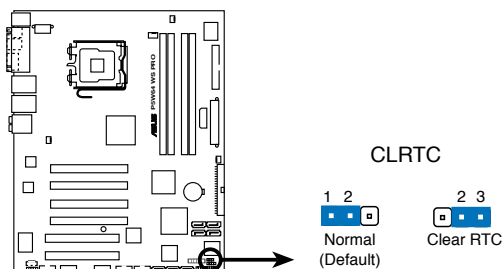

Clear RTC RAM de la P5W64-WS Pro



Vous n'avez pas besoin d'effacer la RTC lorsque le système plante à cause d'un mauvais overlocking. Dans ce dernier cas, utilisez la fonction C.P.R. (CPU Parameter Recall). Eteignez et redémarrez le système afin que le BIOS puisse automatiquement récupérer ses valeurs par défaut.

2.7 Connecteurs

2.7.1 Connecteurs arrières

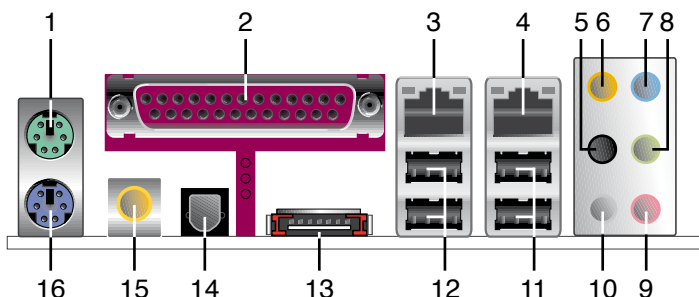

1. **Port souris PS/2 (vert)**. Ce port est dédié à une souris PS/2.
2. **Port parallèle**. Ce port 25-broches est dédié à la connexion d'une imprimante parallèle, d'un scanner ou à d'autres périphériques.
3. **Port LAN1 (RJ-45)**. Ce port LAN Marvell® permet une connexion Gigabit à un LAN (Local Area Network) via un hub réseau. Se référer au tableau ci-dessous pour une description de la LED du port LAN.
4. **Port LAN2 (RJ-45)**. Ce port LAN Marvell® permet une connexion Gigabit à un LAN (Local Area Network) via un hub réseau. Se référer au tableau ci-dessous pour une description de la LED du port LAN.

Indications sur la LED du port LAN avec une OS 32 bits

Activité/Lien	Statut	Description
ETEINTE	ETEINTE	Mode Soft-off
JAUNE*	ETEINTE	Connexion 10 Mbps
JAUNE*	ORANGE	Connexion 100 Mbps
JAUNE*	VERTE	Connexion 1 Gbps

* Clignote

Indications sur la LED du port LAN avec une OS 64 bits

Activité/Lien	Statut	Description
ETEINTE	ETEINTE	Mode Soft-off
JAUNE*	ETEINTE	Connexion 10 Mbps
JAUNE*	ORANGE	Connexion 100 Mbps
JAUNE*	VERTE	Connexion 1 Gbps

* Clignote

5. **Port Rear Speaker Out (noir)**. Ce port est dédié à la connexion des haut-parleurs arrières en configuration audio 4, 6 ou 8 canaux.
6. **Port Center/Subwoofer (orange)**. Ce port est dédié à la connexion de haut-parleurs center/subwoofer en configuration audio 6 ou 8 canaux.
7. **Port Line In (bleu clair)**. Ce port est dédié à un lecteur de cassette, de CD, de DVD ou d'autres sources audio.
8. **Port Line Out (jaune)**. Ce port est dédié à un casque ou un haut parleur. En configuration 4, 6 ou 8 canaux, la fonction de ce port devient Front Speaker Out.



Reportez-vous au tableau de configuration audio pour une description de la fonction des ports audio en configuration 2,4, 6, ou 8 canaux.

Configuration audio 2, 4, 6, ou 8 canaux

Port	Casque 2 canaux	4 canaux	6 canaux	8 canaux
Bleu clair	Line In	Line In	Line In	Line In
Vert	Line Out	Front Speaker Out	Front Speaker Out	Front Speaker Out
Rose	Mic In	Mic In	Mic In	Mic In
Noir	-	Rear Speaker Out	Rear Speaker Out	Rear Speaker Out
Gris	-	-	-	Side Speaker Out
Orange	-	-	Center/Subwoofer	Center/Subwoofer

9. **Port Microphone (rose)**. Ce port est dédié à un microphone.
10. **Port Side Speaker Out (gris)**. Ce port est dédié à la connexion de haut-parleurs latéraux en configuration audio 8 canaux.
11. **Ports USB 2.0 3 et 4**. Ces deux ports Universal Serial Bus (USB) 4- broches sont dédiés à la connexion de périphériques USB 2.0.
12. **Ports USB 2.0 1 et 2**. Ces deux ports Universal Serial Bus (USB) 4- broches sont dédiés à la connexion de périphériques USB 2.0.

13. Port SATA externe. Ce port se connecte à un boîtier SATA Externe ou à un multiplicateur de ports Serial ATA.



Le port SATA externe supporte les périphériques Serial ATA 1.5 et 3Go/s. Les câbles plus longs supportent des exigences d'alimentation plus élevées pour délivrer le signal jusqu'à 2 mètres et autorisent la fonction hot-swap étendue.

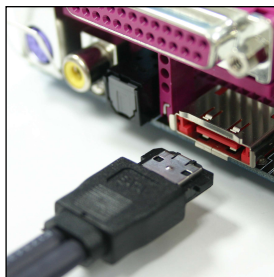

N'insérez pas de connecteur différent sur ce port.

- 14. Port sortie optique S/PDIF.** Ce port est dédié à la connexion d'un périphérique externe de sortie audio via un câble optique S/PDIF.
- 15. Port sortie coaxiale S/PDIF.** Ce port est dédié à la connexion d'un périphérique externe de sortie audio via un câble coaxial S/PDIF.
- 16. Port clavier PS/2 (mauve).** Ce port est dédié à un clavier PS/2.

2.7.2 Connecteurs internes

1. Connecteur lecteur de disquettes (34-1 pin FLOPPY)

Ce connecteur est dédié au câble fourni avec le lecteur de disquette (FDD). Insérez une extrémité du câble dans le connecteur sur la carte mère, puis l'autre extrémité à l'arrière du lecteur de disquette.



La Pin 5 de ce connecteur afin d'éviter les mauvais branchements qui peuvent être occasionnés par l'usage d'un câble FDD avec une Pin 5 couverte.

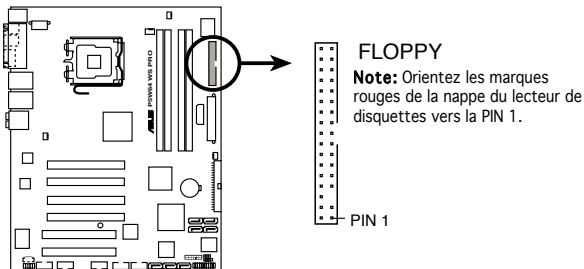

Connecteur lecteur de disquettes de la P5W64-WS Pro

2. Connecteur IDE primaire (40-1 pin PRI_IDE)

Ce connecteur est destiné à un câble Ultra DMA 133/100/66. Le câble Ultra DMA 133/100/66 possède trois connecteurs: un bleu, un noir, et un gris. Connectez l'interface bleue au connecteur IDE primaire de la carte mère, puis sélectionner un des modes ci-dessous pour configurer vos disques durs.

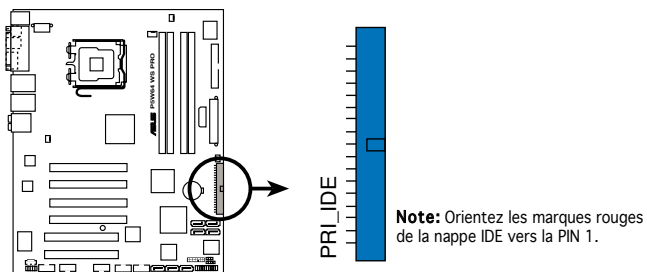

Connecteur IDE de la P5W64-WS Pro



- La Pin 20 du connecteur IDE a été retirée pour correspondre à l'ouverture obturée du connecteur du câble Ultra DMA. Ceci vous évite une mauvaise insertion du câble IDE.
- Utilisez le câble 80-conducteurs pour les périphériques Ultra DMA 100/66 IDE.

	Paramètre du jumper	Mode du (des) périphérique(s)	Connecteur
Un périphérique	Cable-Select ou Master	-	Noir
Deux périph.	Cable-Select	Master	Noir
		Slave	Gris
	Master	Master	Noir ou gris
	Slave	Slave	



Si un périphérique quelconque est configuré sur “Cable-Select,” assurez-vous que tous les autres jumpers des périphériques possèdent la même configuration.

3. Connecteurs Serial ATA ICH7R (7-pin SATA1 [red], SATA2 [red], SATA3 [black], SATA4 [black])

Ces connecteurs sont dédiés aux câbles des disques durs Serial ATA.

Si vous installez des disques durs Serial ATA, vous pouvez créer une configuration RAID 0, RAID 1, RAID 10, et RAID 5 grâce à la technologie Intel® Matrix Storage, en utilisant le contrôleur RAID Intel® ICH7R embarqué.



- Ces connecteurs sont définis par défaut en “Standard IDE mode”. En mode IDE Standard, vous pouvez relier des disques durs de données/boot Serial ATA à ces connecteurs. Si vous souhaitez créer un ensemble RAID Serial ATA via ces connecteurs, définissez l’élément Configure SATA As du BIOS sur [RAID]. Voir section “4.3.6 IDE Configuration” pour plus de détails.
- En configuration RAID 5, utilisez au moins trois disques durs. En configuration RAID 10, utilisez au moins quatre disques durs. Utilisez deux à quatre disques durs Serial ATA en configuration RAID 0 ou RAID 1.

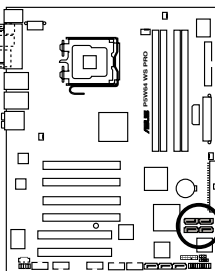

Connecteurs SATA de la P5W64-WS Pro

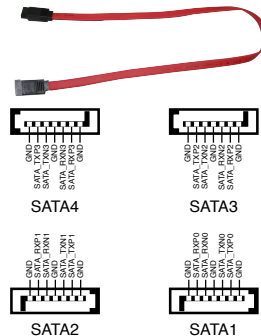



Notes importantes concernant le Serial ATA

- Installez Windows® 2000 Service Pack 4, Windows® XP Service Pack 1, ou une version ultérieure avant de vous servir du Serial ATA. La fonction RAID Serial ATA (RAID 0/RAID 1/RAID 5/RAID 10) n'est disponible que sous Windows® 2000/XP/Server 2003 ou version ultérieure.
- Quand vous utilisez le mode IDE standard, connectez le disque dur primaire (boot) au connecteur SATA 1 ou SATA 2. Se référer au tableau ci-dessous concernant les connexions recommandées pour les disques durs SATA.

Connexion des disques durs Serial ATA

Connecteur	Couleur	Paramètre	Usage
SATA1/SATA2	Rouge	Maître	Disque de boot
SATA3/SATA4	Noir	Esclave	Disque de données

4. Connecteurs RAID Serial ATA Marvell® 88SE6145 (7-pin EXT_SATA1, EXT_SATA2, EXT_SATA3)

Ces connecteurs sont dédiés à des câbles Serial ATA. Ils supportent les disques durs Serial ATA.



Définissez les éléments Marvell SATA Controller et Marvell SATA BOOTROM du BIOS sur [Enabled] afin d'utiliser ces connecteur pour créer un ensemble RAID. Voir section "4.4.6 Onboard Devices Configuration" pour plus de détails.

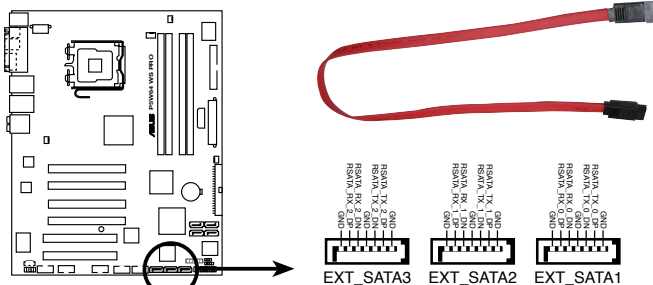

Connecteurs SATA RAID de la P5W64-WS Pro



Avant de créer un ensemble RAID à partir de disques durs Serial ATA, assurez-vous que vous avez connecté les câbles Serial ATA et installé les disques durs ; dans le cas échéant, vous ne pourrez accéder à l'utilitaire RAID Marvell® 88SE6145.

5. Connecteur audio interne (4-pin AUX, CD)

Ce connecteur est destiné à un câble audio 4 broches qui se branche au connecteur audio à l'arrière du lecteur optique.

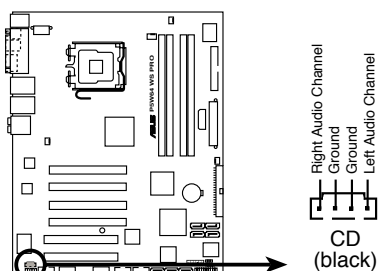

Connecteur audio interne de la P5W64-WS Pro

6. Connecteur audio en façade (10-1 pin AAFP)

Ce connecteur est dédié à un module d'E/S Front panel audio qui supporte les standards High Definition Audio et legacy AC'97.

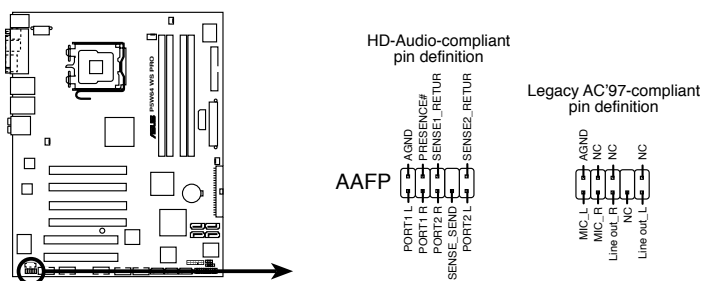

Connecteur audio en façade de la P5W64-WS Pro



- Nous vous recommandons de brancher un module Front panel high-definition audio à ce connecteur pour bénéficier de la fonction High Definition Audio de la carte mère.
- Par défaut, ce connecteur est réglé sur AC97 Audio. Si vous souhaitez connecter un module high-definition audio sur ce connecteur, configurez l'élément **Front Panel Support Type** du BIOS sur [HD Audio]. Voir page 4-30 pour plus de détails.

7. Connecteurs USB (10-1 pin USB56, USB78)

Ces connecteurs sont dédiés à des ports USB2.0. Connectez le câble du module USB/GAME à l'un de ces connecteurs, puis installez le module dans un slot à l'arrière du châssis. Ces connecteurs sont conformes au standard USB 2.0 qui peut supporter jusqu'à 480 Mbps de vitesse de connexion.

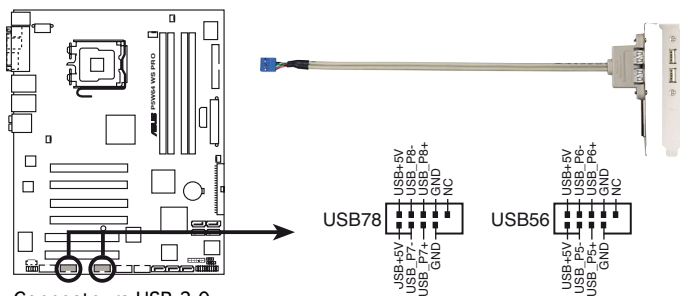

Connecteurs USB 2.0
de la P5W64-WS Pro



Ne connectez jamais un **câble 1394** aux connecteurs USB. Vous endommageriez la carte mère !

8. Connecteur port IEEE 1394a (10-1 pin IE1394_1; 10-1 pin IE1394_2)

Ce connecteur est dédié à un module IEEE 1394a. Connectez le câble du module IEEE 1394a (rouge) à ce connecteur, puis installez le module dans un slot à l'arrière du châssis.

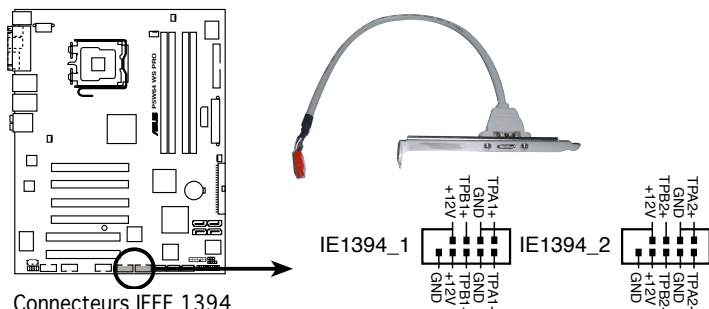

Connecteurs IEEE 1394
de la P5W64-WS Pro



Ne connectez jamais un **câble USB** au connecteur IEEE 1394a. Vous endommageriez la carte mère !

9. Connecteur Châssis intrusion (4-1 pin CHASSIS)

Ce connecteur est dédié à un détecteur d'intrusion intégré au châssis. Connectez le câble du détecteur d'intrusion ou du switch à ce connecteur. Le détecteur enverra un signal de haute intensité à ce connecteur si un composant du boîtier est enlevé ou déplacé. Le signal est ensuite généré comme évènement d'intrusion châssis.

Par défaut, les broches nommées "Chassis Signal" et "Ground" sont couvertes d'un capuchon à jumper. N'enlevez ces capuchons que si vous voulez utiliser la fonction de détection des intrusions.

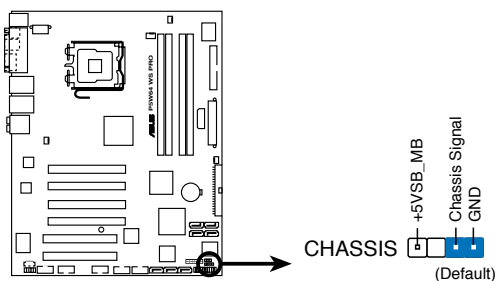

Connecteur Châssis intrusion
de la P5W64-WS Pro

10. Connecteurs ventilateurs du CPU, de l'alimentation et du châssis (4-pin CPU_FAN, 3-pin PWR_FAN, 3-pin CHA_FAN1, 3-pin CHA_FAN2)

Les connecteurs ventilateur supportent des ventilateurs de 350 mA ~ 2000 mA (24 W max.) ou un total d'1A ~ 3.48 A (41.76 W max.) à +12V. Connectez le câble des ventilateurs aux connecteurs CPU_FAN de la carte mère, en vous assurant que le fil noir de chaque câble correspond à la broche de terre du connecteur.



N'oubliez pas de connecter les câbles des ventilateurs aux connecteurs CPU_FAN de la carte mère. Une trop faible circulation d'air dans le système pourrait endommager les composants de la carte mère. Ces connecteurs ne sont pas des jumpers ! N'Y PLACEZ PAS de capuchons de jumpers !

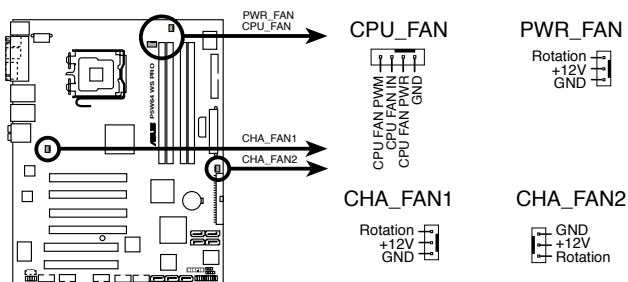

Connecteurs ventilateurs de la P5W64-WS Pro



- Seuls les connecteurs CPU_FAN, CHA_FAN1 et CHA_FAN2 supporte la fonction ASUS Q-Fan 2.
- CHA_FAN1 et CHA_FAN2 utilisent le même contrôleur Q-Fan 2.



Si vous installez deux cartes graphiques, nous vous recommandons de relier le câble du ventilateur châssis (à l'arrière) au connecteur CHA_FAN1 de la carte mère pour un environnement thermique optimal.

11. Connecteur port série (10-1 pin COM1)

Ce connecteur est destiné à un port série (COM). Connectez le câble du module à ce connecteur puis installez le module dans un slot à l'arrière du châssis.

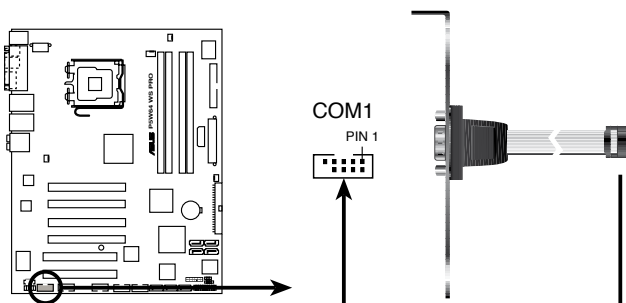

Connecteur port COM de la P5W64-WS Pro

12. Connecteurs d'alimentation ATX (24-pin EATXPWR, 2x4-pin EATX12V, 4-pin EZ_PLUG)

Ces connecteurs sont destinés aux prises d'alimentation ATX. Les prises d'alimentation sont conçues pour n'être insérées que dans un seul sens dans ces connecteurs. Trouvez le bon sens et appuyez fermement jusqu'à ce que la prise soit bien en place.

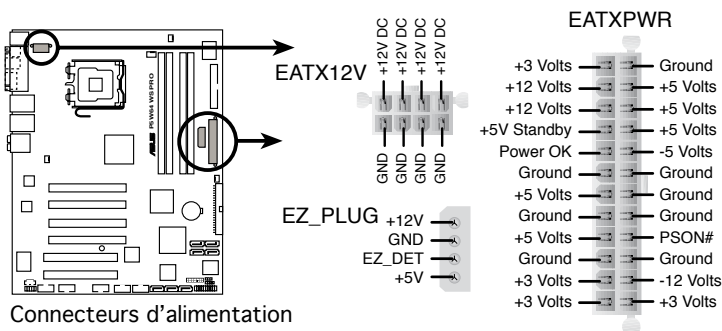

Connecteurs d'alimentation ATX de la P5W64-WS Pro



- Vous pouvez utiliser une prise d'alimentation ATX 12V 4 broches avec ce connecteur.
- Assurez-vous d'avoir retiré le capuchon du connecteur avant d'y brancher la prise d'alimentation EPS + 12V 8 broches.
- Utilisez soit un connecteur d'alimentation ATX 12V 4 broches, soit EPS + 12V 8 broches. La connexion à d'autres types de prises pourrait sévèrement endommager le système.

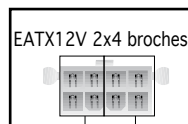

Retirez le capuchon avant d'utiliser un connecteur 8 broches

Branchez un connecteur 4 broches à cet emplacement



Notes importantes concernant les exigences en matière d'alimentation de la carte mère

- Pour un système intégralement configuré, nous vous recommandons d'utiliser un bloc d'alimentation ATX compatible avec la spécification 2.0 (ou ultérieure) et doté d'une puissance minimale de 400 W.
- N'oubliez pas de connecter la prise d'alimentation EATX 12 V 4/8 broches. Dans le cas échéant, le système ne bootera pas.
- Vous pouvez utiliser la fonction EZ Plug™ lors de l'utilisation de cartes graphique PCI Express et d'un bloc d'alimentation ATX 20 broches; sinon, le système risque de devenir instable.
- Assurez-vous que le bloc d'alimentation peut supporter au minimum 8 A sur la sortie +12V_1, et 13 A sur la sortie 12V_2.
- Une alimentation plus puissante est recommandée lors de l'utilisation d'un système équipé de plusieurs périphériques. Le système pourrait devenir instable, voire ne plus démarrer du tout, si l'alimentation est inadéquate.
- Si vous souhaitez installer deux cartes graphiques PCI Express x16 haut de gamme, utilisez un bloc d'alimentation doté d'une puissance de 400 à 500 W pour garantir la stabilité du système.
- Pour supporter un processeur dual-core Intel®, assurez-vous que le bloc d'alimentation peut fournir au minimum DC 16 A (max 22A) sur la sortie +12V_2.

13. Connecteur TPM (20-1 pin TPM)

Ce connecteur est dédié à un dispositif TPM (Trusted Platform Module), qui permet de stocker en toute sécurité des clés, des certificats numériques, des mots de passe, et des données. Le dispositif TPM permet d'accroître la sécurité réseau, de protéger votre identité numérique, et assure l'intégrité de la plateforme.

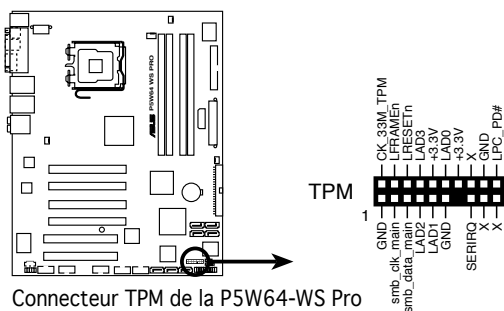

Connecteur TPM de la P5W64-WS Pro



Le module TPM est vendu séparément.

14. Connecteur système (12-pin PANEL)

Ce connecteur supporte plusieurs fonctions intégrées au châssis.

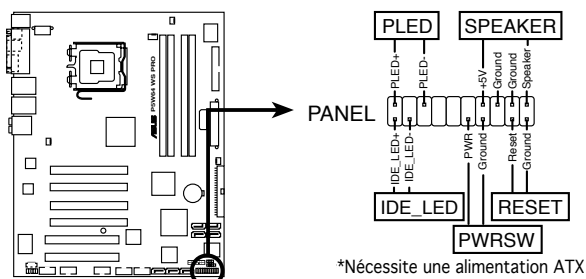

Connecteur d'alimentation de la P5W64-WS Pro

- **LED d'alimentation système**

Ce connecteur 3 broches est dédié à la LED d'alimentation système. Connectez le câble "power LED" du boîtier à ce connecteur. La LED d'alimentation système s'allume lorsque vous démarrez le système et clignote lorsque ce dernier est en veille.

- **LED d'activité HDD**

Ce connecteur 2 broches est dédié à la LED HDD Activity (activité du disque dur). Reliez le câble HDD Activity LED à ce connecteur. La LED IDE s'allume ou clignote lorsque des données sont lues ou écrites sur le disque dur.

- **Haut parleur d'alerte système**

Ce connecteur 4 broches est dédié au petit haut-parleur d'alerte du boîtier. Ce petit haut-parleur vous permet d'entendre les bips d'alerte système.

- **Bouton d'alimentation ATX/Soft-off**

Ce connecteur est dédié au bouton d'alimentation du système. Appuyer sur le bouton d'alimentation (power) allume le système ou passe le système en mode VEILLE ou SOFT-OFF en fonction des réglages du BIOS. Presser le bouton d'alimentation pendant plus de quatre secondes lorsque le système est allumé éteint le système.

- **Bouton Reset**

Ce connecteur 2 broches est destiné au bouton "reset" du boîtier. Il sert à redémarrer le système sans l'éteindre.

Ce chapitre décrit la séquence de démarrage, les messages vocaux du POST, et les différentes manières d'arrêter le système.

Démarrer **3**

Sommaire du chapitre

3

- 3.1 Démarrer pour la première fois 3-1
- 3.2 Eteindre l'ordinateur 3-2

3.1 Démarrer pour la première fois

1. Après avoir effectué tous les branchements, refermez le boîtier.
2. Assurez-vous que tous les interrupteurs soient éteints.
3. Connectez le câble d'alimentation au connecteur d'alimentation à l'arrière du boîtier
4. Connectez l'autre extrémité du câble d'alimentation à une prise de courant équipée d'une protection contre les surtensions.
5. Allumez l'ordinateur en suivant cet ordre:
 - a. Moniteur
 - b. Périphériques SCSI externes (en commençant par le dernier sur la chaîne)
 - c. Alimentation système
6. Après avoir démarré, La LED d'alimentation sur la face avant du boîtier s'allume. Pour les alimentations ATX, La LED Système s'allume lorsque vous pressez l'interrupteur d'alimentation ATX. Si votre moniteur est compatible avec les standards "non polluants" ou s'il possède une fonction d'économie d'énergie, la LED du moniteur peut s'allumer ou passer de la couleur orange à la couleur verte après l'allumage
Le système exécute alors les tests de démarrage (POST). Pendant ces tests, le BIOS envoie des bips (voir tableau ci-dessous) ; ou bien envoie des messages additionnels sur l'écran. Si rien ne se produit dans les 30 secondes qui suivent l'allumage du système, le système peut avoir échoué un des tests de démarrage. Vérifiez le paramétrage des jumpers et les connexions ou appelez l'assistance technique de votre revendeur.

Tableau des bips du BIOS

Element de test	Bips BIOS
Carte VGA trouvée	Un bip court
Boot du système	Un bip court (Quick Boot réglé sur Disabled)
Mémoire introuvable	Un bip long, deux bips courts, pause pour une courte période, répétition de la séquence
Clavier introuvable	Un bip court
Carte VGA introuvable	Un bip long suivi de 3 bips courts
Erreur de surveillance du matériel	Un bip long suivi de 4 bips courts

7. Au démarrage, maintenez la touche <Suppr> enfoncée pour avoir accès au menu de configuration du BIOS. Suivez les instructions du chapitre 4.

3.2 Eteindre l'ordinateur

3.2.1 Utiliser la fonction d'arrêt de l'OS

Si vous utilisez Windows® 2000 :

1. Cliquez sur le bouton **Démarrer** puis sur **Eteindre...**
2. Vérifier que l'option **Eteindre** soit sélectionnée, puis cliquez sur **OK** pour éteindre l'ordinateur.
3. L'alimentation doit s'éteindre après que Windows® soit fermé

Si vous utilisez Windows® XP :

1. Cliquez sur le bouton **Démarrer** puis sur **Arrêter**.
2. Sélectionnez **Arrêter le système** pour éteindre l'ordinateur.
3. L'alimentation doit s'éteindre après que Windows® soit fermé.

3.2.2 Utiliser la double fonction de l'interrupteur

Lorsque le système fonctionne, presser l'interrupteur d'alimentation pendant moins de 4 secondes passe le système en mode "sleep" ou en mode "soft off" en fonction du paramétrage du BIOS. Presser le bouton pendant plus de 4 secondes passe le système en mode "soft off" quel que soit le réglage du BIOS.

Ce chapitre explique comment changer les paramètres système via les menus du BIOS. Une description détaillée des paramètres du BIOS est également fournie.

Le BIOS 4

4.1	Gérer et mettre à jour votre BIOS	4-1
4.2	Configuration du BIOS.....	4-11
4.3	Main menu (Menu principal)	4-14
4.4	Advanced menu (Menu avancé)	4-19
4.5	Power menu (Menu alimentation).....	4-32
4.6	Boot menu (Menu du boot)	4-38
4.7	Tools menu (Menu outils)	4-44
4.8	Exit menu (Menu sortie)	4-47

4.1 Gérer et mettre à jour votre BIOS

Les utilitaires suivants vous permettent de gérer et mettre à jour le Basic Input/Output System (BIOS).

1. **ASUS Update** (Mise à jour du BIOS en environnement Windows®.)
2. **ASUS EZ Flash 2** (Mise à jour BIOS sous DOS via une disquette bootable, un disque flash USB, ou le CD de support de la carte mère.)
3. **ASUS AFUDOS** (Mise à jour du BIOS en mode DOS via une disquette de boot.)
4. **ASUS CrashFree BIOS 3** (Mise à jour BIOS sous DOS via une disquette bootable / un disque flash USB, ou le CD de support de la carte mère lorsque le BIOS est corrompu.)

Reportez-vous aux sections correspondantes pour plus de détails sur ces utilitaires.



Sauvegardez une copie du BIOS original de la carte mère sur une disquette bootable au cas où vous deviez restaurer le BIOS. Copiez le BIOS original en utilisant ASUS Update ou Award BIOS Flash.

4.1.1 Utilitaire ASUS Update

ASUS Update est un utilitaire qui vous permet de gérer, sauvegarder et mettre à jour le BIOS de la carte mère sous un environnement Windows®. ASUS Update permet de:

- Sauvegarder le BIOS en cours
- Télécharger le BIOS le plus récent depuis l'Internet
- Mettre à jour le BIOS depuis un fichier BIOS à jour
- Mettre à jour le BIOS depuis l'Internet, et
- Voir les informations de version du BIOS.

Cet utilitaire est disponible sur le CD de support fourni avec la carte mère.



ASUS Update nécessite une connexion Internet via un réseau ou via un Fournisseur d'Accès Internet (FAI).

Installer ASUS Update

Pour installer ASUS Update:

1. Insérez le CD de support dans le lecteur CD. Le menu **Drivers** apparaît.
2. Cliquez sur l'onglet **Utilities**, puis cliquez sur **Install ASUS Update VX.XX.XX**. Voir page 5-3 pour plus de détails sur le menu Utilities.
3. ASUS Update est installé sur votre système.



Quittez toutes les applications Windows® avant de mettre à jour le BIOS en utilisant cet utilitaire.

Mise à jour du BIOS depuis Internet

Pour mettre à jour le BIOS depuis l'Internet:

1. Lancez l'utilitaire depuis Windows en cliquant sur **Démarrer > Programmes > ASUS > ASUSUpdate > ASUSUpdate**. Le menu principal d'ASUS Update apparaît

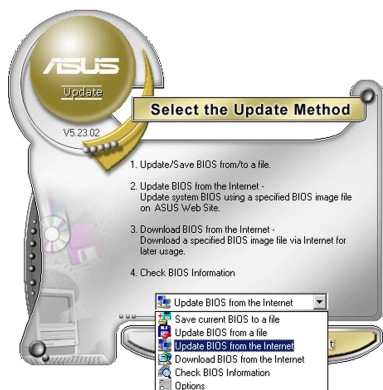
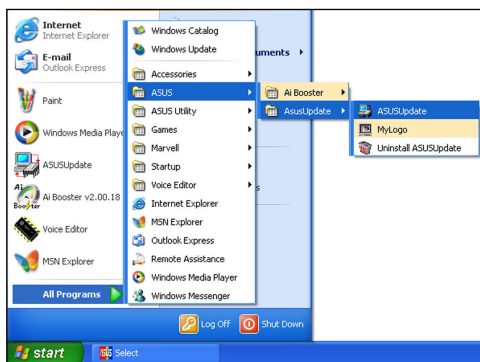

2. Choisissez **Update BIOS from the Internet** (Mettre à jour à partir d'Internet) dans le menu déroulant puis cliquez sur **Next** (Suivant).



3. Choisissez le site FTP ASUS le plus proche de chez vous ou cliquez sur **Auto Select**. (Sélection automatique) Cliquez sur **Next** (Suivant).

- Depuis le site FTP choisissez la version du BIOS à télécharger puis cliquez sur **Next** (Suivant).
- Suivez les instructions à l'écran pour terminer la mise à jour.



ASUS Update est capable de se mettre à jour depuis l'Internet. Mettez toujours à jour l'utilitaire pour bénéficier de toutes ses fonctions.

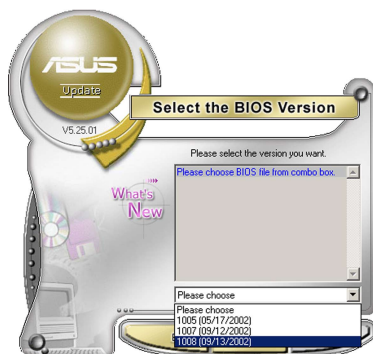

Mise à jour du BIOS grâce à un fichier BIOS

Pour effectuer cette mise à jour :

- Lancez ASUS Update depuis le bureau de Windows® en cliquant sur **Démarrer > Programmes > ASUS > ASUSUpdate > ASUSUpdate**. La fenêtre principale d'ASUS Update apparaît.
- Choisissez **Update BIOS from a file** (Mettre à jour à partir d'un fichier) dans le menu déroulant puis cliquez sur **Next** (Suivant).

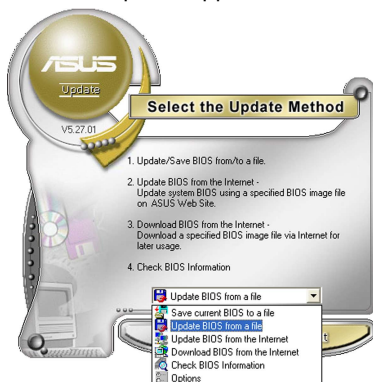

- Localisez le fichier BIOS dans la fenêtre **Open** (Ouvrir) puis cliquez sur **Save** (Sauvegarder).
- Suivez les instructions à l'écran pour terminer la mise à jour.

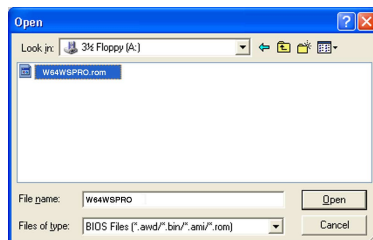

4.1.2 Créer une disquette bootable

1. Procédez selon l'une des méthodes suivantes pour créer une disquette bootable.

Sous DOS

- a. Insérez une disquette de 1.44 Mo dans le lecteur.
- b. Au prompt tapez: `format A:/s` puis pressez <Entrée>.

Sous Windows® XP

- a. Insérez une disquette de 1.44 Mo dans le lecteur.
- b. Cliquez sur **Démarrer** puis **Poste de travail**.
- c. Sélectionnez l'icône du lecteur de disquette.
- d. Cliquez sur **Fichier** puis choisissez **Formater**. Une fenêtre de formatage, **Formater disquette 3.5"**, apparaît.
- e. Sous Windows™ XP, choisissez **Créer une disquette de démarrage MS-DOS** dans les options de formatage puis cliquez sur **Formater**.

Sous Windows® 2000

Pour créer un ensemble de disquettes bootables sous Windows® 2000

- a. Insérez une disquette vierge et formatée de 1.44 Mo dans le lecteur.
 - b. Insérez le CD de Windows® 2000 CD dans le lecteur optique.
 - c. Cliquez sur **Démarrer** puis sur **Exécuter**.
 - d. Dans le champ vide, tapez
`D:\bootdisk\makeboot a:`
en considérant que D: est votre lecteur optique.
 - e. Appuyez sur <Entrée>, puis suivez les instructions qui apparaissent à l'écran pour continuer.
2. Copiez le fichier d'origine (ou le plus récent) du BIOS de la carte mère sur la disquette bootable.

4.1.3 Utilitaire ASUS EZ Flash 2

ASUS EZ Flash 2 vous permet de mettre à jour votre BIOS sans avoir besoin de booter sur une disquette bootable et d'utiliser à un utilitaire sous DOS. EZ Flash est intégré à la puce du BIOS et est accessible en pressant <Alt> + <F2> lors du Power-On Self Tests (POST).

Pour mettre à jour le BIOS en utilisant EZ Flash 2:

1. Visitez le site web ASUS (www.asus.com) pour télécharger le dernier BIOS pour cette carte mère.
2. Enregistrez ce BIOS sur une disquette ou un disque flash USB, puis redémarrez le système.
3. Vous pouvez lancer EZ Flash 2 de deux façons différentes.
 - (1) Insérez la disquette ou le disque flash USB qui contient le fichier BIOS dans le lecteur de disquette ou sur un port USB.

Appuyez sur <Alt> + <F2> lors du POST pour afficher l'écran suivant.

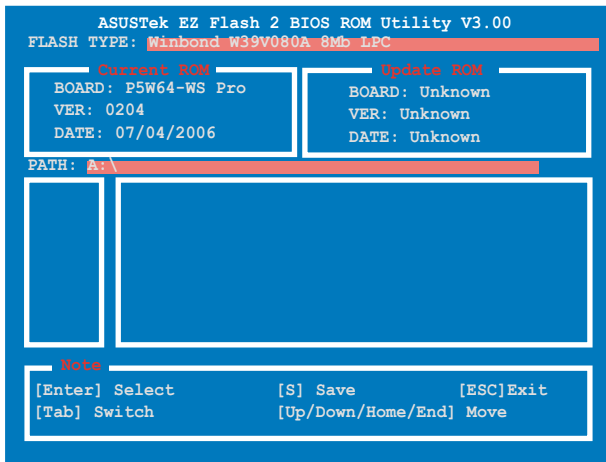

- (2) Accédez au menu de configuration du BIOS. Allez sur le menu **Tools** pour sélectionner **EZ Flash2** et appuyez sur <Entrée> pour l'activer. Vous pouvez basculer d'un lecteur à l'autre en pressant sur <Tab> avant de localiser le bon fichier. Puis, appuyez sur <Entrée>.
4. Lorsque le fichier BIOS correct est trouvé, EZ Flash 2 effectue la mise à jour du BIOS et redémarre automatiquement le système une fois terminé.



- Cette fonction peut supporter les périphériques tels qu'un disque flash USB, un disque dur, ou une disquette au format FAT 32/16.
- N'ETEIGNEZ PAS le système et ne le redémarrez pas lors de la mise à jour du BIOS ! Vous provoqueriez une défaillance de démarrage.

4.1.4 Utilitaire AFUDOS

AFUDOS vous permet de mettre à jour le BIOS sous DOS en utilisant une disquette bootable contenant le BIOS à jour. Cet utilitaire vous permet aussi de copier le BIOS actuel afin d'en faire une sauvegarde si le BIOS venait à échouer ou à être corrompu durant la mise à jour.

Copier le BIOS actuel

Pour copier le BIOS actuel en utilisant AFUDOS:



- Vérifiez que la disquette n'est pas protégée en écriture et contient au moins 1.2 Mo d'espace libre pour sauvegarder le fichier.
- Les écrans de BIOS suivants sont présentés à titre d'exemple. Il se peut que vous n'ayez pas exactement les mêmes informations à l'écran.

1. Copiez AFUDOS (afudos.exe) depuis le CD de support vers la disquette bootable créée plus tôt.
2. Démarrez en mode DOS puis au prompt tapez:

```
afudos /o[filename]
```

où [filename] est un nom de fichier assigné par l'utilisateur de longueur inférieure à 8 caractères alpha-numériques pour le nom principal, et trois caractères pour l'extension.

```
A:\>afudos /oOLDBIOS1.rom
```

Nom du fichier

Nom de l'extension

3. Pressez <Entrée>. L'utilitaire copie le BIOS actuel vers la disquette.

```
A:\>afudos /oOLDBIOS1.rom
AMI Firmware Update Utility - Version 1.19(ASUS V2.07(03.11.24BB))
Copyright (C) 2002 American Megatrends, Inc. All rights reserved.
Reading flash . . . . done
Write to file. . . . . ok
A:\>
```

L'utilitaire revient au prompt DOS après avoir copié le fichier BIOS.

Mise à jour du BIOS

Pour mettre à jour le BIOS avec AFUDOS:

1. Visitez le site web ASUS (www.asus.com) et téléchargez le fichier BIOS le plus récent pour votre carte mère. Enregistrez le BIOS sur une disquette bootable.



Ecrivez le nom du BIOS sur une feuille de papier. Vous devrez saisir le nom exact du BIOS au prompt DOS.

2. Copiez AFUDOS (afudos.exe) depuis le CD de support sur la disquette bootable.
3. Bootez en mode DOS, puis au prompt tapez:

```
afudos /i[filename]
```

où [filename] est le nom du BIOS original ou du BIOS le plus récent présent sur la disquette.

```
A:\>afudos /iW64WSPRO.rom
```

4. L'utilitaire vérifie le fichier et commence à mettre le BIOS à jour.

```
A:\>afudos /iW64WSPRO.rom
AMI Firmware Update Utility - Version 1.19(ASUS V2.07(03.11.24BB))
Copyright (C) 2002 American Megatrends, Inc. All rights reserved.

WARNING!! Do not turn off power during flash BIOS
Reading file ..... done
Reading flash ..... done

Advance Check .....
Erasing flash ..... done
Writing flash ..... 0x0008CC00 (9%)
```



N'éteignez pas le système et ne le réinitialisez pas lors de la mise à jour du BIOS pour éviter toute erreur de boot !

5. L'utilitaire revient au prompt DOS une fois la mise à jour du BIOS finie. Rebootez le système depuis le disque dur.

```
A:\>afudos /iW64WSPRO.rom
AMI Firmware Update Utility - Version 1.19(ASUS V2.07(03.11.24BB))
Copyright (C) 2002 American Megatrends, Inc. All rights reserved.

WARNING!! Do not turn off power during flash BIOS
Reading file ..... done
Reading flash ..... done

Advance Check .....
Erasing flash ..... done
Writing flash ..... done
Verifying flash .... done

Please restart your computer

A:\>
```

4.1.5 Utilitaire ASUS CrashFree BIOS 3

ASUS CrashFree BIOS 3 est un outil de récupération automatique qui permet de récupérer le fichier du BIOS lorsqu'il est défectueux ou qu'il est corrompu lors d'une mise à jour. Vous pouvez mettre à jour un BIOS corrompu en utilisant le CD de support de la carte mère ou la disquette qui contient le BIOS à jour.



Préparez le CD de support de la carte mère, la disquette, ou le disque flash USB contenant le BIOS mis à jour avant d'utiliser cet utilitaire.

Récupérer le BIOS depuis le CD de support

Pour récupérer le BIOS depuis le CD de support:

1. Démarrez le système.
2. Insérez le CD de support dans le lecteur de CD.
3. L'utilitaire affiche le message suivant et vérifie la présence du fichier BIOS sur le CD.

```
Bad BIOS checksum. Starting BIOS recovery...  
Checking for floppy...
```

Une fois trouvé, l'utilitaire vérifie automatiquement le lecteur optique. Le CD de support trouvé, l'utilitaire commence alors à mettre à jour le fichier BIOS corrompu.

```
Bad BIOS checksum. Starting BIOS recovery...  
Checking for floppy...  
Floppy not found!  
Reading file "W64WSPRO.ROM". Completed.  
Start flashing...
```

4. Redémarrez le système une fois que l'utilitaire a fini la mise à jour.

Récupérer le BIOS depuis un disque flash USB ou une disquette

Pour récupérer le BIOS depuis le disque flash USB ou une disquette:

1. Visitez le site web ASUS (www.asus.com) et téléchargez le fichier BIOS le plus récent pour votre carte mère. Renommez le fichier BIOS en W64WSPRO.ROM.
2. Insérez le disque flash USB ou la disquette contenant le fichier BIOS sur un port USB.
3. Démarrez le système.

4. L'utilitaire vérifiera automatiquement les périphériques à la recherche du fichier BIOS. Une fois trouvé, l'utilitaire effectuera la mise à jour du BIOS.
5. Redémarrez le système une fois la mise à jour terminée.



-
- Seuls les disques flash USB au format FAT 32/16/12 et avec une partition unique supportent ASUS CrashFree BIOS 3. La taille du périphérique doit être inférieure à 8Go.
 - La mise à jour environ 1 minute.
 - **N'ÉTEIGNEZ PAS** le système et ne le redémarrez pas lors de la mise à jour du BIOS ! Vous provoqueriez une défaillance de démarrage.
-

4.2 Configuration du BIOS

Cette carte mère dispose d'une puce firmware programmable que vous pouvez mettre à jour en utilisant l'utilitaire fourni décrit au chapitre "4.1 Gérer et mettre à jour votre BIOS."

Utilisez le Setup du BIOS lorsque vous installez la carte mère, si vous souhaitez reconfigurer le système, où lorsque vous y êtes invité par le message "Run Setup". Cette section vous explique comment configurer votre système avec cet utilitaire.

Même si vous n'êtes pas invité à entrer dans le BIOS, vous pourrez changer la configuration de votre ordinateur par la suite. Par exemple, vous pouvez activer la fonction Mot de passe ou modifier les paramètres de la gestion de l'alimentation. Pour ce faire, vous devez reconfigurer votre système en utilisant le Setup du BIOS de sorte que votre ordinateur prenne en compte ces modifications et les enregistre dans la mémoire CMOS RAM.

Le firmware de la carte mère stocke l'utilitaire Setup. Quand vous démarrez l'ordinateur, le système vous offre la possibilité d'exécuter ce programme. Pressez <Suppr> durant le POST (Power-On Self Test) pour entrer dans le BIOS, sinon, le POST continue ses tests.

Si vous voulez entrer dans le BIOS après le POST, redémarrez le système en appuyant sur <Ctrl>+<Alt>+<Suppr>, ou en pressant le bouton de reset sur le boîtier. Vous pouvez aussi redémarrer en éteignant puis en rallumant le système. Mais choisissez cette méthode uniquement si les deux autres ont échoué.

Le Setup du BIOS a été conçu pour être le plus simple possible à utiliser. Il s'agit d'un programme composé de menus, ce qui signifie que vous pouvez vous déplacer dans les différents sous-menus et faire vos choix parmi les options prédéterminées.



- Les paramètres par défaut du BIOS de cette carte mère conviennent à la plupart des utilisations leur permettant d'assurer des performances optimales. Si le système devient instable après avoir modifié un paramètre du BIOS, chargez les paramètres par défaut pour retrouver compatibilité et stabilité. Choisissez **Load Default Settings** dans **Exit Menu**. Voir section "4.7 Exit Menu (Menu sortie)
- Les écrans de BIOS montrés dans cette section ne sont que des exemples et ne correspondront peut-être pas à ceux que vous aurez à l'écran.
- Visitez le site web ASUS (www.asus.com) pour télécharger le BIOS le plus récent pour cette carte mère.

4.2.1 Ecran de menu du BIOS

Eléments du menu Barre du menu Champs de configuration Aide générale

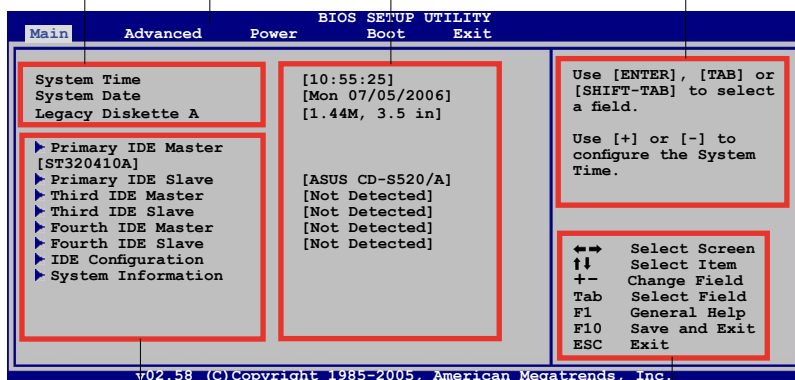

Sous-menus des éléments

Touches de navigation

4.2.2 Barre du menu

En haut de l'écran se trouve une barre du menu avec les choix suivants:

- Main** Pour modifier la configuration de base du système
- Advanced** Pour modifier les fonctions avancées
- Power** Pour modifier la configuration Advanced Power Management (APM)
- Boot** Pour modifier la configuration de boot
- Tools** Pour la configuration de fonctions spéciales
- Exit** Pour choisir les options de sortie et charger les paramètres par défaut

Pour sélectionner un élément de la barre de menu, pressez les flèches droite ou gauche sur le clavier jusqu'à ce que l'élément désiré soit surligné.

4.2.3 Touches de navigation

En bas à droite d'un écran de menu se trouvent les touches de navigation. Utilisez-les pour naviguer dans ce menu et changer des paramètres.



Ces touches peuvent varier d'un menu à l'autre.

4.2.4 Éléments du menu

L'élément surligné dans la barre de menu affiche les éléments spécifiques à ce menu. Par exemple, sélectionner **Main** affiche les éléments du menu principal.

Les autres éléments (Advanced, Power, Boot, et Exit) de la barre de menu ont leurs propres menus.

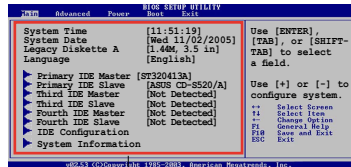

Éléments du menu principal

4.2.5 Sous-menus des éléments

Un triangle plein précède les éléments contenant un sous-menu. Pour afficher le sous-menu, choisissez l'élément et pressez <Entrée>.

4.2.6 Champs de configuration

Ces champs montrent les valeurs des éléments de menu. Si un élément est configurable par l'utilisateur, vous pouvez changer la valeur de cet élément dans le champ opposé. Vous ne pouvez pas sélectionner un élément qui n'est pas configurable par l'utilisateur.

Les champs configurables sont mis entre crochets; ils sont surlignés lorsque sélectionnés. Pour modifier la valeur d'un champ, sélectionnez-le et pressez sur <Entrée> pour afficher une liste d'options. Se référer à la section "4.2.7 Fenêtre Pop-up".

4.2.7 Fenêtre Pop-up

Choisissez un élément du menu, puis pressez <Entrée> pour afficher une fenêtre pop-up contenant les options de configuration pour cet élément

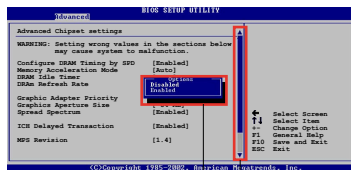

Fenêtre pop-up

4.2.8 Barre de défilement

Une barre de défilement apparaît à droite de l'écran de menu lorsque tous les éléments ne peuvent être affichés à l'écran. Utilisez les flèches haut/bas ou <Pg suiv>/<Pg préc> pour faire défiler.

Barre de défilement

4.2.9 Aide générale

En haut à droite de l'écran de menu se trouve une brève description de l'élément sélectionné.

4.3 Main menu (Menu principal)

Quand vous entrez dans le Setup du BIOS, l'écran suivant apparaît, vous donnant un aperçu des informations système principales.



Reportez-vous à la section "4.2.1 L'écran de menu BIOS" pour plus d'informations sur l'écran de menu et la manière d'y naviguer.

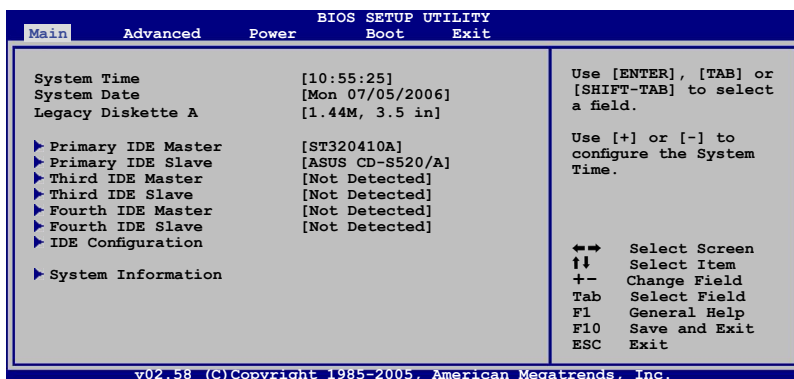

4.3.1 System Time [xx:xx:xxxx]

Réglez l'heure du système.

4.3.2 System Date [Day xx/xx/xxxx]

Réglez la date du système.

4.3.3 Legacy Diskette A [1.44M, 3.5 in.]

Détermine le type de lecteur de disquette installé.

Options de configuration : [Disabled] [360K, 5.25 in.] [1.2M , 5.25 in.] [720K , 3.5 in.] [1.44M, 3.5 in.] [2.88M, 3.5 in.]

4.3.4 Language [English]

Permet de choisir la langue du BIOS.

Options de configuration : [English] [Français] [Deutsch] [Japanese] [Chinese (GB)] [Chinese BIG5]

4.3.5 Primary, Third, and Fourth IDE Master/Slave

En entrant dans le Setup, le BIOS détecte la présence des périphériques IDE. Il y a un sous-menu distinct pour chaque périphérique IDE. Choisissez un élément et pressez sur <Entrée> pour afficher ses informations

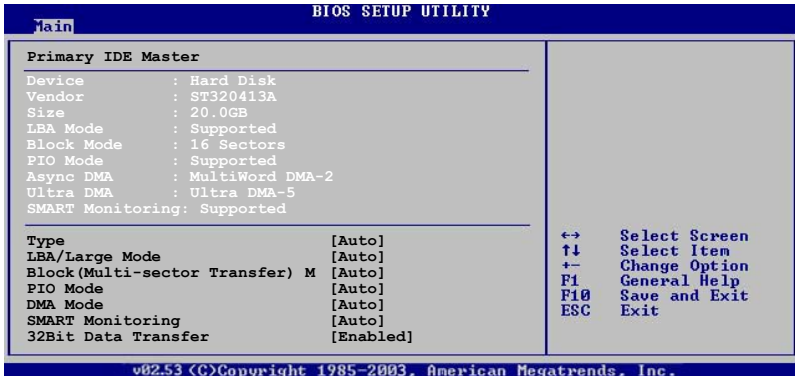

Le BIOS détecte automatiquement les valeurs des éléments grisés (Device, Vendor, Size, LBA Mode, Block Mode, PIO Mode, Async DMA, Ultra DMA, et SMART monitoring). Ces valeurs ne sont pas configurables par l'utilisateur. Ces éléments affichent N/A si aucun périphérique IDE n'est installé dans le système.

Type [Auto]

Sélectionne le type de disque IDE. Sur Auto, cet élément permet une sélection automatique du périphérique IDE approprié. Choisissez CDROM si vous configurez spécifiquement un lecteur CD-ROM. Choisissez [ARMD] (ATAPI Removable Media Device) si votre périphérique est un ZIP, LS-120, ou MO. Options de configuration : [Not Installed] [Auto] [CDROM] [ARMD]

LBA/Large Mode [Auto]

Active ou désactive le mode LBA. Passer sur Auto active le mode LBA si le périphérique supporte ce mode, et s'il n'a pas été formaté précédemment avec mode LBA désactivé. Options de configuration : [Disabled] [Auto]

Block (Multi-sector Transfer) [Auto]

Active ou désactive les transferts multi-secteurs. Configuré sur Auto, les transferts de données vers et depuis le périphérique se feront par plusieurs secteurs à la fois, si le périphérique supporte la fonction de transfert multi-secteurs. Sur [Disabled], les transferts de données vers et depuis le périphérique se feront secteur par secteur. Options de configuration : [Disabled] [Auto]

PIO Mode [Auto]

Sélectionne le mode PIO.

Options de configuration : [Auto] [0] [1] [2] [3] [4]

DMA Mode [Auto]

Sélectionne le mode DMA. Options de configuration : [Auto] [SWDMA0] [SWDMA1] [SWDMA2] [MWDMA0] [MWDMA1] [MWDMA2] [UDMA0] [UDMA1] [UDMA2] [UDMA3] [UDMA4] [UDMA5]

SMART Monitoring [Auto]

Active ou désactive la technologie SMART (Smart Monitoring, Analysis, and Reporting Technology).

Options de configuration : [Auto] [Disabled] [Enabled]

32Bit Data Transfer [Enabled]

Active ou désactive les transferts de données 32-bits.

Options de configuration : [Disabled] [Enabled]

4.3.6 IDE Configuration

Les éléments de ce menu vous permettent d'activer ou de modifier la configuration des périphériques IDE installés sur votre système.

Sélectionnez un élément, puis pressez <Entrée> pour le configurer.

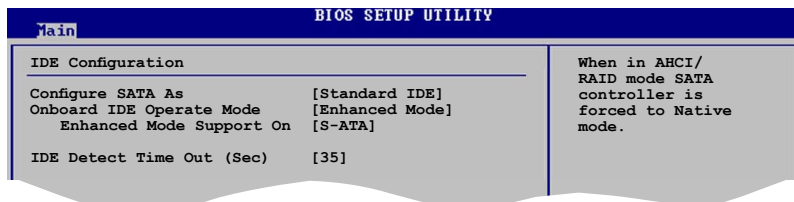

Configure SATA As [Standard IDE]

Définit la configuration des connecteurs Serial ATA que le Southbridge supporte.

L'interface AHCI permet à un pilote de stockage embarqué d'activer les fonctions avancées Serial ATA afin d'accroître les performances de stockage des charges aléatoires en autorisant le périphérique à optimiser de manière interne l'ordre des commandes

Si vous souhaitez configurer vos disques durs Serial ATA en ensemble RAID 0, RAID 1, RAID 10, et RAID 5, ou via la technologie Intel® Matrix Storage, définissez cet élément sur [RAID].

Si vous souhaitez utiliser les disques durs Serial ATA comme des périphériques physiques de stockage Parallel ATA, laissez [Standard IDE] comme paramètre par défaut.

Si vous souhaitez que les disques durs Serial ATA emploient l'interface AHCI (Advanced Host Controller Interface), définissez cet élément sur [AHCI]. Pour plus de détails concernant l'interface AHCI, visitez les sites :

www.intel.com/support/chipsets/imst/sb/CS-012304.htm
www.intel.com/support/chipsets/imst/sb/CS-012305.htm

Le contrôleur SATA est défini sur Native mode quand cet élément est défini sur [RAID] ou [AHCI]



L'élément Onboard IDE Operate Mode et les éléments de ses sous-menus apparaissent uniquement quand SATA As est défini sur [Standard IDE].

Onboard IDE Operate Mode [Enhanced Mode]

Sélectionne le mode d'opération IDE en fonction du système d'exploitation installé. Cet élément est défini sur [Enhanced Mode] si vous utilisez une OS qui supporte le mode natif, tel que Windows® 2000/XP. Options de configurations : [Disabled] [Compatible Mode] [Enhanced Mode]



Si vous utilisez un lecteur optique Serial ATA, définissez cet élément sur [Compatible Mode] avant de créer une disquette de boot grâce au CD de support.

Enhanced Mode Support On [S-ATA]

Permet d'utiliser une OS supportant le mode natif sur les ports Serial ATA, et Parallel AT. Il est recommandé de laisser le paramètre par défaut pour une meilleur compatibilité de l'OS. Sur ce paramètre, vous pouvez utiliser une OS legacy sur les ports Parallel ATA uniquement si aucun périphérique Serial ATA n'est installé.

Les options P-ATA+S-ATA et P-ATA sont réservées aux utilisateurs avancés. Si vous utilisez néanmoins une de ces options et que des problèmes surviennent, veuillez basculer sur le paramètre par défaut, S-ATA. Options de configuration : [P-ATA+S-ATA] [S-ATA] [P-ATA]

Combined Mode Option [Primary P-ATA +S-ATA]

Sélectionne les ports IDE à utiliser.

Options de configuration : [Primary P-ATA +S-ATA] [S-ATA only] [P-ATA only]

Les options [S-ATA only] et [P-ATA only] sont réservées aux utilisateurs avancés. Si vous utilisez néanmoins un de ces options, et que des problèmes surviennent, veuillez basculer sur le paramètre par défaut, [Primary P-ATA+S-ATA].



L'élément **Combined Mode Option** apparaît seulement quand Onboard IDE Operate Mode est défini sur [Compatible Mode].

Onboard Serial-ATA BOOTROOM [Enabled]

Active ou désactive la ROM d'amorçage Serial ATA.

Options de configurations : [Disabled] [Enabled]



L'élément **Onboard Serial-ATA BOOTROOM** apparaît uniquement quand Configure SATA As est défini sur [RAID].

ALPE and ASP [Disabled]

Active ou désactive les fonctions de gestion ALPE (Agressive Link Power) et ASP (Aggressive Slumber/Partial).

Options de configuration : [Disabled] [Enabled]



L'élément **ALPE and ASP** et les éléments de ses sous-menus apparaissent uniquement quand Configure SATA As est défini sur [AHCI].

IDE Detect Time Out [35]

Sélectionne le délai d'attente de détection des périphériques ATA/ATAPI.

Options de configuration : [0] [5] [10] [15] [20] [25] [30] [35]

4.3.7 System Information

Ce menu vous offre une vue générale des caractéristiques du système. Les éléments de ce menu sont automatiquement détectés par le BIOS.

Main		BIOS SETUP UTILITY	
AMIBIOS			
Version	:	0116	
Build Date	:	08/01/06	
Processor			
Type	:	Genuine Intel(R) CPU	
2.80GHz			
Speed	:	2800 MHz	
Count	:	2	
System Memory			
Total	:	512MB	↔ Select Screen
Appropriated	:	0MB	↑ Select Item
Available	:	512MB	+ Change Option
			▽ General Help

AMI BIOS

Affiche les informations auto-détectées du BIOS.

Processor

Affiche les caractéristiques auto-détectée du CPU.

System Memory

Affiche la mémoire système auto-détectée.

4.4 Advanced menu (menu avancé)

Les éléments du menu Advanced menu vous permettent de modifier les paramètres du CPU et d'autres composants système.



Prenez garde en changeant les paramètres du menu Advanced. Des valeurs incorrectes risquent d'entraîner un mauvais fonctionnement du système.

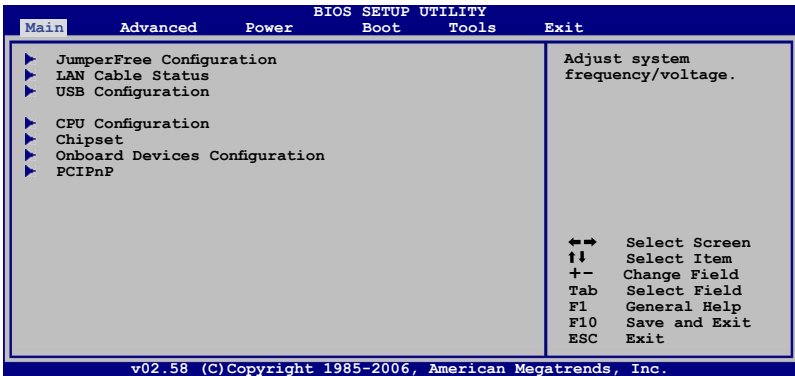

4.4.1 JumperFree Configuration

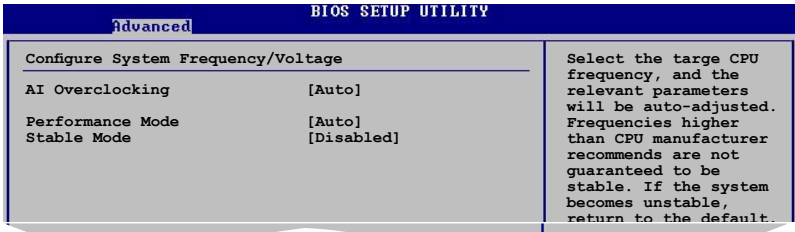

AI Overclocking [Auto]

Permet de choisir les options d'overclocking vous permettant d'obtenir la fréquence interne du CPU désirée. Sélectionnez une des options de configurations pré-établies.

Manual Permet de définir chaque paramètre d'overclocking.

Auto Charge les paramètres optimaux pour le système.

AI NOS La fonction AI NOS (AI Non-delay Overclocking System) détermine de manière intelligente la charge du système et augmentera automatiquement les performances des tâches nécessitant le plus de ressources.

Overclock profile Charge des profils d'overclocking avec des paramètres optimaux afin d'assurer la stabilité du système lors de l'overclocking.



L'élément suivant apparaît uniquement quand un processeur supportant la fonction lock free est installé. Seuls quelques processeurs très récents la supportent.

CPU Lock Free [Auto]

Cet élément vous permet de fixer le multiplicateur CPU à 14x. Définir cet élément sur [Auto] permettra à la carte mère d'ajuster automatiquement la valeur du multiplicateur CPU en augmentant le FSB externe. Options de configuration : [Auto] [Disabled] [Enabled]



L'élément suivant apparaît uniquement quand AI Overclocking est défini sur [Manual].

CPU Frequency [XXX]

Permet d'ajuster la fréquence du CPU. La valeur de cet élément est auto-détectée par le BIOS. Utilisez les touches <+> et <-> pour ajuster la fréquence FSB du CPU. Vous pouvez aussi saisir manuellement la fréquence CPU désirée grâce au pavé numérique. Les valeurs s'échelonnent de 100 à 550.

DRAM Frequency [Auto]

Permet d'ajuster la fréquence d'opération de la DDR.

Options de configuration : [Auto] [DDR2-400MHz] [DDR2-533MHz] [DDR2-600MHz] [DDR2-667MHz] [DDR2-800MHz]



Sélectionner une fréquence DRAM trop élevée peut rendre le système instable ! Dans ce cas, basculez vers la valeur par défaut.

Performance Mode [Auto]

Accroît les performances du système. Défini sur [Turbo], il peut rendre le système instable. Dans ce cas, basculez vers la valeur par défaut, [Auto]. Options de configuration : [Auto] [Standard] [Turbo]

PCI Express Frequency [Auto]

Permet de définir la fréquence PCI Express. Cet élément est défini par défaut sur [Auto]. Options de configuration : [Auto] [90] ~ [150]

PCI Clock Synchronization Mode [Auto]

Permet de synchroniser la fréquence PCI avec la fréquence PCI Express ou CPU. Options de configuration : [To CPU] [33.33MHz] [Auto]

CPU Clock Spread Spectrum [Enabled]

Active ou désactive l'élément CPU clock spread spectrum. Options de configuration : [Disabled] [Enabled]

PCIe Clock Spread Spectrum [Disabled]

Active ou désactive l'élément PCI Express clock spread spectrum. Options de configuration : [Disabled] [Enabled]



Les éléments suivants apparaissent uniquement quand **AI Overclocking** est défini sur [Manual] ou [AI NOS].

Memory Voltage [Auto]

Sélectionne la valeur de référence du voltage de la DDR2. Options de configuration : [Auto] [1.80V] [1.90V] [1.95V] [2.00V] [2.05V] [2.10V] [2.15V] [2.20V] [2.25V] [2.30V] [2.35V] [2.40V]



Se référer à la documentation de la DDR2 avant d'ajuster le voltage de la mémoire. Définir un voltage trop élevé peut endommager le(s) module(s) mémoire !

CPU VCore Voltage [Auto]

Sélectionne le voltage du CPU VCore. Options de configuration: [Auto] [1.7000V] [1.6875V] [1.6750V] [1.6625V] [1.6500V] [1.6375V] [1.6250V] [1.6125V] [1.6000V] [1.5875V] [1.5750V] [1.5625V] [1.5500V] [1.5375V] [1.5250V] [1.5125V] [1.5000V] [1.4875V] [1.4750V] [1.4625V] [1.4500V] [1.4375V] [1.4250V] [1.4125V] [1.4000V] [1.3875V] [1.3750V] [1.3625V] [1.3500V] [1.3375V] [1.3250V] [1.3125V] [1.3000V] [1.2875V]



Se référer à la documentation du processeur avant de sélectionner le voltage CPU Vcore. Définir un voltage trop élevé peut endommager le processeur !

FSB Termination Voltage [Auto]

Sélection le voltage d'arrêt du FSB.

Options de configuration : [Auto] [1.20V] [1.30V] [1.40V] [1.50V]



Définir un voltage de terminaison FSB trop élevé peut endommager le chipset et le processeur.

MCH Chipset Voltage [Auto]

Sélectionne le voltage de la puce du contrôleur mémoire (MCH). Options de configuration : [Auto] [1.50V] [1.60V] [1.70V] [1.80V]



Définir un voltage trop élevé peut endommager la puce du MCH !

ICH Chipset Voltage [Auto]

Sélectionne le voltage de la puce du contrôleur E/S (ICH).

Options de configuration : [Auto] [1.05V] [1.20V]



Définir un voltage trop élevé peut endommager la puce du ICH !



L'élément suivant apparaît uniquement quand AI Overclocking est défini sur [Overclock Profile].

Overclock Options [Overclock 5%]

Permet d'overclocker la vitesse du processeur en sélectionnant l'une des valeurs pré-établi. Options de configuration :

[Overclock 5%][FSB888/DDR2-667][Overclock 10%][FSB960/DDR2-800][Overclock 15%][FSB1200/DDR2-800][Overclock 20%][FSB1280/DDR2-800][Overclock 30%][FSB1333/DDR2-667][FSB1333/DDR2-834]



L'élément suivant apparaît uniquement quand **AI Overclocking** est défini sur [AI NOS].

N.O.S. Mode [Auto]

Définit le mode NOS (Non-Delay Overclocking System). Sélectionnez l'une des options de configuration suivantes :

Auto - charge les paramètres optimaux de sensibilité, et d'overclocking.

Manual - permet de définir manuellement les paramètres d'overclocking.



Les éléments suivants apparaissent uniquement quand **N.O.S. Mode** est défini sur [Manual]

Sensitivity [Sensitive]

Sélectionne la sensibilité du capteur AI NOS. Définir cet élément sur [Sensitive] déclenchera AI NOS avec une charge du processeur moindre. Options de configuration : [Normal] [Sensitive] [Less-Sensitive]

Target Frequency [Overclock 3%]

Définit le pourcentage maximale d'overclocking du mode NOS sélectionné. Options de configuration : [Overclock 3%] [Overclock 5%] [Overclock 7%] [Overclock 10%] [Overclock 15%] [Overclock 20%] [Overclock 30%]



Sélectionner une fréquence trop élevée peut rendre le système instable. Dans ce cas, basculez vers le paramètre par défaut.

4.4.2 LAN Cable Status

Ce menu affiche l'état du câble LAN (Local Area Network) connecté au port LAN (RJ-45).

POST Check LAN Cable [Disabled]			Check LAN cable during POST.
LAN Cable Status Pair	Status	Length	
1-2	N/A		
3-6	N/A		
4-5	N/A		
7-8	N/A		
1-2	N/A		
3-6	N/A		
4-5	N/A		
7-8	N/A		

©Copyright 1985-2002, American Megatrends, Inc.

POST Check LAN Cable [Disabled]

Active ou désactive la vérification du câble LAN durant le POST. Activé, ce menu affiche les défaillances du câble (erreurs et court-circuits), et le point (longueur) où la défaillance a été détectée.

Options de configuration : [Disabled] [Enabled]



Seul le LAN Marvell (LAN2) supporte cette fonction.

4.4.3 USB Configuration

Les éléments de ce menu vous permettent de changer toutes les fonctions associées à l'USB. Sélectionnez un élément puis pressez sur <Entrée> pour afficher les options de configuration.

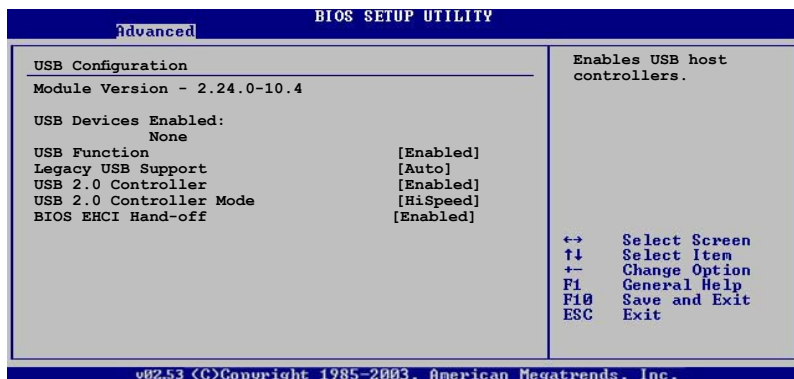

Les éléments **Module Version** et **USB Devices Enabled** affichent les valeurs auto-détectées. Si aucun périphérique USB n'est détecté, l'élément affiche None.

USB Function [Enabled]

Active ou désactive les contrôleurs USB.

Options de configuration : [Disabled] [Enabled]

Legacy USB Support [Auto]

Active ou de désactive le support des périphériques USB legacy. Défini sur [Auto], il permet au système de détecter la présence de périphériques USB legacy au démarrage. Si le système en détecte, le mode USB controller legacy est activé. Si le système n'en détecte aucun, le support USB legacy est désactivé. Options de configuration : [Disabled] [Enabled] [Auto]

USB 2.0 Controller [Enabled]

Active ou désactive le contrôleur USB 2.0.

Options de configuration : [Enabled] [Disabled]



Les éléments suivants apparaissent uniquement quand USB 2.0 Controller est défini sur [Enabled].

USB 2.0 Controller Mode [HiSpeed]

Permet de définir le mode du contrôleur USB 2.0 sur HiSpeed (480 Mbps) ou FullSpeed (12 Mbps). Configuration options : [HiSpeed] [FullSpeed]

BIOS EHCI Hand-off [Disabled]

Active le support des systèmes d'exploitation dépourvu de la fonction EHCI hand-off. Options de configuration : [Disabled] [Enabled]

4.4.4 CPU Configuration

Les éléments de ce menu affichent les informations relatives au processeur qui ont été auto-détectées par le BIOS.

BIOS SETUP UTILITY	
Advanced	
Configure Advanced CPU settings	Sets the ratio between CPU Core Clock and the FSB Frequency. NOTE: If an invalid ratio is set in CMOS then actual and setpoint values may differ.
Manufacturer: Intel	
Brand String: Genuine Intel(R) CPU 2.80GHz	
Frequency : 2800 MHz	
FSB Speed : 800 MHz	
Cache L1 : 32 KB	
Cache L2 : 2048 KB	
Cache L3 : 0 KB	
Ratio Status: Unlocked (Max:14, Min:14)	
Ratio Actual Value : 14	
Ratio CMOS Setting: [14]	↔ Select Screen
VID CMOS Setting: [62]	F4 Select Item
Microcode Updation: [Enabled]	← Change Option
Max CPUID Value Limit: [Disabled]	F1 General Help
Execute Disable Function [Disabled]	F10 Save and Exit
CPU Internal Thermal Control [Auto]	ESC Exit

v02.53 (C)Copyright 1985-2003, American Megatrends, Inc.

Ratio CMOS Setting [14]

Définit le ratio entre la fréquence du cœur de processeur, et celle du Front Side Bus. Le BIOS auto-détecte la valeur par défaut de cet élément. Utilisez les touches <+> ou <-> pour ajuster les valeurs.



Vous pouvez ajuster l'élément Ratio CMOS uniquement si vous avez installé un processeur déverrouillé. Se référer à la documentation du processeur pour plus de détails.

VID CMOS Setting [62]

Permet de déterminer les paramètres VID CMOS du CPU. La valeur par défaut de cet élément est auto-détectée par le BIOS. Utilisez les touches <+> et <-> pour ajuster les valeurs.

Microcode Updation [Enabled]

Vous permet d'activer ou de désactiver la mise à jour du microcode. Options de configuration: [Disabled] [Enabled]

Max CPUID Value Limit [Disabled]

Définir cet élément sur [Enabled] permet aux systèmes d'exploitation legacy de booter, même s'ils ne supportent pas les processeurs dotés de fonctions CPUID étendus.

Options de configuration : [Disabled] [Enabled]

Execute Disable Function [Disabled]

Active ou désactive la technologie No-Execution Page Protection. Définir cet élément sur [Enabled] force la fonction XD flag à toujours revenir à zéro (0). Options de configuration : [Disabled] [Enabled]

CPU Internal Thermal Control [Auto]

Désactive ou définit sur auto la fonction CPU Internal Thermal Control (contrôle interne de la température du processeur). Sur [Auto], le BIOS vérifiera automatiquement si le processeur peut activer le support TM ou TM2. En mode TM, l'alimentation du processeur est réduite. En mode TM2, le cœur de processeur et le VID sont réduits.

Options de configuration : [Auto] [Disabled]

Faites défiler la fenêtre pour afficher les éléments suivants.



L'élément suivant apparaît uniquement si vous avez installé un processeur Intel® supportant la technologie EIST (Enhanced Intel SpeedStep® Technology).

Intel(R) SpeedStep Technology [Automatic]

Active ou désactive la technologie Enhanced Intel SpeedStep®. Défini sur [Automatic], vous pouvez ajuster les paramètres d'alimentation de l'ordinateur via le système d'exploitation, afin d'utiliser la fonction EIST.

Définissez cet élément sur [Disabled] si vous ne souhaitez pas utiliser la fonction EIST.

Options de configuration : [Automatic] [Disabled]



-
- Se référer à l'Appendice pour plus de détails sur l'utilisation de la fonction EIST.
 - La carte mère est fournie avec un BIOS supportant la fonction EIST.
-

4.4.5 Chipset

Les éléments de ce menu vous permettent de configurer les paramètres avancés du chipset. Sélectionnez un élément, puis pressez <Entrée> pour afficher son sous-menu.

Advanced		BIOS SETUP UTILITY	
Advanced Chipset Settings		Enable or Disable Configure DRAM Timing by SPD	
Configure DRAM Timing by SPD	[Enabled]		
DRAM ECC Mode	[Disabled]		
Hyper Path 3	[Auto]		
DRAM Throttling Threshold	[Auto]		
Boot Graphic Adapter Priority	[PCI Express/PCI]		
PEG Buffer Length	[Auto]		
Link Latency	[Auto]		
PEG Root Control	[Auto]		
PEG Link Mode	[Auto]		
Slot Power	[Auto]		
High Priority Port Select	[Disabled]		
		↔ Select Screen ↑↓ Select Item ←→ Change Option F1 General Help F10 Save and Exit ESC Exit	
v02.53 (C)Copyright 1985-2003, American Megatrends, Inc.			

Configure DRAM Timing by SPD [Enabled]

Quand cet élément est activé, les paramètres de timing de la DRAM sont alors définis en fonction du SPD (Serial Presence Detect) de la DRAM. Quand cet élément est désactivé, vous pouvez alors définir manuellement les paramètres de timing de la DRAM via les sous-éléments de l'élément DRAM. Les sous-éléments suivants apparaissent uniquement quand cet élément est défini sur Disabled. Options de configuration : [Disabled] [Enabled]

DRAM CAS# Latency [5 Clocks]

Contrôle le temps d'attente entre l'exécution de la commande de lecture SDRAM et le moment où les données deviennent disponibles.
Options de configuration : [6 Clocks] [5 Clocks] [4 Clocks] [3 Clocks]

DRAM RAS# Precharge [4 Clocks]

Contrôle l'inactivité des horloges après qu'une commande de précharge ait été envoyé à la DDR SDRAM.
Options de configuration : [2 Clocks] ~ [6 Clocks]

DRAM RAS# to CAS# Delay [4 Clocks]

Contrôle le temps d'attente entre l'exécution d'une commande d'activation de la DDR SDRAM et celle d'une commande de lecture/écriture. Options de configuration : [2 Clocks] ~ [6 Clocks]

DRAM RAS# Activate to Precharge Delay [15 Clocks]

Options de configuration : [4 Clocks] ~ [18 Clocks]

DRAM Write Recovery Time [4 Clocks]

Options de configuration : [2 Clocks] ~ [6 Clocks]

Ready Delay [Auto]

Options de configuration : [Auto] [2T] [3T]~[13T]

DRAM ECC Mode [Auto]

Désactive ou définit sur [Auto] le mode ECC DRAM.
Options de configuration : [Disabled] [Auto]

Hyper Path 3 [Auto]

Active ou désactive la fonction ASUS Hyper Path 3.
Options de configuration : [Disabled] [Enabled] [Auto]

DRAM Throttling Threshold [Auto]

Options de configuration: [Disabled] [Auto]

Boot Graphic Adapter Priority [PCI Express/PCI]

Sélectionne le contrôleur graphique qui doit être utilisé comme premier périphérique de boot. Options de configuration: [PCI Express/PCI] [PCI/PCI Express]

PEG Buffer Length [Auto]

Définit la longueur du tampon des cartes graphiques PCI Express.
Options de configuration: [Auto] [Long] [Short]

Link Latency [Auto]

Définit la latence de liaison des cartes graphiques PCI Express.
Options de configuration: [Auto] [Slow] [Normal]

PEG Root Control [Auto]

Active, désactive ou définit automatiquement le contrôle de la racine des cartes graphiques PCI Express.

Options de configuration : [Auto] [Disabled] [Enabled]

Faites défiler la fenêtre pour afficher les éléments suivants.

PEG Link Mode [Auto]

Définit le mode de liaison des cartes graphiques PCI Express. Définir cet élément sur [Auto] permet à la carte mère d'ajuster automatiquement le mode de liaison des cartes graphiques PCI Express à la fréquence adaptée à la configuration système. Quatre paramètres supplémentaires sont disponibles afin d'overclocker le mode de liaison PEG.

Options de configuration : [Auto] [Slow] [Normal] [Fast] [Faster]

Slot Power [Auto]

Définit la puissance du slot pour carte graphique PCI Express.
Options de configurations: [Auto] [Light] [Normal] [Heavy] [Heavier]

High Priority Port Select [Disabled]

Désactive ou sélectionne le port haute prioritaire. Le port sélectionné aura l'arbitrage au dessus de VC0, mais en dessous de VC1.

Options de configuration : [Disabled] [PCIEX16_3] [Marvell 88E8052 LAN] [Marvell 88SE6145 SATA]

4.4.6 Onboard Devices Configuration

Advanced		BIOS SETUP UTILITY
Configure Win627EHG Super IO Chipset		Enable or disable High Definition Audio Controller.
HD Audio Controller	[Enabled]	
PCI-E Lan	[Enabled]	
PCI-E LAN BOOTROM	[Disabled]	
PCI Lan	[Enabled]	
PCI LAN BOOTROM	[Disabled]	
Marvell SATA Controller	[Enabled]	
Marvell SATA BOOTROM	[Disabled]	
Onboard 1394 Controller	[Enabled]	
Serial Port1 Address	[3F8/IRQ4]	
Parallel Port Address	[378]	
Parallel Port Mode	[ECP]	
ECP Mode DMA Channel	[DMA3]	
Parallel Port IRQ	[IRQ7]	

(C)Copyright 1985-2002, American Megatrends, Inc.

HD Audio Controller [Enabled]

Active ou désactive le CODEC high-définition audio.

Options de configuration : [Enabled] [Disabled]

Front Panel Support Type [AC97]

Vous permet de régler le mode du connecteur (AFFP) audio en façade sur legacy AC'97 ou high-définition audio en fonction du standard audio que le module audio de façade peut supporter. Options de configuration: [AC97] [HD Audio]

PCI-E Lan [Enabled]

Permet d'activer ou désactiver le PCI-E Lan.

Options de configuration : [Enabled] [Disabled]

PCI-E LAN BOOTROM [Disabled]

Permet d'activer ou désactiver la ROM de boot PCI-E. Options de configuration : [Disabled] [Enabled]

PCI Lan [Enabled]

Permet d'activer ou désactiver le PCI Lan.

Options de configuration : [Enabled] [Disabled]

PCI LAN BOOTROM [Disabled]

Permet d'activer ou désactiver la ROM de boot PCI LAN. Options de configuration : [Disabled] [Enabled]

Marvell SATA Controller [Enabled]

Active ou désactive le contrôleur Serial ATA Marvell® 88SE6145 embarqué.
Options de configuration : [Enabled] [Disabled]

Marvell SATA BOOTROM [Disabled]

Permet d'activer ou désactiver la ROM de boot Serial ATA Marvell® 88SE6145. Options de configuration : [Disabled] [Enabled]

Onboard 1394 Controller [Enabled]

Active ou désactive le contrôleur IEEE 1394a embarqué.
Options de configuration : [Enabled] [Disabled]

Serial Port1 Address [3F8/IRQ4]

Permet de choisir l'adresse du Serial Port1.
Options de configuration : [Disabled] [3F8/IRQ4] [2F8/IRQ3] [3E8/IRQ4] [2E8/IRQ3]

Parallel Port Address [378]

Permet de choisir les adresses du port parallèle.
Options de configuration : [Disabled] [378] [278]

Parallel Port Mode [ECP]

Vous permet de choisir le mode du port parallèle.
Options de configuration : [Normal] [Bi-directional] [EPP] [ECP]

ECP Mode DMA Channel [DMA3]

Apparaît uniquement quand l'élément Parallel Port Mode est défini sur [ECP]. Cette option permet au BIOS de régler l'élément Parallel Port ECP DMA.

Options de configuration : [DMA0] [DMA1] [DMA3]

EPP Version [1.9]

Apparaît uniquement quand l'élément Parallel Port Mode est défini sur [EPP]. Il permet au BIOS de choisir la version EPP du port parallèle.

Options de configuration : [1.9] [1.7]

Parallel Port IRQ [IRQ7]

Sélectionne l'IRQ du port parallèle.
Options de configuration: [IRQ5] [IRQ7]

4.4.7 PCI PnP

Les éléments du menu PCI PnP vous permettent de modifier les paramètres avancés des périphériques avancés PCI/PnP. Ce menu inclut la configuration des IRQ, et des ressources des canaux DMA pour les périphériques PCI/PnP et legacy ISA, et la configuration de la taille des blocs mémoire des périphériques legacy ISA.



Faites attention en changeant les paramètres des éléments du menu PCI PnP. Des valeurs incorrectes peuvent entraîner un mauvais fonctionnement du système.

Advanced		BIOS SETUP UTILITY
Advanced PCI/PnP Settings		NO: Lets the BIOS configure all the devices in the system. YES: Lets the operating system configure Plug and Play (PnP) devices not required for boot if your system has a Plug and Play operating system. ↔ Select Screen ↑↓ Select Item ← Change Option F1 General Help F10 Save and Exit ESC Exit
WARNING: Setting wrong values in below sections may cause system to malfunction.		
Plug And Play O/S	[No]	
PCI Latency Timer	[64]	
Allocate IRQ to PCI VGA	[Yes]	
Palette Snooping	[Disabled]	
IRQ-3 assigned to	[PCI Device]	
IRQ-4 assigned to	[PCI Device]	
IRQ-5 assigned to	[PCI Device]	
IRQ-7 assigned to	[PCI Device]	
IRQ-9 assigned to	[PCI Device]	
IRQ-10 assigned to	[PCI Device]	
IRQ-11 assigned to	[PCI Device]	
IRQ-14 assigned to	[PCI Device]	
IRQ-15 assigned to	[PCI Device]	

v02.53 (C)Copyright 1985-2003, American Megatrends, Inc.

Plug And Play O/S [No]

Quand cet élément est défini sur [No], le BIOS configure tous les périphériques du système. Quand cet élément est défini [Yes] et si vous installez un système d'exploitation Plug and Play, l'OS configure les périphériques Plug and Play qui ne sont pas nécessaires au boot. Options de configuration : [No] [Yes]

PCI Latency Timer [64]

Vous permet de sélectionner la valeur en unités des fréquences PCI des périphériques PCI pour l'élément PCI latency timer. Options de configuration : [32] [64] [96] [128] [160] [192] [224] [248]

Allocate IRQ to PCI VGA [Yes]

Sur [Yes], le BIOS assigne un IRQ à la carte VGA PCI si la carte nécessite un IRQ. Sur [No], le BIOS n'assigne pas d'IRQ à la carte VGA PCI même si nécessaire. Options de configuration : [No] [Yes]

Palette Snooping [Disabled]

Sur [Enabled], la fonction Palette Snooping informe les périphériques PCI qu'un périphérique graphique ISA est installé dans le système afin que ce dernier puisse fonctionner correctement. Options de configuration : [Disabled] [Enabled]

IRQ-xx assigned to [PCI Device]

Sur [PCI Device], l'IRQ spécifiée is libre pour l'usage de périphériques PCI/PnP. Une fois sur [Reserved], l'IRQ est réservée pour les périphériques ISA legacy. Options de configuration : [PCI Device] [Reserved]

4.5 Power menu (menu alimentation)

Les éléments du menu Power vous permettent de changer les paramètres de l'ACPI et de l'APM (Advanced Power Management). Sélectionnez un élément, puis pressez <Entrée> pour afficher les options de configuration.

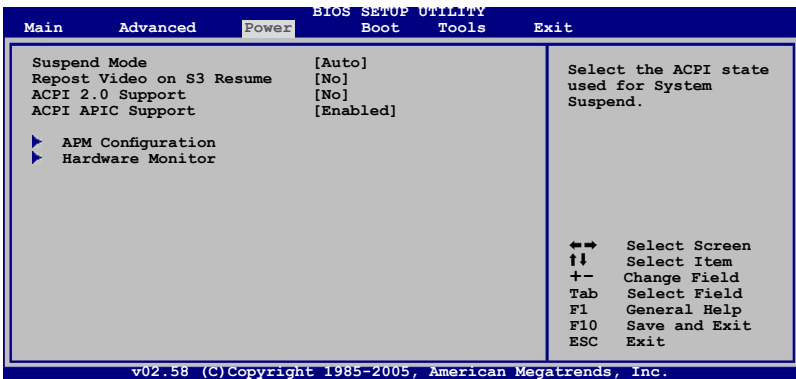

4.5.1 Suspend Mode [Auto]

Permet de sélectionner l'état de d'ACPI (Advanced Configuration and Power Interface) à utiliser quand le système est en veille.

Options de configuration : [S1 (POS) Only] [S3 Only] [Auto]

4.5.2 Repost Video on S3 Resume [No]

Détermine s'il faut faire appel au VGA BIOS POST sur la reprise S3/STR.

Options de configuration : [No] [Yes]

4.5.3 ACPI 2.0 Support [No]

Permet d'ajouter des tableaux aux caractéristiques Advanced Configuration and Power Interface (ACPI) 2.0. Options de configuration : [No] [Yes]

4.5.4 ACPI APIC Support [Enabled]

Active ou désactive le support de l'ACPI (Advanced Configuration and Power Interface) dans l'ASIC (Application-Specific Integrated Circuit). Quand cet élément est défini sur Enabled, le tableau des pointeurs ACPI APIC est inclus dans la liste des pointeurs RSDT.

Options de configuration : [Disabled] [Enabled]

4.5.5 APM Configuration

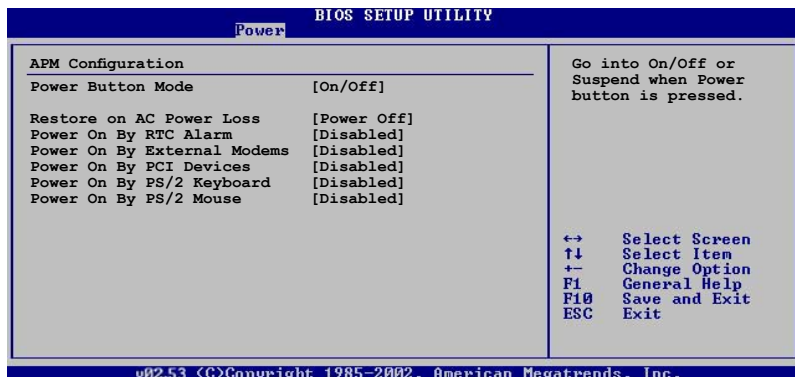

Power Button Mode [On/Off]

Permet au système de se mettre en mode On/Off ou en suspend mode quand le bouton d'alimentation est pressé. Options de configuration : [On/Off] [Suspend]

Restore on AC Power Loss [Power Off]

Réglé sur Power Off, le système passera en mode "off" après une perte de courant alternatif. Sur Power On, le système passera en mode "on" après une perte de courant alternatif. Sur Last State, le système passera soit en mode "off" soit en mode "on", en fonction du dernier état avant la perte de courant alternatif. Options de configuration : [Power Off] [Power On] [Last State]

Power On By RTC Alarm [Disabled]

Vous permet d'activer ou de désactiver le RTC pour générer un évènement d'éveil. Options de configuration : [Disabled] [Enabled]



Les éléments suivants apparaissent quand **Power On By RTC Alarm** est défini sur Enabled.

RTC Alarm Date [XX]

Pour définir la date de l'alarme, mettez en surbrillance cet élément et pressez sur la touche <+> ou <-> pour faire votre sélection.

Options de configuration : [Everyday] [1] [2] [3]... ~ [31]

RTC Alarm Hour

Pour définir l'heure de l'alarme, mettez en surbrillance cet élément et pressez sur la touche <+> ou <-> pour faire votre sélection.
Options de configuration : [00] [1]... ~ [23]

RTC Alarm Minute

Pour définir les minutes de l'alarme, mettez en surbrillance cet élément et pressez sur la touche <+> ou <-> pour faire votre sélection. Options de configuration : [00] [1]... ~ [59]

RTC Alarm Second

Pour définir les secondes de l'alarme, mettez en surbrillance cet élément et pressez sur la touche <+> ou <-> pour faire votre sélection. Options de configuration : [00] [1]... ~ [59]

Power On By External Modems [Disabled]

Cet élément peut aussi bien être sur [Enabled] que [Disabled] afin d'allumer l'ordinateur lorsque le modem reçoit un appel, alors que l'ordinateur est en mode Soft-off. Options de configuration : [Disabled] [Enabled]



L'ordinateur ne peut pas recevoir ou transmettre de données tant que lui et les applications ne sont pas complètement exécutés. Par conséquent, la connexion ne peut être établie au premier essai. Eteindre un modem externe et le rallumer pendant que l'ordinateur est éteint crée une chaîne d'initialisation qui allume alors l'ordinateur.

Power On By PCI Devices [Disabled]

Défini sur [Enabled], ce paramètre vous permet d'allumer votre ordinateur à partir d'une carte PCI LAN ou une carte modem. Cette fonction nécessite une alimentation ATX qui peut fournir au minimum 1A on the +5VSB.
Options de configuration : [Disabled] [Enabled]

Power On By PS/2 Keyboard [Disabled]

Vous permet de désactiver la fonction d'allumage par le clavier PS/2 ou de définir des touches spécifiques du clavier afin d'allumer l'ordinateur. Cette fonction requiert une alimentation ATX délivrant au minimum 1A sur +5VSB.
Options de configuration : [Disabled] [Space Bar] [Ctrl-Esc] [Power Key]

Power On By PS/2 Mouse [Disabled]

Sur [Enabled], ce paramètre permet d'utiliser la souris PS/2 pour mettre sous tension le système. Cette fonction requiert une alimentation ATX fournissant au minimum 1A sur +5VSB.
Options de configuration : [Disabled] [Enabled]

4.5.6 Hardware Monitor

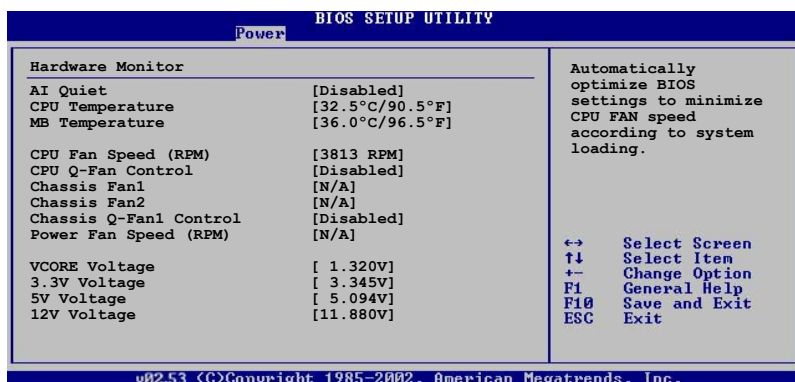

AI Quiet [Disabled]

Active ou désactive la fonction AI Quiet, qui optimise automatiquement les paramètres du BIOS afin de réduire la vitesse du ventilateur CPU en fonction de la charge du système. Options de configuration : [Disabled] [Enabled]

CPU Temperature [xxx°C/xxx°F]

MB Temperature [xxx°C/xxx°F]

Le monitoring matériel embarqué détecte et affiche automatiquement les températures du CPU et de la carte mère. Sélectionnez [ignored] si vous ne souhaitez pas afficher les températures détectées.

CPU Fan Speed (RPM) [xxxxRPM] or [N/A] or [Ignored]

Le monitoring hardware embarqué détecte et affiche automatiquement la vitesse de rotation du ventilateur CPU en rotations par minute (RPM). Si le ventilateur n'est pas relié au connecteur, la valeur affichée est N/A. Sélectionnez [Ignore] dans les options de l'élément pour désactiver la surveillance de la vitesse du ventilateur CPU.

CPU Q-FAN Control [Disabled]

Active ou désactive la fonction ASUS Q-Fan Control qui ajuste de manière intelligente la vitesse des ventilateurs, permettant un fonctionnement plus efficace du système. Options de configuration : [Disabled] [Enabled]



Les éléments **CPU Q-Fan Mode** et **CPU Fan Profile Mode** apparaissent uniquement quand vous activez la fonction CPU Q-FAN Control.

CPU Q-Fan Mode [PWM]

Sélectionne le type de câble pour ventilateur CPU à relier au connecteur de ce dernier. A définir sur [PWM] si vous utilisez un câble 4 broches. A définir sur [DC] si vous utilisez un câble 3 broches.

Options de configuration : [PWM] [DC]



Certains ventilateurs CPU dotés d'un câble 4 broches ne sont pas compatibles avec la spécification d'Intel®'s en matière de ventilateurs PWM. En utilisant ce type de ventilateur CPU, vous ne pouvez réduire la vitesse du ventilateur CPU, même si vous définissez l'élément CPU Q-Fan Mode sur [PWM].

CPU Fan Profile [Optimal]

Permet de définir le profil de performance adéquat du ventilateur CPU. Défini sur [Optimal], la vitesse ventilateur CPU s'ajustera automatiquement en fonction de la température du processeur. Définissez cet élément sur [Silent] afin de diminuer la vitesse de rotation du ventilateur CPU, et permettre un fonctionnement ; ou sur [Performance], pour que le ventilateur opère à sa vitesse maximale.

Options de configuration : [Optimal] [Silent Mode] [Performance Mode]

Chassis Fan1/2 or [N/A]/[Ignored]

Le monitoring hardware embarqué détecte et affiche automatiquement la vitesse de rotation du ventilateur châssis en "rotations per minute" (RPM). Si le ventilateur n'est pas connecté au châssis, la valeur affichée est N/A. Sélectionnez [Ignore] dans les options de l'élément pour désactiver la surveillance de la vitesse du ventilateur châssis.

Chassis Q-Fan1 Control [Disabled]

Permet d'activer ou désactiver la fonction ASUS Q-Fan qui régule intelligemment la vitesse du ventilateur pour de meilleurs performances système. Options de configuration : [Disabled] [Enabled]



- La fonction Chassis Q-Fan n'est valable que pour CHA_FAN1.
- L'élément Chassis Fan Profile Mode apparaît uniquement quand la fonction Chassis Q-Fan1 Control est activée.

Chassis Fan Profile [Optimal]

Définit le niveau de performance adéquat du ventilateur Q-Fan du châssis. Options de configuration : [Optimal] [Performance Mode] [Silent Mode]

Power Fan Speed (RPM) [xxxxRPM] or [N/A]/ [Ignored]

Le monitoring hardware embarqué détecte et affiche automatiquement la vitesse de rotation du ventilateur de l'alimentation en rotations par minute (RPM). Si le ventilateur n'est pas relié au connecteur, la valeur affichée est N/A.

VCORE Voltage, 3.3V Voltage, 5V Voltage, 12V Voltage

Le monitoring hardware embarqué détecte automatiquement le voltage de sortie via les régulateurs de tension.

4.6 Boot menu (menu du boot)

Les éléments du Boot menu vous permettent de modifier les options de boot du système. Choisissez un élément et pressez <Entrée> pour afficher le sous-menu.

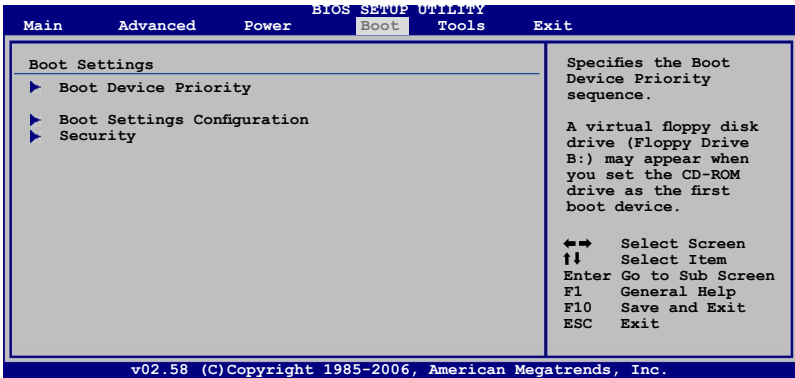

4.6.1 Boot Device Priority

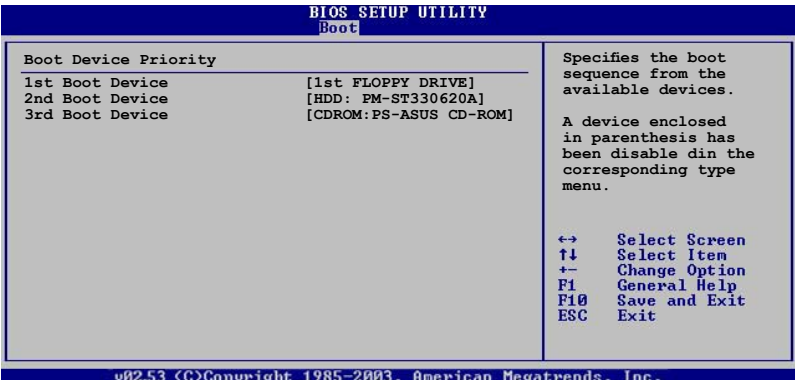

1st ~ xxth Boot Device [1st FLOPPY DRIVE]

Ces éléments spécifient la priorité de boot des périphériques parmi ceux qui sont disponibles. Le nombre d'éléments apparaissant à l'écran dépend du nombre de périphériques installés dans le système.

Options de configuration : [1st FLOPPY DRIVE] [HDD:xxxxxx] [CDROM:xxxxx] [Disabled]

4.6.2 Boot Settings Configuration

BIOS SETUP UTILITY	
Boot	
Boot Settings Configuration	
Quick Boot	[Enabled]
Full Screen Logo	[Enabled]
AddOn ROM Display Mode	[Force BIOS]
Bootup Num-Lock	[On]
PS/2 Mouse Support	[Auto]
Wait For 'F1' If Error	[Enabled]
Hit 'DEL' Message Display	[Enabled]
Interrupt 19 Capture	[Disabled]

Allows BIOS to skip certain tests while booting. This will decrease the time needed to boot the system.

Quick Boot [Enabled]

Activer cette fonction permet au système d'ignorer certains tests lors du POST avant de diminuer le temps nécessaire au boot. Sur [Disabled], le BIOS effectue tous les tests du POST.

Options de configuration : [Disabled] [Enabled]

Full Screen LOGO [Enabled]

Active ou désactive la fonction de logo en plein écran. Options de configuration : [Disabled] [Enabled]



Définissez cet élément sur [Enabled] pour pouvoir utiliser la fonction ASUS MyLogo2™.

Add On ROM Display Mode [Force BIOS]

Règle le mode d'affichage pour la ROM option.

Options de configuration: [Force BIOS] [Keep Current]

Bootup Num-Lock [On]

Vous permet de sélectionner l'état d'activité du NumLock.

Options de configuration: [Off] [On]

PS/2 Mouse Support [Auto]

Vous permet d'activer ou de désactiver le support d'une souris PS/2.

Options de configuration: [Disabled] [Enabled] [Auto]

Wait for 'F1' If Error [Enabled]

Sur Enabled, le système attendra que la touche F1 soit pressée quand des erreurs surviendront. Options de configuration: [Disabled] [Enabled]

Hit 'DEL' Message Display [Enabled]

Sur Enabled, le système affichera le message "Press DEL to run Setup" lors du POST. Options de configuration : [Disabled] [Enabled]

Interrupt 19 Capture [Disabled]

Sur [Enabled], cette fonction permet à l'option ROMs de dérouter la requête d'interruption 19. Options de configuration : [Disabled] [Enabled]

4.6.3 Security

Le menu Security vous permet de modifier les paramètres de sécurité du système. Sélectionnez un élément puis pressez <Entrée> pour afficher les options de configuration.

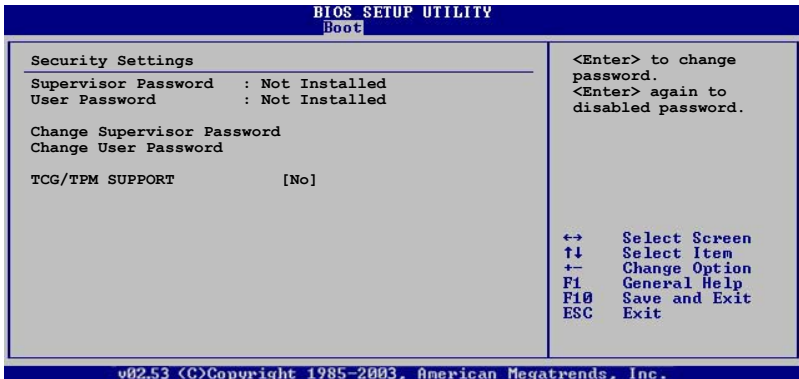

Change Supervisor Password

Sélectionnez cet élément pour définir ou modifier le Supervisor Password (mot de passe superviseur). L'élément Supervisor Password en haut de l'écran affiche par défaut **Not Installed**. Après avoir défini un mot de passe, cet élément affiche **Installed**.

Pour définir un mot de passe superviseur:

1. Choisissez **Change Supervisor Password** et pressez <Entrée>.
2. Dans le champ Password, tapez un mot de passe composé d'au moins six lettres ou nombres, puis pressez <Entrée>.
3. Confirmez le mot de passe lorsque vous y êtes invité.

Le message "Password Installed" apparaît une fois le mot de passe correctement configuré.

Pour changer le mot de passe superviseur, suivez les mêmes étapes que pour la définition du mot de passe.

Pour effacer le mot de passe superviseur, sélectionnez **Change Supervisor Password**, puis pressez <Entrée>. Le message "Password Uninstalled" apparaît alors.



Si vous avez oublié votre mot de passe BIOS, vous pouvez l'effacer en effaçant la CMOS Real Time Clock (RTC) RAM. Voir section "2.6 Jumpers" pour plus d'informations concernant la procédure d'effacement de la RTC RAM.

Après avoir défini votre mot de passe, les autres éléments vont apparaître pour vous permettre de changer les autres paramètres de sécurité.

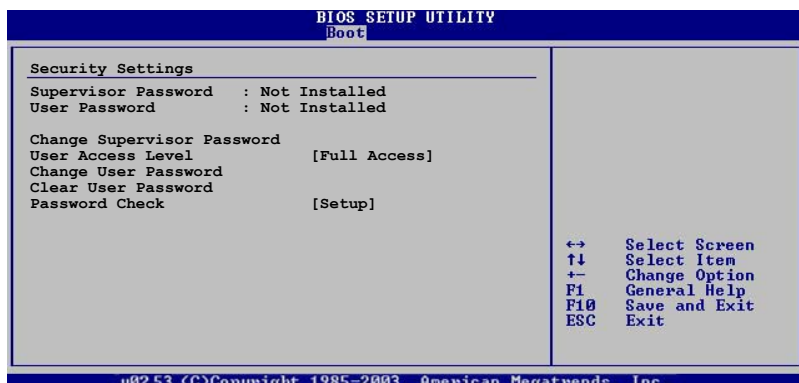

User Access Level (Full Access)

Cet élément vous permet de sélectionner les restrictions pour les éléments du Setup. Options de configuration: [No Access] [View Only] [Limited] [Full Access]

No Access empêche l'utilisateur d'accéder au Setup.

View Only permet l'accès, mais pas la modification des champs.

Limited permet la modification de certains champs comme la date et l'heure.

Full Access permet l'accès et la modification de tous les champs du Setup.

Change User Password

Choisissez cet élément pour régler ou changer le mot de passe utilisateur. L'élément **User Password** en haut de l'écran affiche par défaut **Not Installed**. Après avoir défini un mot de passe, il affichera **Installed**.

Pour définir un mot de passe utilisateur:

1. Choisissez Change User Password et pressez <Entrée>.
2. Dans le champ qui apparaît, tapez un mot de passe composé d'au moins six lettres et/ou chiffres, puis pressez <Entrée>.
3. Confirmez le mot de passe lorsque vous y êtes invité.

Le message "Password Installed" apparaît une fois votre mot de passe défini avec succès.

Pour modifier le mot de passe utilisateur; suivez ces mêmes étapes.

Clear User Password

Permet d'effacer le mot de passe utilisateur.

Password Check [Setup]

Sur [Setup], le BIOS vérifiera le mot de passe utilisateur à chaque accès au Setup. Sur [Always], le BIOS vérifiera le mot de passe à la fois pour l'accès au Setup et lors du boot.

Options de configuration : [Setup] [Always]

TCG/TPM SUPPORT [No]

Active ou désactive le support TPM/TCG (TPM1.1/1.2) du BIOS.

Options de configuration : [Yes] [No]

4.7 Tools menu (menu outils)

Les éléments du menu Tools vous permettent de configurer les options de fonctions spéciales. Sélectionnez un élément puis appuyez sur <Entrée> pour afficher son sous menu.

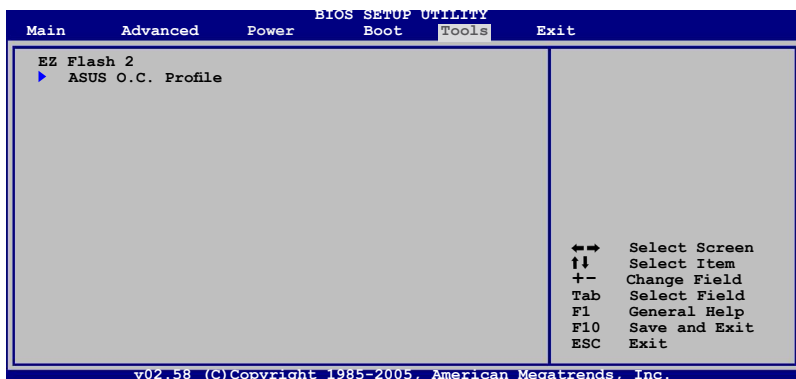

4.7.1 ASUS EZ Flash 2

Permet d'exécuter ASUS EZ Flash 2. Lorsque vous appuyez sur <Entrée>, un message de confirmation apparaît. Sélectionnez [Yes] ou [No], puis appuyez sur <Entrée> pour confirmer votre choix. Voir page 4-5, section 4.1.3 pour plus de détails.

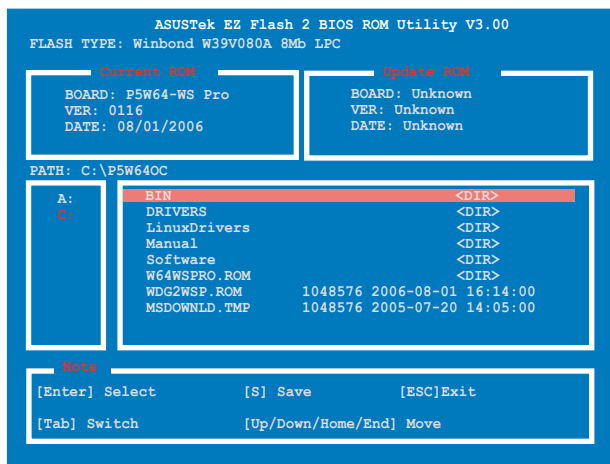

4.7.2 ASUS O.C. Profile

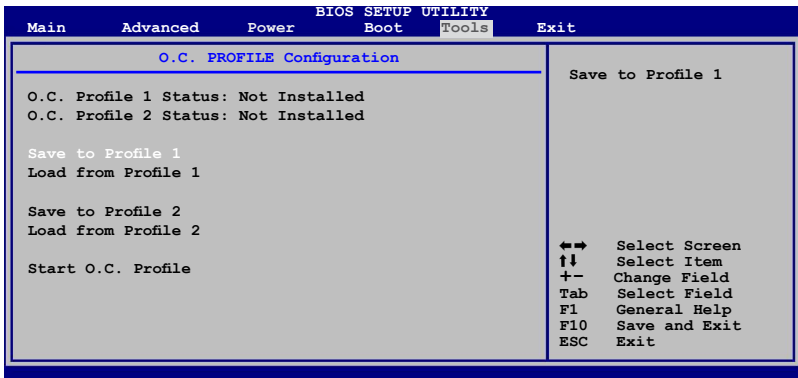

Save to Profile 1/2

Permet de sauvegarder le fichier BIOS actuel sur la mémoire du BIOS flash. Appuyez sur <Entrée> pour sauvegarder le fichier.

Load from Profile 1/2

Permet de charger les paramètres de BIOS précédemment sauvegardés dans le BIOS flash. Appuyez sur <Entrée> pour charger le fichier.

Start O.C. Profile

Permet de lancer l'utilitaire de sauvegarde et de chargement du CMOS. Appuyez sur <Entrée> pour lancer l'utilitaire.

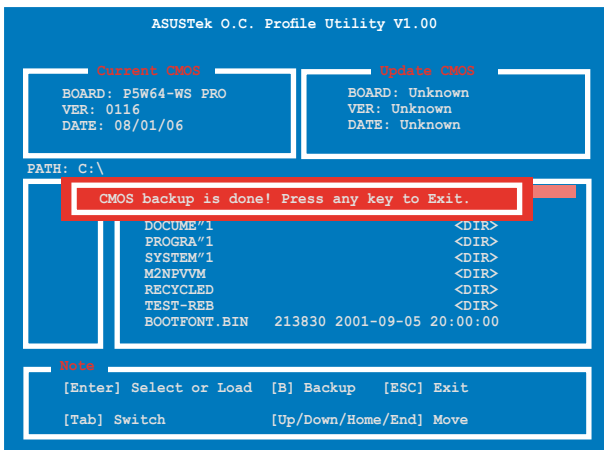



-
- Cette fonction peut supporter des périphériques tels que des disques flash USB ou des disquettes au format FAT 32/16 et à partition unique.
 - Ne pas éteindre ou réinitialiser le système lors de la mise à jour du BIOS pour éviter les échecs lors du démarrage du système !
-

4.8 Exit menu (menu sortie)

Le menu Exit vous permet de charger les valeurs optimales ou par défaut des éléments du BIOS, ainsi que de sauvegarder ou rejeter les modifications opérées dans le BIOS.

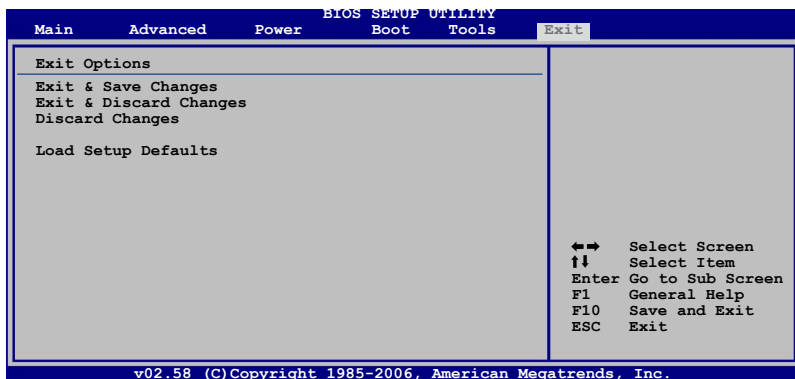

Presser <Echap.> ne permet pas de quitter immédiatement ce menu. Choisissez l'une des options de ce menu ou <F10> dans la légende pour sortir.

Exit & Save Changes

Une fois vos modifications effectuées, choisissez cette option du menu Exit pour vous assurer que les valeurs que vous avez choisi seront enregistrées dans la CMOS RAM. Une pile de sauvegarde embarquée alimente la CMOS RAM même quand l'ordinateur est éteint. Lorsque vous choisissez cette option, une fenêtre de confirmation apparaît. Choisissez **[Ok]** pour enregistrer les modifications et quitter.



Si vous essayez de quitter le programme sans sauvegarder vos réglages, ce dernier affichera un message vous demandant si vous souhaitez ou non sauvegarder vos réglages. Appuyez sur <Entrée> pour sauvegarder et quitter le programme.

Exit & Discard Changes

Choisissez cette option si vous ne souhaitez pas enregistrer les modifications que vous avez apportées au Setup. Si vous avez modifié des champs autres que System Date, System Time, et Password, le BIOS demandera une confirmation avant de quitter.

Discard Changes

Cette option vous permet de rejeter les sélections faites et de restaurer les valeurs précédentes. Après avoir choisi cette option, une confirmation apparaîtra. Choisissez **[Ok]** pour rejeter tous les changements et charger les valeurs précédemment enregistrées.

Load Setup Defaults

Cette option vous permet de charger les valeurs par défaut pour chaque paramètre des menus du Setup. Quand vous choisissez cette option ou si vous pressez <F5>, une fenêtre de confirmation apparaît. Choisissez **[Ok]** pour charger les valeurs par défaut. Choisissez **Exit & Save Changes** ou faites d'autres modifications avant de sauvegarder les valeurs dans la RAM non volatile.

Ce chapitre décrit le contenu du CD
de support fourni avec la carte mère.

5 Support logiciel

5.1	Installer un système d'exploitation.....	5-1
5.2	Informations sur le CD de support.....	5-1
5.3	Informations logicielles	5-11
5.4	Configurations RAID.....	5-29
5.5	Créer une disquette du pilote RAID	5-41

5.1 Installer un système d'exploitation

Cette carte mère supporte Windows® 2000/2003 Server/XP. Installez toujours la dernière version des OS et les mises à jour correspondantes pour maximiser les caractéristiques de votre matériel.



- Les réglages de la carte mère et les options matérielles peuvent varier. Utilisez les procédures de configuration décrites ici seulement en guise d'exemple. Reportez-vous à la documentation livrée avec votre OS pour des informations détaillées.
- Assurez-vous d'avoir bien installé Windows® 2000 Service Pack 4 ou Windows® XP Service Pack 1 ou ultérieur avant d'installer les pilotes pour une meilleure compatibilité et un système stable.

5.2 Informations sur le CD de support

Le CD de support fourni avec la carte mère contient les pilotes, les applications logicielles, et les utilitaires que vous pouvez installer pour bénéficier de toutes les fonctions de la carte mère.



Le contenu du CD de support peut être modifié à tout moment sans préavis. Visitez le site web ASUS (www.asus.com) pour les mises à jour.

5.2.1 Lancer le CD de support

Placez le CD de support dans votre lecteur de CD-ROM. Le CD affichera automatiquement le menu **Drivers** si l'exécution automatique est activée sur votre ordinateur.

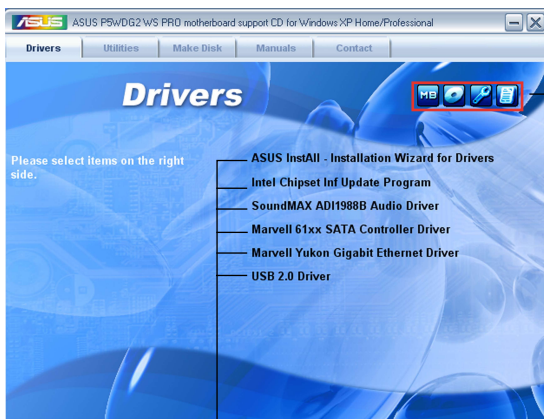

Cliquez sur une icône pour afficher les informations liées au CD de support ou à la carte mère

Cliquez sur un élément pour l'installer



Si l'**exécution automatique** n'est pas activé sur votre ordinateur, parcourez le contenu du CD de support pour localiser le fichier ASSETUP.EXE dans le répertoire BIN. Double-cliquez sur **ASSETUP.EXE** pour lancer le CD.

5.2.2 Menu Drivers

Si le système détecte des périphériques installés, le menu **Drivers** affiche les pilotes disponibles. Installez les pilotes nécessaires pour activer les périphériques et composants.



L'écran d'affichage et les options de pilotes varient selon la version du système d'exploitation utilisée.

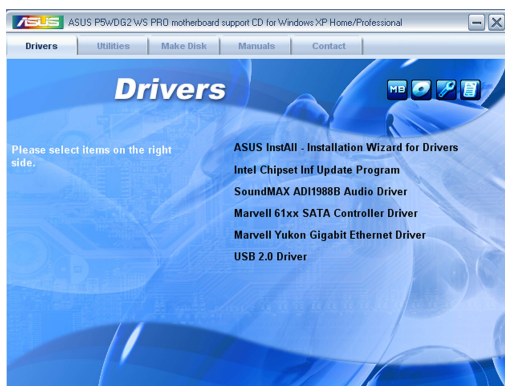

ASUS InstAll - Assistant d'installation des pilotes

Lance l'assistant d'installation des pilotes ASUS InstAll.

Intel Chipset Inf Update Program

Installe le programme de mise à jour Intel® Chipset INF. Ce pilote active le support Plug-n-Play INF des composants du chipset Intel® de la carte mère. Après avoir été installé, il permet de configurer les composants du chipset.

Vous pouvez installer ce pilote de trois manières/modes : interactif, silencieux, ou précharge automatique. L'installation en mode interactif nécessite l'intervention de l'utilisateur lors du processus. En mode silencieux ou précharge automatique, l'utilisateur n'est pas sollicité lors de l'installation. Pour plus de détails, se référer à l'aide en ligne ou au fichier README installé avec l'utilitaire.

SoundMAX ADI1988B Audio Driver

Installe le pilote audio SoundMAX® ADI1988B et son application.

Marvell 61xx SATA controller Driver

Installe le pilote RAID Serial ATA Marvell® 61xx.

Marvell Yukon Gigabit Ethernet Driver

Installe le pilote Gigabit Ethernet Marvell® Yukon™.

USB 2.0 Driver

Installe le pilote USB 2.0.

5.2.3 Menu Utilities

Le menu **Utilities** affiche les applications et autres logiciels supportés par la carte mère.

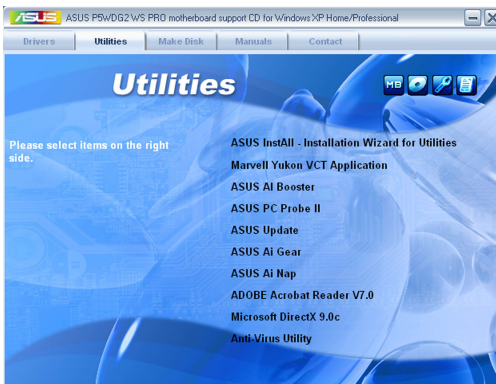

ASUS InstAll - Assistant d'installation des utilitaires

Lance l'assistant d'installation des utilitaires ASUS InstAll.

Marvell Yukon VCT Application

Installe l'application Virtual Cable Tester™ de Marvell® Yukon , il s'agit d'un utilitaire de diagnostic qui détecte les erreurs et les court-circuits du câble LAN.

ASUS AI Booster

L'application ASUS AI Booster vous permet d'overclocker, sous Windows®, la vitesse du processeur.

ASUS PC Probe II

Cet utilitaire astucieux surveille la vitesse des ventilateurs, la température du CPU et le voltage du système en vous alertant du moindre problème détecté. Cet utilitaire vous aide à conserver votre ordinateur dans de bonnes conditions de fonctionnement.

ASUS Update

Vous permet de télécharger la dernière version du BIOS depuis le site Web d'ASUS. Cet utilitaire nécessite une connexion Internet, soit par un réseau, soit grâce à un FAI (Fournisseur d'Accès Internet).

ASUS AI Gear

Installe l'application ASUS AI Gear.

ASUS AI Nap

Installe l'application ASUS AI Nap.

ADOBE Acrobat Reader V7.0

Installe Adobe® Acrobat® Reader V7.0 qui vous permet d'ouvrir, de visualiser, et d'imprimer des documents au format PDF (Portable Document Format).

Microsoft DirectX 9.0c

Installe le pilote Microsoft® DirectX 9.0c. Microsoft® DirectX® 9.0c est une technologie multimédia qui amplifie les graphiques et les sons de votre ordinateur. DirectX® améliore les caractéristiques multimédia de votre ordinateur pour que regarder la télévision et des films, capturer des vidéos ou jouer à des jeux sur votre ordinateur soit un vrai plaisir.

Anti-virus Utility

L'anti-virus détecte et protège votre ordinateur des virus informatiques qui détruisent les données. Consulter l'aide en ligne pour plus de détails.

5.2.4 Menu Make Disk

Le menu **Make Disk** contient des éléments vous permettant de créer un disque de pilote RAID/Serial ATA.

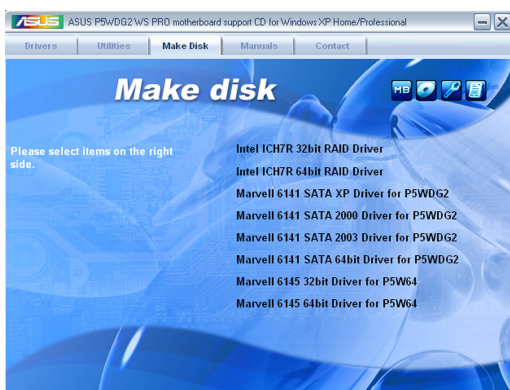

Make Intel ICH7R 32/64 bit RAID Driver

Vous permet de créer une disquette du pilote RAID ICH7 pour les systèmes d'exploitation 32/64 bits.

Marvell 6141 SATA XP/2000/2003 Driver for P5WDG2

Permet de créer une disquette du pilote RAID SATA Marvell® 6141 pour Windows® XP/2000/2003 pour la carte mère P5WDG2.

Marvell 6141 SATA 64bit Driver for P5WDG2

Permet de créer une disquette du pilote RAID SATA Marvell® 6141 SATA pour un système 64-bits pour la carte mère P5WDG2.

Marvell 6145 32/64bit Driver for P5W64

Permet de créer une disquette du pilote RAID SATA Marvell® 6145 pour un système 32/64-bits pour la carte mère P5W64.

5.2.5 Menu Manuals

Le menu **Manuals** contient une liste de manuels de l'utilisateur supplémentaires. Cliquer sur un des éléments pour ouvrir le dossier d'un manuel de l'utilisateur.

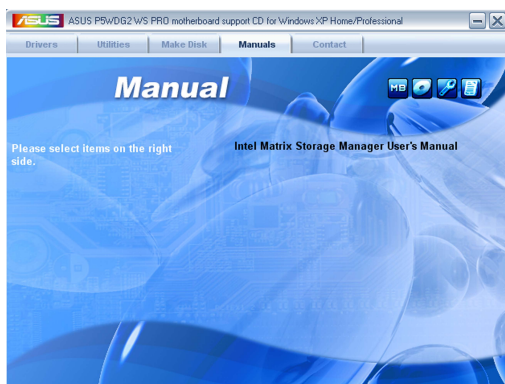

La plupart des manuels sont au format Portable Document Format (PDF). Installez Adobe® Acrobat® Reader depuis le menu **Utilities** avant d'ouvrir un manuel d'utilisateur.

5.2.6 Contacts

Cliquez sur l'onglet **Contact** pour afficher les contacts ASUS. Vous pouvez également trouver ces informations sur la couverture intérieure de ce manuel.



5.2.7 Autres informations

Les icônes en haut à droite de l'écran apportent des informations additionnelles sur la carte mère et le contenu du CD de support. Cliquez sur une icône pour afficher les informations recherchées.

Motherboard Info

Affiche les spécifications de la carte mère.



Browse this CD

Affiche le contenu du CD de support via une interface graphique.

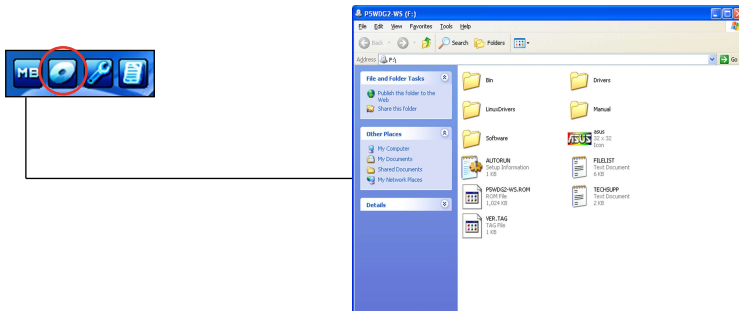

Technical support Form

Affiche le formulaire de demande de support technique que vous devrez remplir pour toute demande de support technique.



ASUSTEK TECHNICAL SUPPORT REQUEST FORM

ORIGINATOR DESCRIPTION

COMPANY NAME: _____ CONTRACT NAME: _____
 PHONE (AREA): _____ FAX # (AREA): _____
 EMAIL ADDRESS: _____

HARDWARE DESCRIPTION

MOTHERBOARD: _____ REVISION #: BIOS#402A0-
 CPU BRAND: _____ SPEED(MHZ): _____
 DRAM BRAND: _____ SPEED(M/S): _____ SIZE(MB): _____
 CACHE BRAND: _____ SPEED(M/S): _____ SIZE(MB): _____
 HARD DRIVE: _____ MODEL NAME: _____ SIZE(MB): _____
 CDROM BRAND: _____ MODEL NAME: _____ SIZE(MB): _____
 BACKUP BRAND: _____ MODEL NAME: _____ SIZE(MB): _____
 OTHER STORAGE: _____ MODEL NAME: _____ SIZE(MB): _____

ADD-IN CARD DESCRIPTION (MODEL NAME/VENDOR)

ISA SLOT 1: _____
 ISA SLOT 2: _____
 ISA SLOT 3: _____
 ISA SLOT 4: _____
 PCI-E SLOT 1: _____
 PCI-E SLOT 2: _____
 PCI-E SLOT 3: _____
 PCI-E SLOT 4: _____
 PCI-E SLOT 5: _____
 PCI SLOT 1: _____
 PCI SLOT 2: _____
 PCI SLOT 3: _____
 PCI SLOT 4: _____
 PCI SLOT 5: _____

Filelist

Affiche le contenu du CD de support et une brève description de chaque élément au format texte.



FILE LIST for the included support software for P5402-WS motherboard

File Name	Description
--drivers	
-chipset	-intel(c) chipset software installation utility v7.2.2.1006 for windows
-ide	-intel(s) matrix storage manager v5.3.0.1015 for windows 2000/9x/2003 a
-audio	-realtek ac980/980 audio driver v5.10.0.1578 for windows 2000/9x/2003
--lan	
-m09e01	-marvell yukon gigabit ethernet driver v8.41.1.3 for windows 2000/9x/2003
-m09e02	-marvell yukon gigabit ethernet driver v8.39.1.3 for windows 98se/9x/2000
-m09e03	-marvell yukon vcf application v2.13.2.3 for windows 2000/9x/2003 and w
-m09e04	-marvell ris driver v8.27.4.3 for windows 2000/9x/2003
-m09e05	-marvell ris driver v8.27.3.3 for windows 98se/9x/2003
--network	
-m09e11	-marvell yukon ethernet controller driver v8.11.2.3 for windows 9 and n
-m09e12	-marvell yukon ethernet controller novell 002.162b01c dos client mlid dr
-m09e13	-marvell yukon ethernet controller driver v8.11.2.3 for novell netware
-m09e14	-marvell yukon ethernet controller driver v8.11.2.3 for novell netware
-m09e15	-marvell yukon ethernet controller driver v8.11.2.3 for novell netware
-m09e16	-marvell yukon ethernet controller md12 driver v8.14.1.1
--wireless	
-m09e17	-marvell 80211a serial wlan driver v0.3.6 for windows 2000/9x/2003
-m09e18	-realtek rtl8187 usb wireless lan driver v1.137.01.0815 for windows 200
-usb	-usb2.0 driver installation for windows 2000/9x

5.3 Informations logicielles

La plupart des applications du CD de support ont des assistants qui vous guideront lors de l'installation. Reportez-vous à l'aide en ligne ou les fichiers lisezmoi livrés avec les applications pour de plus amples informations.

5.3.1 ASUS MyLogo2™

ASUS MyLogo2™ vous permet de personnaliser le logo de boot. Le logo de boot est une image qui apparaît à l'écran lors du Power-On-Self-Tests (POST). L'ASUS MyLogo2™ est automatiquement installé lorsque vous installez **ASUS Update** depuis le CD de support. Voir section "5.2.3 Menu Utilities" pour de plus amples détails.



- Avant d'utiliser ASUS MyLogo2™, utilisez AFUDOS pour faire une copie de votre BIOS d'origine ou téléchargez la version du BIOS la plus récente depuis le site web ASUS. Voir section "4.1.4 Utilitaire AFUDOS".
- Assurez-vous que l'élément du BIOS **Full Screen Logo** soit sur [Enabled] si vous voulez utiliser ASUS MyLogo2. Voir section "4.6.2 Boot settings configuration"
- Vous pouvez créer vos propres logos de boot au format GIF, JPG, ou BMP.

Pour lancer ASUS MyLogo2™:

1. Lancez ASUS Update. Reportez-vous à la section "4.1.1 Utilitaire ASUS Update" pour plus de détails.
2. Choisissez Options depuis le menu puis cliquez sur **Next** (Suivant)
3. Choisissez l'option **Launch MyLogo to replace system boot logo before flashing BIOS** (Lancer MyLogo pour remplacer le logo de boot avant de flasher le BIOS), puis cliquez sur **Next** (Suivant).
4. Choisissez **Update BIOS from a file** (Mettre à jour le BIOS depuis un fichier) dans le menu puis cliquez sur **Next** (Suivant).
5. Lorsqu'un vous le demande, localisez le nouveau fichier BIOS puis cliquez sur **Next** (Suivant). La fenêtre ASUS MyLogo2 apparaît.
6. Dans le volet de gauche, choisissez le dossier qui contient l'image que vous voulez utiliser en guise de logo de boot.



7. Lorsque les images de logo apparaissent dans la fenêtre de droite, sélectionnez-en une à agrandir en cliquant dessus.



8. Ajustez l'image de boot à la taille voulue en choisissant une valeur dans la boîte **Ratio**.



9. Lorsque l'écran retourne à l'utilitaire ASUS Update, flashez le BIOS d'origine pour charger le nouveau logo de boot.
10. Après avoir flashé le BIOS, redémarrez l'ordinateur pour afficher le nouveau logo de boot lors du POST.

5.3.2 AI NET2

Marvell® Virtual Cable Tester™ (VCT) est un utilitaire de diagnostic qui détecte les défauts et les courts-circuits des câbles réseau en utilisant la technologie Time Domain Reflectometry (TDR). L'utilitaire VCT détecte les câbles ouverts ou court-circuités, les défauts d'impédance, les problèmes de polarité et d'obliquité sur une distance allant jusqu'à 64ns avec une précision de 1 mètre.

La fonction VCT réduit les coûts d'entretien et de support des réseaux via l'utilisation d'un système réseau pleinement administrable et contrôlable. Cet utilitaire peut être inclus dans un logiciel de système réseau pour un support de terrain idéal ainsi qu'en tant que diagnostic de développement.

Utiliser Virtual Cable Tester™

Pour utiliser l'utilitaire Marvell® Virtual Cable Tester™ :

1. Lancez l'utilitaire VCT depuis le Bureau de Windows® en cliquant sur **Démarrer > Tous les programmes > Marvell > Virtual Cable Tester**.
2. Depuis le menu, cliquez sur **Virtual Cable Tester** pour afficher l'écran ci-dessous.

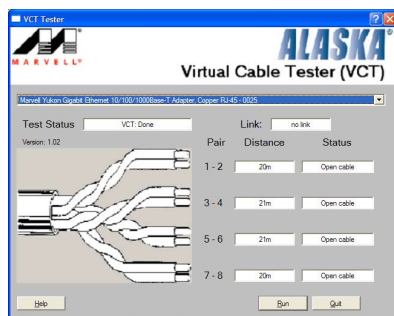

3. Cliquez sur **Run** pour effectuer un test des câbles.



- VCT ne fonctionne qu'avec Windows® XP ou Windows® 2000.
- VCT opère des tests sur les câbles Ethernet uniquement quand ceux-ci sont connectés au(x) port(s) Gigabit LAN.
- Le bouton **Run** du Virtual Cable Tester est désactivé si aucun problème n'est détecté sur les câbles réseau connectés au port LAN.
- Si vous souhaitez que le système teste le câble LAN avant d'entrer dans l'OS, activez l'élément **POST Check LAN cable** dans le BIOS.
- Seul le LAN2 supporte AI NET2.

5.3.3 AI Gear

ASUS AI Gear offre quatre options de performances système vous permettant de sélectionner les meilleurs paramètres selon vos besoins. Cet utilitaire simple d'utilisation ajuste la fréquence du processeur et la tension VCore pour minimiser les nuisances sonores du système et la consommation électrique.

Après avoir installé AI Gear depuis le CD de support accompagnant votre carte mère, vous pouvez lancer AI Gear en double-cliquant sur l'icône AI Gear située dans la barre des tâches de Windows.

Manoeuvrez le levier sur le mode de performance vous convenant le mieux.

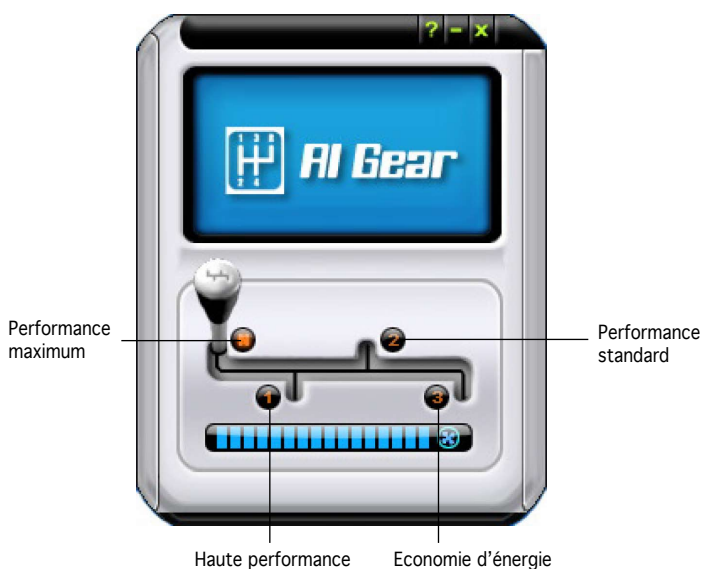

Vous pouvez aussi configurer les modes AI Gear en cliquant sur l'icône AI Gear située sur la barre des tâches.



- Lorsque AI Gear est activé, le système optimisera automatiquement la vitesse de rotation des ventilateurs CPU et châssis en accord avec la charge du système.
- Les fonctions AI Booster (AI NOS) et AI Gear ne peuvent être exécutées simultanément.

5.3.4 AI Nap

Cette fonction vous permet de réduire la consommation électrique de votre ordinateur lorsque vous êtes absent. Activez cette fonction pour faire des économies d'énergie et réduire le niveau sonore émis par votre système.

Après avoir installé AI Nap depuis le CD de support accompagnant votre carte mère, vous pouvez lancer l'utilitaire en double-cliquant sur l'icône AI Nap située dans la barre des tâches de Windows. Cliquez sur **Yes** (oui) lors de l'affichage du menu de confirmation.

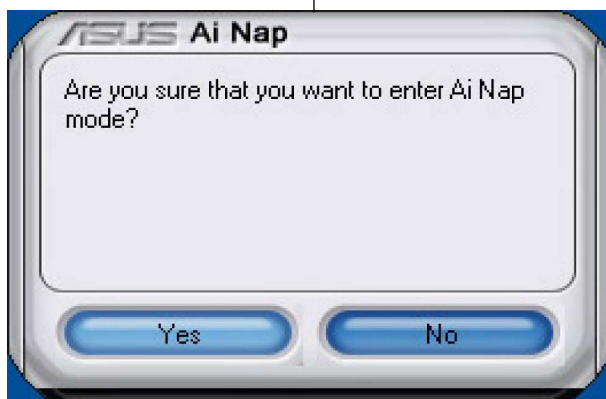

Pour quitter AI Nap, appuyez sur le bouton d'alimentation du système ou sur un bouton de la souris, puis appuyez sur **Yes** (oui) lors de l'affichage du menu de confirmation.

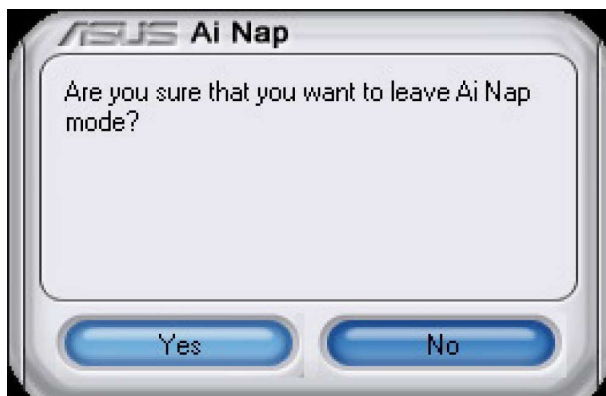

5.3.5 AI Booster

L'application ASUS Ai Booster vous permet d'overclocker le CPU sous Windows® sans avoir à accéder au BIOS.

Après avoir installé AI Booster depuis le CD de support accompagnant votre carte mère, vous pourrez lancer l'utilitaire en cliquant sur l'icône AI Booster située dans la barre des tâches de Windows®.



Les options de la barre des tâches vous permettent d'utiliser les paramètres par défaut, d'ajuster la fréquence CPU/Mémoire/PCI-E manuellement, ou de créer vos propres paramètres d'overclocking.

5.3.6 ASUS PC Probe II

PC Probe II est un utilitaire qui contrôle l'activité des composants cruciaux de l'ordinateur ; il détecte et vous avertit de tout problème survenant sur l'un de ces composants. PC Probe II surveille entre autres la vitesse de rotation des ventilateurs, la température du CPU, et les voltages du système. Puisque PC Probe II est un logiciel, vous pouvez commencer à surveiller l'activité du système dès sa mise sous tension. Grâce à cet utilitaire, vous serez assuré que votre ordinateur fonctionne dans des conditions d'opération saines.

Installer PC Probe II

Pour installer PC Probe II sur votre ordinateur :

1. Insérez le CD de support dans le lecteur optique. L'onglet **Drivers** apparaîtra si l'Exécution automatique est activée.



Si l'exécution automatique n'est pas activée sur votre ordinateur, parcourez le CD de support pour repérer le fichier setup.exe du dossier ASUS PC Probe II. Double-cliquez sur le fichier setup.exe pour lancer l'installation.

2. Cliquez sur l'onglet **Utilities** (Utilitaires), puis cliquez sur **ASUS PC Probe II**.
3. Suivez les instructions à l'écran pour procéder à l'installation.

Lancer PC Probe II

Vous pouvez lancer PC Probe II immédiatement après l'installation, ou à tout moment depuis le Bureau de Windows®.

Pour lancer PC Probe II depuis le Bureau de Windows®, cliquez sur **Démarrer > Programmes > ASUS > PC Probe II > PC Probe II v1.00.43**. Le menu principal de PC Probe II apparaîtra.

Après avoir lancé l'application, l'icône PC Probe II apparaîtra dans la barre de notification de Windows®. Cliquez sur cette icône pour fermer ou restaurer la fenêtre de PC Probe II.

Utiliser PC Probe II







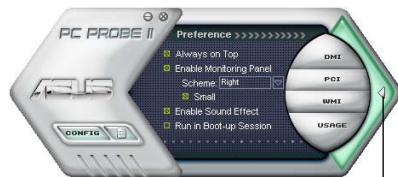

Menu principal

Le menu principal de PC Probe II vous permet de visualiser l'état actuel de votre système et de modifier la configuration de l'utilitaire. Le menu principal affiche par défaut la section **Preference**.

Vous pouvez fermer ou afficher la section **Preference** en cliquant sur le triangle à la droite du menu principal.



Cliquer pour fermer la section Preference

Bouton	Fonction
	Affiche le menu Configuration
	Affiche le menu Report
	Affiche le menu Desktop Management Interface
	Affiche le menu Peripheral Component Interconnect
	Affiche le menu Windows Management Instrumentation
	Affiche la fenêtre d'activité du disque dur, de la mémoire, et du CPU
	Affiche/Masque la section Preference
	Réduit la fenêtre de l'application
	Ferme l'application

Capteur d'alerte

Quand un capteur système détecte un problème, le côté droit du menu principal devient rouge, comme le montre l'illustration ci-dessous.



Le panneau de surveillance de ce capteur devient également rouge. Se référer à la section **Panneaux de surveillance** pour plus de détails.

Préférences

Vous pouvez personnaliser l'application via la section Preference du menu principal. Cochez ou décochez les préférences pour les activer ou les désactiver.

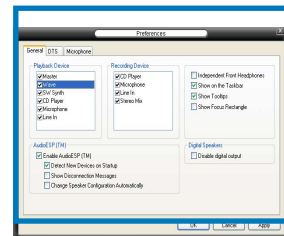

Panneaux de surveillances du matériel

Ces panneaux affichent les statistiques actuelles d'un capteur système, telle que la rotation des ventilateurs, la températures du CPU, ou les voltages.

Ces panneaux disposent de deux modes d'affichage : hexagonal (grand) et rectangulaire (petit). Quand vous cochez l'option **Enable Monitoring Panel** dans la section Preference, les panneaux de surveillances apparaissent alors sur le Bureau de votre ordinateur.



Grand affichage



Petit affichage

Modifier la position des panneaux de surveillance

Pour modifier la position des panneaux de surveillance sur le Bureau, cliquez sur le bouton en forme de flèche descendante dans **Scheme options**, puis sélectionnez une position dans la liste. Cliquez sur **OK** quand vous avez terminé.



Déplacer les panneaux de surveillance

Les panneaux de surveillance se déplacent de manière solidaire. Si vous souhaitez isoler un panneau du groupe, cliquez sur l'icône en forme d'aimant. Vous pouvez maintenant déplacer ou repositionner le panneau sélectionné de manière indépendante.

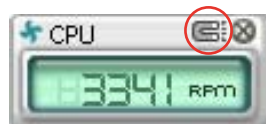

Ajuster le seuil d'un capteur

Vous pouvez ajuster la valeur-seuil d'un capteur en cliquant sur les boutons ci-contre, mais également via le menu **Config**.

En mode d'affichage rectangulaire (petit), vous ne pouvez ajuster la valeur-seuil d'un capteur.



Alerte des capteurs de surveillance

Un capteur de surveillance devient rouge quand la valeur d'un composant est inférieure ou supérieure à la valeur-seuil. Se référer aux illustrations ci-dessous.



Grand affichage



Petit affichage

Navigateur WMI

Cliquez sur **WMI** pour afficher le navigateur WMI (Windows Management Instrumentation). Ce navigateur affiche les différentes informations de gestion de Windows®. Cliquez sur un élément du panneau gauche pour afficher les informations sur le panneau droit. Cliquez sur le signe plus (+) précédant **WMI Information** pour afficher les informations disponibles.

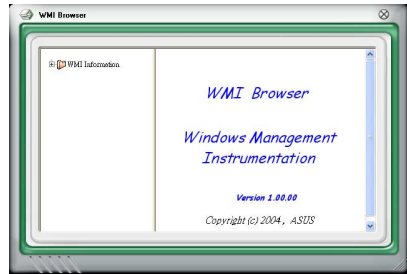

Vous pouvez agrandir ou réduire la taille du navigateur en déplaçant le coin inférieur droit de la fenêtre.

Navigateur DMI

Cliquez sur **DMI** pour afficher le navigateur DMI (Desktop Management Interface). Ce navigateur affiche les différentes informations de l'ordinateur. Cliquez sur le signe plus (+) précédant **DMI Information** pour afficher les informations disponibles.

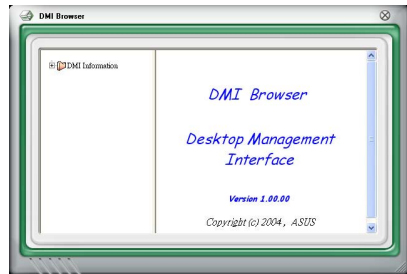

Navigateur PCI

Cliquez sur **PCI** pour afficher le navigateur PCI (Peripheral Component Interconnect). Ce navigateur fournit des informations concernant les périphériques PCI installés sur votre ordinateur. Cliquez sur le signe plus (+) précédant **PCI Information** pour

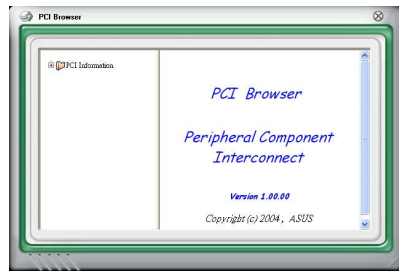

Usage

Le navigateur **Usage** affiche en temps réel les informations concernant l'utilisation du CPU, de l'espace disque, et de la mémoire. Cliquez sur **USAGE** pour afficher le navigateur Usage.

Utilisation du CPU

L'onglet **CPU** affiche en temps réel l'utilisation du CPU grâce à un graphique linéaire. Si le CPU est doté de la fonction Hyper-Threading, deux graphiques linéaires affichent alors les opérations des deux processeurs logiques.

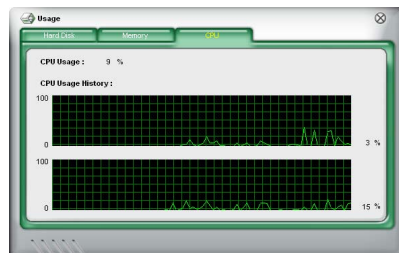

Utilisation de l'espace disque

L'onglet **Hard Disk** affiche l'espace disque utilisé et disponible. Le panneau gauche affiche la liste des lecteurs logiques. Cliquez sur le disque dur dont vous souhaitez visualiser les informations (panneau droit). Le graphique de type camembert au bas de la fenêtre représente l'espace disque utilisé (bleu) et disponible.

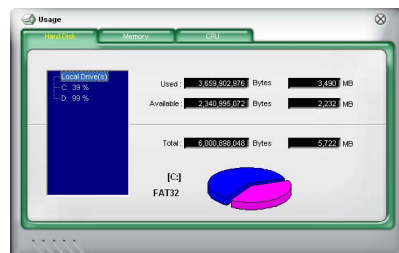

Utilisation de la mémoire

L'onglet **Memory** affiche la mémoire utilisée, et disponible. Le graphique de type camembert au bas de la fenêtre représente la mémoire utilisée (bleu) et

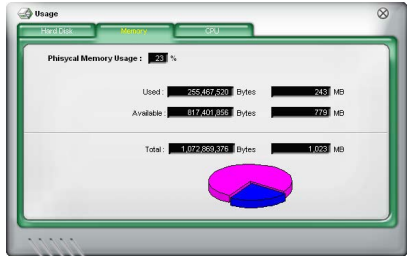

Configurer PC Probe II

Cliquez sur **CONFIG** pour visualiser et ajuster les valeurs-seuil des capteurs. Le menu **Config** dispose de deux onglets : **Sensor/Threshold** et **Preference**. L'onglet **Sensor/Threshold** permet d'activer les capteurs et d'ajuster leur valeur-seuil. L'onglet **Preference** permet de personnaliser les alertes des capteurs, et changer l'échelle des températures.

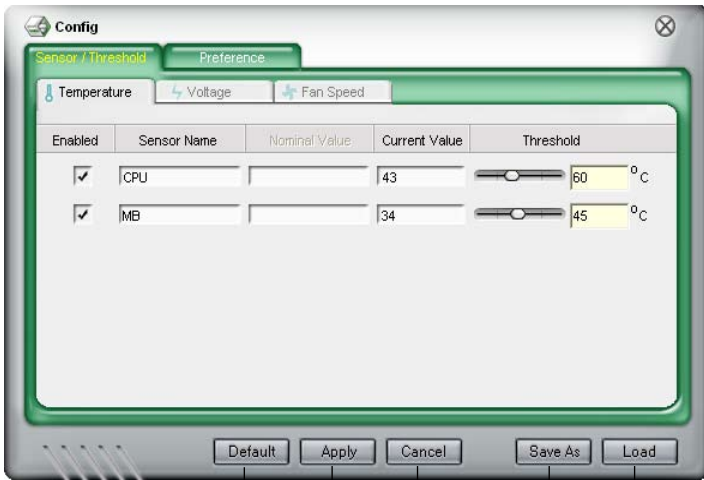

Charge la valeur-seuil par défaut de chaque capteur

Applique vos changements

Annule/ ignore vos changements

Charge la configuration enregistrée
Enregistre votre configuration

5.3.7 Utilitaire SoundMAX® High Definition Audio

Le CODEC ADI AD1988B High Definition Audio CODEC offre 8 canaux audio via l'utilitaire SoundMAX® doté de la fonction AudioESP™, vous proposant ainsi une expérience audio inédite. Le logiciel intègre un(e) synthèse/rendu audio de haute qualité, un positionnement 3D du son, et des technologies avancées d'entrée vocale.

Afin d'activer l'utilitaire audio SoundMAX®, suivez l'assistant pour installer le pilote audio ADI AD1988B à partir du CD de support fourni avec la carte mère.



- Vous devez disposer de hauts-parleurs 4, 6, ou 8 canaux pour cette configuration.
- SoundMAX® nécessite Microsoft® Windows® 2000/XP. Assurez-vous que vous disposez d'un de ces systèmes d'exploitation avant d'installer SoundMAX®.
- La fonction Jack Retasking function ne fonctionne que lorsque combinée avec les ports audio en façade.

Si l'utilitaire SoundMAX® est correctement installé, l'icône SoundMAX® s'affichera dans la zone de notification.



Dans la zone de notification, double-cliquez sur l'icône SoundMAX® pour afficher le panneau de configuration SoundMAX®.



Audio Setup Wizard

En cliquant sur l'icône  du panneau de configuration SoundMAX®, vous pourrez aisément configurer vos paramètres audio. Suivez simplement les instructions qui apparaissent à l'écran pour commencer à profiter de la technologie High Definition Audio.



Jack configuration

Cet écran vous aide à configurer les ports audio de votre ordinateur, en fonction des périphériques audio que vous avez installé.

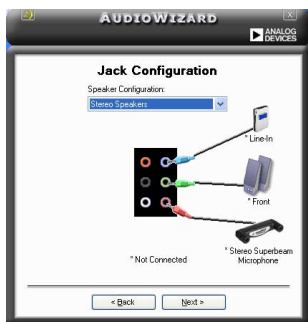

Adjust speaker volume

Cet écran vous permet d'ajuster le volume des haut-parleurs. Cliquez sur le bouton Test pour entendre le résultat de vos modifications.

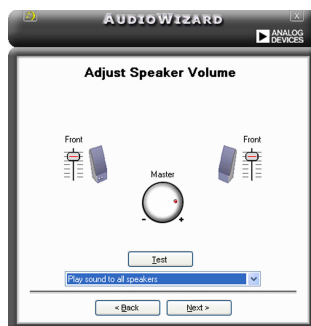

Adjust microphone volume

Cet écran vous permet d'ajuster le volume du microphone. Vous devrez lire un texte pour permettre à AudioWizard d'ajuster le volume en fonction de votre voix.



Preferences

Cliquez sur l'icône  pour accéder à la page Preferences qui vous permet de modifier différents paramètres audio.

General

Cliquez sur l'onglet **General** pour choisir vos périphérique de lecture et d'enregistrement, activer/désactiver la fonction AudioESP™, ou la sortie numérique.

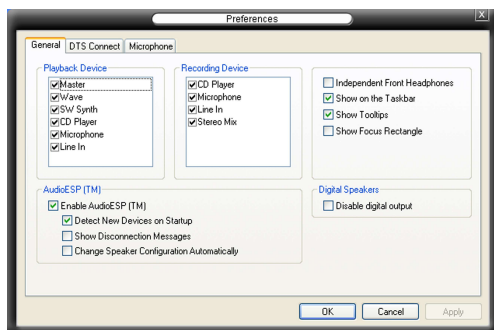

DTS

Cette fonction est constituée de deux éléments: DTS interactive et DTS NEO:PC. DTS ré-encode vos fichiers audio stéréo ou multicanaux en un signal DTS pour être ensuite envoyés de votre PC vers un système audio compatible DTS.

La fonction DTS NEO:PC permet de convertir vos fichiers audio stéréo tels que vos fichiers MP3, WMA, CD, et autres formats audio en une expérience multicanaux riche et convaincante.

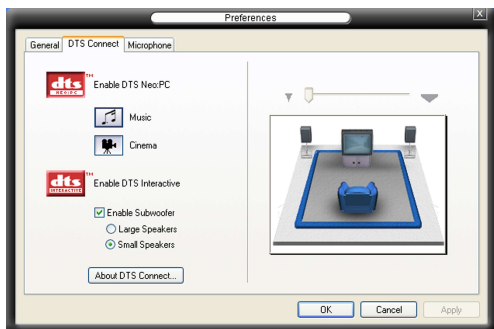

Microphone

Cliquez sur l'onglet **Listening Environment** vous permet d'optimiser les paramètres de votre entrée microphone.

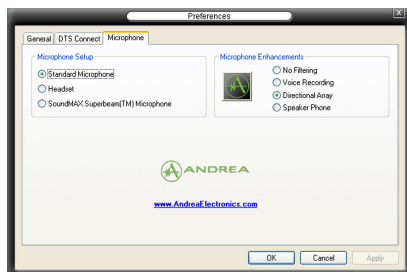

Fonctions accrues du microphone

No Filtering

Active la fonction Noise Filter. Cette fonction détecte les interférences sonores répétitives et fixes (signaux non vocaux) tels que les ventilateurs d'un ordinateur, les climatiseurs, et autres nuisances sonores de fond, puis les élimine du flux audio lors d'un enregistrement. Activez cette fonction pour une meilleure qualité d'enregistrement.

Voice Recording

Ne reçoit que les sons issus du cône de réception et élimine un grand nombre d'interférences, comme les haut-parleurs environnants et les échos. Cette fonction permet d'accroître la qualité des applications voix telles que Skype, les jeux en ligne, ou MSN.

5.4 Configurations RAID

La carte mère incorpore un contrôleur RAID intégré au Southbridge Intel® ICH7R, permettant de configurer des disques durs IDE et Serial ATA en ensembles RAID. La carte mère supporte les configurations RAID suivantes :

RAID 0 (*Data striping*) optimise deux disques durs identiques pour lire et écrire les données en parallèle. Deux disques durs accomplissent la même tâche comme un seul disque mais à un taux de transfert de données soutenu, le double de celui d'un disque dur unique, améliorant ainsi beaucoup l'accès aux données et au stockage. L'utilisation de deux disques durs neufs et identiques est nécessaire pour cette configuration.

RAID 1 (*data mirroring*) fait une copie à l'identique des données d'un disque vers un second disque. Si un disque est défaillant, le logiciel de gestion de l'ensemble RAID redirige toutes les applications vers le disque opérationnel restant qui contient une copie des données de l'autre disque. Cette configuration RAID offre une bonne protection des données, et augmente la tolérance aux pannes de l'ensemble du système. Utilisez deux nouveaux disques pour cette configuration, ou un disque neuf et un disque existant. Le nouveau disque doit être de la même taille ou plus large que le disque existant.

RAID 10 combine les méthodes *data striping* et *data mirroring* sans calcul ni écriture de la parité (données redondantes). La configuration RAID 10 conjugue les avantages de RAID 0 et RAID 1. Utilisez quatre nouveaux disques durs ou, un disque existant et trois nouveaux disques durs pour ce type de configuration.

RAID 5 répartit en bandes les données et les informations de parité entre 3 disques durs, voire plus. Les avantages de la configuration RAID 5 incluent de meilleures performances des disques durs, la tolérance aux pannes, et des capacités de stockage plus importantes. La configuration RAID 5 convient particulièrement aux processus de transaction, aux applications de bases de données professionnelles, à la planification des ressources de l'entreprise, et autres systèmes internes. Utilisez au moins trois disques identiques pour cette configuration.

Intel® Matrix Storage. La technologie Intel® Matrix Storage supporté par la puce ICH7R vous permet de créer un ensemble RAID 0, et un ensemble RAID 1, en utilisant uniquement deux disques durs identiques. La technologie Intel® Matrix Storage crée deux partitions sur chaque disque dur, et constitue par ce biais un ensemble RAID 0, et un ensemble RAID 1 virtuels. Cette technologie vous permet également de changer la taille des partitions d'un disque dur sans perte de données.



Si vous souhaitez booter le système depuis un disque dur qui est inclus dans un ensemble RAID, copiez au préalable le pilote RAID depuis le CD de support sur une disquette avant d'installer une OS sur le disque dur sélectionné. Consulter la section "5.6 Créer une disquette de pilotes RAID" pour plus de détails.

5.4.1 Installer des disques durs Serial ATA

La carte mère supporte les disques durs Serial ATA. Pour des performances optimales, installez des disques identiques de même marque et de même capacité lorsque vous créez un ensemble.

Pour installer des disques durs SATA en configuration RAID :

1. Installez les disques SATA dans les baies du châssis.
2. Connectez les câbles the SATA.
3. Connectez le câble d'alimentation SATA au connecteur d'alimentation de chaque disque dur.

5.4.2 Configuration RAID Intel®

La carte mère supporte les configurations RAID 0, RAID 1, RAID 5, RAID 10 (0+1), et Intel® Matrix Storage, avec des disques durs Serial ATA grâce au Southbridge Intel® ICH7R.

Définir l'élément RAID dans le BIOS

Vous devez définir l'élément RAID dans le BIOS avant de créer un ensemble RAID. Pour ce faire :

1. Entrez dans le BIOS durant le POST.
2. Dans **Main Menu**, sélectionnez **IDE Configuration**. Puis pressez <Entrée>.
3. Sélectionnez l'élément **Configure SATA As**, puis pressez <Entrée> afin d'afficher les options de configuration.
4. Sélectionnez **RAID** dans les options de l'élément **Configure SATA As**, puis pressez <Entrée>.
5. Enregistrez vos modifications, puis quittez le BIOS.



Se référer au manuel de l'ordinateur ou de la carte mère pour plus de détail concernant l'accès et la navigation dans le BIOS.

Utilitaire Intel® Matrix Storage Manager Option ROM

L'utilitaire Intel® Matrix Storage Manager Option ROM vous permet de créer des ensembles RAID 0, RAID 1, RAID 10 (RAID 0+1), et RAID 5 à partir de disques durs Serial ATA, reliés aux connecteurs Serial ATA et supportés par le Southbridge.

Pour entrer dans l'utilitaire Intel® Application Accelerator RAID Option ROM :

1. Installez les disques durs Serial ATA.
2. Allumez l'ordinateur.
3. Au POST, pressez <Ctrl+I> pour afficher le menu principal de l'utilitaire.

```
Intel(R) Matrix Storage Manager Option ROM v5.0.0.1032 ICH7R wRAID5
Copyright(C) 2003-05 Intel Corporation. All Rights Reserved.

----- [ MAIN MENU ] -----
1. Create RAID Volume
2. Delete RAID Volume
3. Reset Disks to Non-RAID
4. Exit

----- [ DISK/VOLUME INFORMATION ] -----

RAID Volumes:
None defined.

Physical Disks:
Port Drive Model      Serial #      Size      Type/Status(Vol ID)
0  XXXXXXXXXXXX      XXXXXXXX    XX.XXGB  Non-RAID Disk
1  XXXXXXXXXXXX      XXXXXXXX    XX.XXGB  Non-RAID Disk
2  XXXXXXXXXXXX      XXXXXXXX    XX.XXGB  Non-RAID Disk
3  XXXXXXXXXXXX      XXXXXXXX    XX.XXGB  Non-RAID Disk

[↑↓]-Select      [ESC]-Exit      [ENTER]-Select Menu
```

Les touches de navigation au bas de l'écran vous permettent de vous déplacer entre les menus et de sélectionner les options de ces derniers.



Les écrans RAID du BIOS de cette section sont présentés en guise d'illustrations, et peuvent différer de ceux que vous avez à l'écran.

Créer un ensemble RAID 0 (striped)

Pour créer un ensemble RAID 0 :

1. Dans le menu principal de l'utilitaire, sélectionnez 1. **Create RAID Volume**, puis pressez <Entrée>. L'écran suivant apparaîtra.

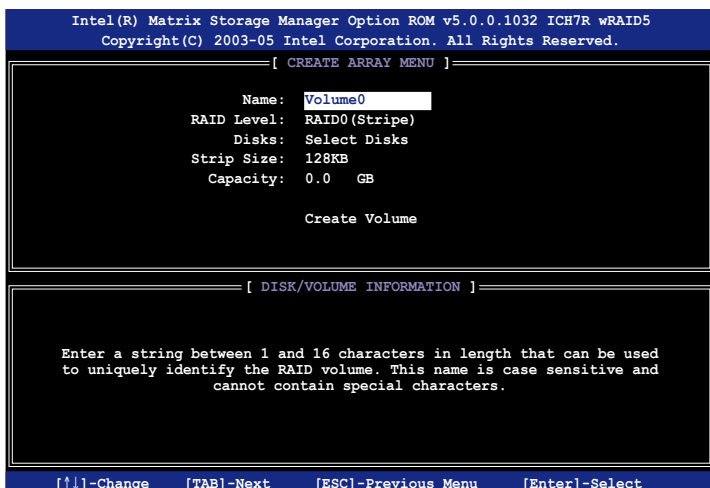

2. Saisissez un nom pour l'ensemble RAID 0, puis pressez <Entrée>.
3. Quand l'élément **RAID Level** est surligné, pressez sur les flèches haut/bas pour sélectionner **RAID 0 (Stripe)**, puis pressez <Entrée>.
4. Quand l'élément **Disks** est surligné, pressez <Entrée> pour sélectionner les disques durs à configurer en ensemble RAID. La fenêtre contextuelle ci-dessous apparaîtra.

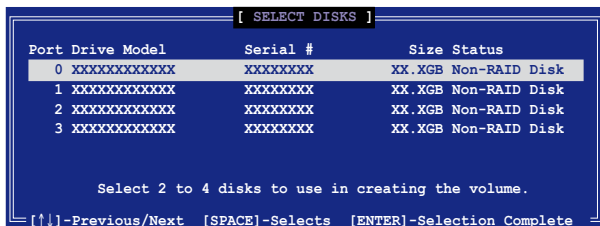

5. Utilisez les flèches haut-bas pour mettre un disque en surbrillance, puis pressez <Espace> pour le sélectionner. Un petit triangle distinguera ce disque. Pressez <Entrée> pour terminer votre sélection.

6. Utilisez les flèches haut/bas pour sélectionner la taille des segments de l'ensemble RAID 0, puis pressez <Entrée>. Les valeurs s'échelonnent entre 4 Ko et 128 Ko. La taille par défaut est 128 Ko.



TRUC : Pour les serveurs, il est recommandé d'utiliser une taille de segment plus faible. Pour les ordinateurs multimédia essentiellement dédiés à l'édition audio et vidéo, une plus grande taille de segment est recommandée pour des performances optimales.

7. Saisissez la taille désirée de l'ensemble RAID, puis pressez <Entrée>. La valeur par défaut indique la capacité maximale autorisée.
8. Pressez <Entrée> quand l'élément **Create Volume** est surligné. Le message d'avertissement suivant apparaîtra.



9. Pressez <Y> pour créer l'ensemble RAID et retourner au menu principal, ou <N> pour retourner au menu Create Volume.

Créer un ensemble RAID 1 (mirrored)

Pour créer un ensemble RAID 1 :

1. Dans le menu principal de l'utilitaire, sélectionnez **1. Create RAID Volume**, puis pressez <Entrée>. L'écran suivant apparaîtra.

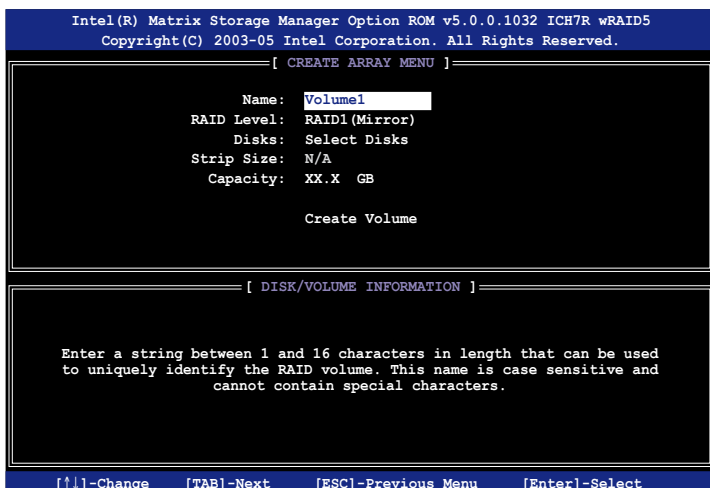

2. Saisissez un nom pour l'ensemble RAID 1, puis pressez <Entrée>.
3. Quand l'élément **RAID Level** est surligné, pressez sur les flèches haut/bas pour sélectionner **RAID 1 (Mirror)**, puis pressez <Entrée>.
4. Quand l'élément **Capacity** est surligné, saisissez la taille désirée de l'ensemble RAID, puis pressez <Entrée>. La valeur par défaut indique la capacité maximale autorisée.
5. Pressez <Entrée> quand l'élément **Create Volume** est surligné. Le message d'avertissement suivant apparaîtra.



6. Pressez <Y> pour créer l'ensemble RAID et retourner au menu principal, ou <N> pour retourner au menu Create Volume.

Créer un ensemble RAID 10 (RAID 0+1)

Pour créer un ensemble RAID 10 :

1. Dans le menu principal de l'utilitaire, sélectionnez 1. **Create RAID Volume**, puis pressez <Entrée>. L'écran suivant apparaîtra.

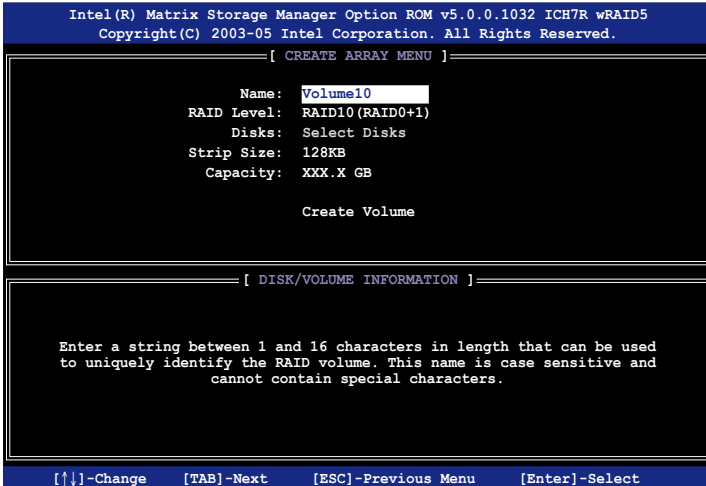

2. Saisissez un nom pour l'ensemble RAID 10, puis pressez <Entrée>.
3. Quand l'élément **RAID Level** est surligné, pressez sur les flèches haut/bas pour sélectionner **RAID 10(RAID0+1)**, puis pressez <Entrée>.
4. Quand l'élément **Stripe Size**, utilisez les flèches haut/bas pour sélectionner la taille des segments de l'ensemble RAID 10, puis pressez <Entrée>. Les valeurs s'échelonnent entre 4 Ko et 128 Ko. La taille par défaut est 64 Ko



TRUC : Pour les serveurs, il est recommandé d'utiliser une taille de segment plus faible. Pour les ordinateurs multimédia essentiellement dédiés à l'édition audio et vidéo, une plus grande taille de segment est recommandée pour des performances optimales.

5. Saisissez la taille désirée de l'ensemble RAID. puis pressez <Entrée> quand l'élément **Capacity** est surligné. La valeur par défaut indique la capacité maximale autorisée.

6. Pressez <Entrée> quand l'élément **Create Volume** est surligné. Le message d'avertissement suivant apparaîtra.



7. Pressez <Y> pour créer l'ensemble RAID et retourner au menu principal, ou <N> pour retourner au menu Create Volume.

Créer un ensemble RAID 5 (parity)

Pour créer un ensemble RAID 5 :

1. Dans le menu principal de l'utilitaire, sélectionnez 1. **Create RAID Volume**, puis pressez <Entrée>. L'écran suivant apparaîtra.

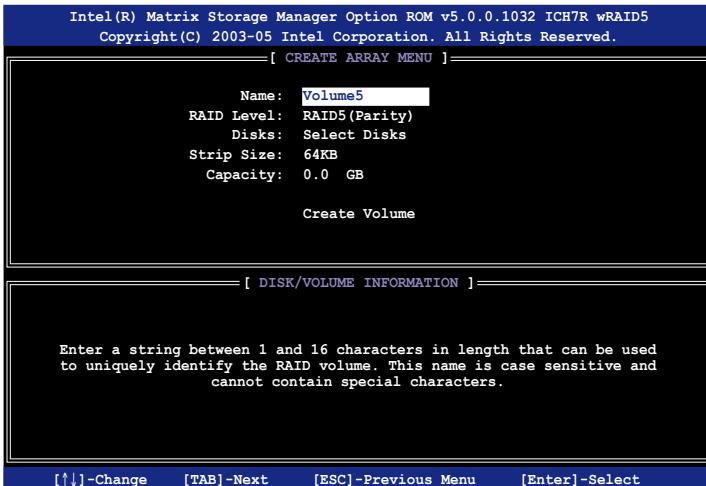

2. Saisissez un nom pour l'ensemble RAID 5, puis pressez <Entrée>.
3. Quand l'élément **RAID Level** est surligné, pressez sur les flèches haut/bas pour sélectionner **RAID 5 (Parity)**, puis pressez <Entrée>.

- Quand l'élément Disks est surligné, pressez <Entrée> pour sélectionner les disques durs à configurer en ensemble RAID. La fenêtre contextuelle ci-dessous apparaîtra.

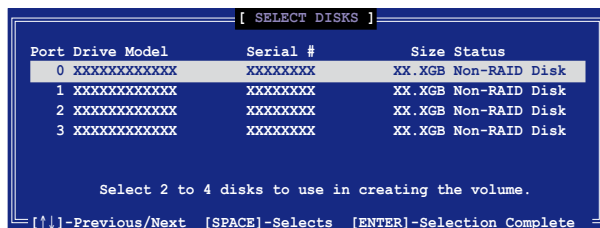

- Utilisez les flèches haut-bas pour mettre un disque en surbrillance, puis pressez <Espace> pour le sélectionner. Un petit triangle distinguera ce disque. Pressez <Entrée> pour terminer votre sélection.
- Utilisez les flèches haut/bas pour sélectionner la taille des segments de l'ensemble RAID 5, puis pressez <Entrée>. Les valeurs s'échelonnent entre 4 Ko et 128 Ko. La taille par défaut est 64 Ko.



TRUC : Pour les serveurs, il est recommandé d'utiliser une taille de segment plus faible. Pour les ordinateurs multimédia essentiellement dédiés à l'édition audio et vidéo, une plus grande taille de segment est recommandée pour des performances optimales.

- Saisissez la taille désirée de l'ensemble RAID. puis pressez <Entrée>.La valeur par défaut indique la capacité maximale autorisée.
- Pressez <Entrée> quand l'élément **Create Volume** est surligné. Le message d'avertissement suivant apparaîtra.

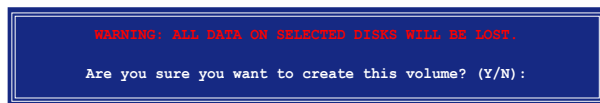

- Pressez <Y> pour créer l'ensemble RAID et retourner au menu principal, ou <N> pour retourner au menu Create Volume.

Supprimer un ensemble RAID



Avertissement : Supprimer un ensemble RAID effacera également toutes les données des disques durs composant l'ensemble.

Pour supprimer un ensemble RAID :

1. Dans le menu principal de l'utilitaire, sélectionnez **2. Delete RAID Volume**, puis pressez <Entrée> afin d'afficher cet écran.

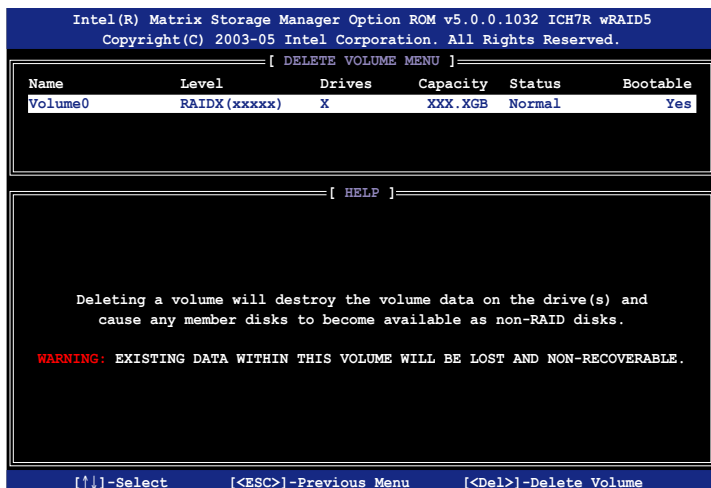

2. Utilisez les flèches haut/bas pour sélectionner l'ensemble RAID que vous souhaitez effacer, puis pressez <Suppr>. Cette fenêtre apparaîtra.

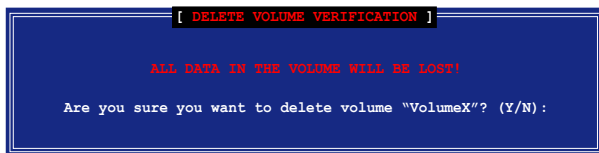

3. Pressez <Y> pour effacer l'ensemble RAID et retourner au menu principal, ou <N> pour retourner au menu Delete Volume.

Réinitialiser un disque RAID en non RAID



Attention : Réinitialiser un disque dur RAID en non RAID effacera toute la structure interne RAID de ce disque.

Pour réinitialiser un disque dur d'un ensemble RAID :

1. Dans le menu principal de l'utilitaire, sélectionnez 3. **Reset Disks to Non-RAID**, puis pressez <Entrée> pour afficher cet écran.

```
[ RESET RAID DATA ]

Resetting RAID data will remove internal RAID structures
from the selected RAID disks. By removing these structures,
the drive will revert back to a non-RAID disk.

WARNING: Resetting a disk causes all data on the disk to be lost.

Port Drive Model          Serial #          Size Status
---
0 XXXXXXXXXXXX          XXXXXXXX        XX.XGB Member Disk
1 XXXXXXXXXXXX          XXXXXXXX        XX.XGB Member Disk

Select the disks that should be reset.

[↑↓]-Previous/Next [SPACE]-Selects [ENTER]-Selection Complete
```

2. Utilisez les flèches haut/bas pour mettre en surbrillance le disque que vous souhaitez réinitialiser. Pressez <Espace> pour le sélectionner.
3. Pressez <Entrée> pour réinitialiser le disque. Un message de confirmation apparaîtra.
4. Pressez <Y> pour réinitialiser le disque ou <N> pour retourner au menu principal de l'utilitaire.

Quitter l'utilitaire Intel® Matrix Storage Manager

Pour quitter l'utilitaire :

1. Dans le menu principal de l'utilitaire, sélectionnez 4. **Exit**, puis pressez <Entrée>. Cette fenêtre apparaîtra.

```
[ CONFIRM EXIT ]

Are you sure you want to exit? (Y/N):
```

2. Pressez <Y> pour quitter ou <N> pour retourner au menu principal.

Réinitialiser les disques d'un ensemble RAID en non-RAID



Attention : Réinitialiser les disques d'un ensemble RAID en non RAID supprimera toute la structure interne RAID des disques.

Pour réinitialiser les disques d'un ensemble RAID :

1. Dans le menu principal, sélectionnez 3. **Reset Disks to Non-RAID**, puis pressez <Entrée> pour afficher cet écran.

```
[ RESET RAID DATA ]

Resetting RAID data will remove the internal RAID structures
from the selected RAID disks. By removing these structures
the drive will revert back to a Non-RAID disk.

WARNING: Resetting a disk causes all data on the disk to be lost.

Port Drive Model      Serial #      Size      Status
0 STXXXXXXXXX        XXXXXXXX    XX.0GB    Member Disk
1 STXXXXXXXXX        XXXXXXXX    XX.0GB    Member Disk

Select the disk that should be reset

[↑↓]-Previous/Next  [Space]-Selects  [Enter]-Selection Complete
```

2. Utilisez les flèches haut/bas pour mettre en surbrillance le disque que vous souhaitez réinitialiser. Pressez <Espace> pour le sélectionner.
3. Pressez <Entrée> pour réinitialiser le disque. Un message de confirmation apparaîtra.
4. Pressez <Y> pour réinitialiser le disque ou <N> pour retourner au menu principal de l'utilitaire.
5. Répétez les étapes 2 à 4 pour sélectionner et réinitialiser les autres disques RAID.

5.5 Créer une disquette du pilote RAID

Une disquette contenant le pilote RAID est nécessaire lors de l'installation de Windows® 2000/XP sur un disque dur qui appartient à un ensemble RAID. Vous pouvez créer cette disquette sous DOS (grâce à l'application Makedisk du CD de support) ou sous Windows®.

Pour créer une disquette du pilote RAID sous DOS :

1. Placez le CD de support de la carte mère dans le lecteur de CD
2. Redémarrez l'ordinateur et entrez dans le BIOS.
3. Sélectionnez le lecteur optique comme premier périphérique dans la séquence de boot afin de démarrer sur le CD de support. Sauvegardez vos modifications, puis quittez le BIOS.
4. Redémarrez l'ordinateur. .
5. Pressez une touche quand vous y êtes invité pour booter depuis le CD.

```
Loading FreeDOS FAT KERNEL GO!  
Press any key to boot from CDROM...
```

Le menu Makedisk apparaît.

```
1) Intel ICH7R RAID/AHCI Driver Page  
2) Marvell 88SE6141 SATA Driver for P5WDG2 WS PRO Page  
3) Marvell 88SE6145 SATA RAID Driver for P5W64 WS PRO Page  
4) FreeDOS command prompt  
Please choose 1 ~ 4
```

6. Insérez une disquette vierge dans le lecteur de disquettes. Puis tapez le numéro vous permettant de formater la disquette. Le message suivant apparaîtra à l'écran.

```
Insert new diskette for drive B:\  
and press ENTER when ready...
```

7. Pressez <Entrée> pour formater la disquette.
8. Après le formatage, sélectionnez le type de disquette du pilote RAID que vous souhaitez créer en tapant le numéro correspondant. Pressez <Entrée>. Le message suivant apparaîtra à l'écran.

```
Please insert your formatted floppy to drive B:\  
Press a key to continue.
```



Les illustrations de cette section sont présentées en guise de référence, et peuvent différer de celles que vous avez à l'écran.

9. Les pilotes RAID sont copiés sur la disquette. Après avoir créer la disquette du pilote RAID, éjectez-la. Puis protégez-la en écriture pour lui éviter d'être infectée par un virus.
10. Pressez une touche pour retourner au menu Makedisk.

Pour créer une disquette d'un pilote RAID sous Windows® :

1. Placez le CD de support de la carte mère dans le lecteur de CD
2. Cliquez sur l'onglet **Make Disk**, puis sélectionnez le pilote RAID que vous souhaitez créer :
 - Cliquez sur **Intel ICH7R 32bit RAID Driver** afin de créer une disquette du pilote RAID Intel® ICH7R pour un système 32 bits.
 - Cliquez sur **Intel ICH7R 64 bit RAID Driver** afin de créer une disquette du pilote RAID Intel® ICH7R pour un système 64 bits.
 - Cliquez sur **Marvell 6145 32bit/64bit Driver for P5W64 88SE6145** pour un système 32/64 bits.



Se référer à la section "5.2.4 Menu Make Disk" pour plus de détails.

3. Insérez une disquette dans le lecteur de disquettes.
4. Suivez les informations qui apparaissent à l'écran afin d'achever la procédure.
5. Protégez en écriture la disquette pour lui éviter d'être infectée par un virus informatique.

Pour installer un pilote RAID

1. Pendant l'installation de l'OS, le système vous invite à presser la touche F6 pour installer un pilote SCSI ou RAID tiers.
2. Pressez <F6> puis insérez la disquette du pilote RAID dans le lecteur de disquettes.
3. Suivez les instructions à l'écran pour procéder à l'installation.

L'appendice décrit les fonctions du processeur, et les technologies que la carte mère supporte.

Caractéristiques du CPU

A large, light gray, stylized number '4' is positioned behind the main title text, partially overlapping the words 'Caractéristiques' and 'du CPU'.

Sommaire du chapitre



A.1	Intel® EM64T	A-1
A.2	Enhanced Intel SpeedStep® Technology (EIST)	A-1
A.3	Technologie Intel® Hyper-Threading	A-3

A.1 Intel® EM64T

La carte mère supporte les quatre processeurs intégrant la fonction Intel® EM64T (Extended Memory 64 Technology). Cette dernière permet à votre ordinateur de fonctionner avec des OS 64 bits, et d'accéder à une plus grande quantité de mémoire système, offrant ainsi des opérations plus rapide et performante.



La carte mère est compatible avec les processeurs Intel® Pentium® 4 LGA775 opérant sous des OS 32 bits.

Utiliser la fonction Intel® EM64T

Pour utiliser la fonction Intel® EM64T :

1. Installez un CPU Intel® Pentium® 4 qui supporte la fonction EM64T.
2. Installez une OS 64 bits (Windows® XP Professional Edition x64 ou Windows® Server 2003 Edition x64).
3. Installez à partir du CD de support les pilotes 64 bits des composants et périphériques de la carte mère.
4. Si besoin est, installez les pilotes 64 bits pour les cartes d'extension et périphériques additionnels.



Se référer à la documentation des cartes d'extension et des périphériques, ou visitez les sites web liés, afin de vérifier qu'ils supportent une OS 64 bits.

A.2 Enhanced Intel SpeedStep® Technology (EIST)

La fonction EIST (Enhanced Intel SpeedStep® Technology) gère intelligemment les ressources du processeur en ajustant automatiquement le voltage de ce dernier, ainsi que la fréquence du noyau, en fonction de la charge du processeur, de la fréquence système, ou des exigences d'alimentation.

Configuration système requise

Avant d'utiliser la technologie EIST, vérifiez que votre système correspond à la configuration requise qui suit :

- Processeur Intel® Pentium® 4 avec support EIST
- BIOS avec support EIST
- OS avec support EIST (Windows® XP SP2/Windows® Server 2003 SP1/ Linux 2.6 kernel ou versions ultérieures)

Utiliser la fonction EIST

1. Allumez l'ordinateur, puis entrez dans le Setup du BIOS.
2. Allez dans **Advanced Menu** (Menu avancé), mettez en surbrillance **CPU Configuration**, puis pressez <Entrée>.
3. Faites défiler les options et sélectionnez l'élément Intel(R) SpeedStep Technology. Puis pressez <Entrée>. Se référer à l'illustration suivante.

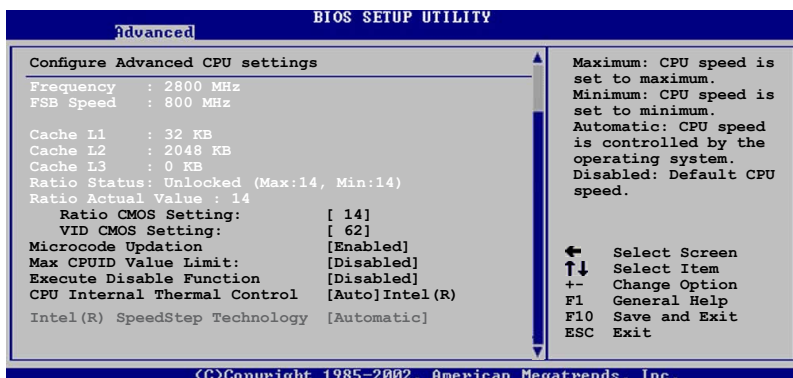

4. Sélectionnez l'option **Automatic (default)**, puis pressez <Entrée>.



A définir sur [Disabled] si vous ne souhaitez pas utiliser la fonction EIST.

5. Pressez <F10> pour sauvegarder vos modifications et quittez le Setup du BIOS.
6. Après avoir redémarré l'ordinateur, faites un clic-droit sur un espace vide du Bureau, puis sélectionnez **Propriétés** dans le menu contextuel.
7. Quand la fenêtre **Propriétés de l'affichage** apparaît, cliquez sur l'onglet **Ecran de veille**.
8. Cliquez sur le bouton **Gestion de l'alimentation** dans la section Gestion de l'alimentation du moniteur pour ouvrir la fenêtre **Propriétés des options d'alimentation**.
9. Dans la section **Mode de gestion de l'alimentation**, cliquez sur , puis sélectionnez une des options, à l'exception de **PC de bureau/familial** ou **Toujours actif**.

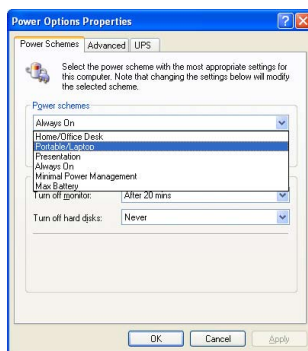

10. Cliquez sur **Appliquer** puis cliquez sur **OK**.
11. Fermer la fenêtre **Propriétés de l'affichage**.

Après avoir sélectionné le mode d'alimentation, la fréquence interne du CPU diminuera légèrement quand la charge du CPU est faible.



- La carte mère est fournie avec un BIOS qui supporte les fonctions EM64T et EIST. Si vous devez mettre à jour le BIOS, vous pouvez télécharger le plus récent depuis le site ASUS (www.asus.com/support/download/).
- Les écrans et les procédures peuvent différer selon l'OS.
- Visitez www.intel.com pour un complément d'informations sur les fonctions EM64T et EIST.
- Visitez www.microsoft.com pour un complément d'informations sur l'OS Windows® 64 bits.

A.3 Intel® Hyper-Threading Technology



- La carte mère supporte les processeurs Intel® Pentium® 4 LGA775 et la technologie Hyper-Threading.
- La technologie Hyper-Threading est supporté sous Windows® XP/2003 Server, Linux 2.4.x (kernel), et versions ultérieures uniquement. Sous Linux, utilisez le compilateur Hyper-Threading pour compiler le code. Si vous utilisez d'autres systèmes d'exploitation, désactivez l'élément Hyper-Threading Technology dans le BIOS pour garantir la stabilité et les performances du système.
- Installer Windows® XP Service Pack 1 ou une version ultérieure est recommandé.
- Assurez-vous d'avoir activé l'élément Hyper-Threading Technology dans le BIOS avant d'installer une des OS supportées.
- Pour plus d'informations sur la technologie Hyper-Threading, visitez www.intel.com/info/hyperthreading.

Utiliser la technologie Hyper-Threading

Pour utiliser la technologie Hyper-Threading :

1. Installez un processeur Intel® Pentium® 4 qui supporte la technologie Hyper-Threading.
2. Allumez l'ordinateur, puis entrez dans le Setup du BIOS. Allez dans **Advanced Menu** (Menu avancé) et assurez-vous que l'élément **Hyper-Threading Technology** est défini sur **Enabled**. Voir page 4-26 pour plus de détails.

Cet élément du BIOS apparaîtra uniquement si vous avez installé un CPU qui supporte la technologie Hyper-Threading.

3. Redémarrez l'ordinateur.

