

NOTEBOOK PC

MANUALE UTENTE

Product Name: **Notebook PC**
Manual Revision: **1.01 I548**
Release Date: **Maggio 2000**

DICHIARAZIONE DI CONFORMITÀ

Dichiarazione FCC

Questo apparecchio è conforme alle regole FCC parte 15. L'operazione è soggetta alle seguenti due condizioni:

- Questo apparecchio non può causare interferenze dannose.
- Questo apparecchio deve sopportare ogni interferenza ricevuta, incluse quelle che potrebbero causare operazioni non desiderate.

Questo dispositivo è stato testato e trovato conforme ai limiti della classe B dei dispositivi digitali stabiliti alla parte 15 delle regole FCC. Questi limiti sono stati imposti per assicurare una ragionevole protezione contro le interferenze dannose in ambito domestico. Questo dispositivo genera, usa e può irradiare energia a radio frequenza e, se non installato e usato come descritto nelle istruzioni, può causare interferenze dannose alle comunicazioni radio. In ogni caso, non vi è garanzia che le interferenze non ricorrano in installazioni particolari. Nel caso in cui questo apparecchio causi interferenze alla ricezione radio o televisiva, che può essere determinata dall'accensione e spegnimento dell'apparecchio, l'utente può cercare di correggere l'interferenza adoperando una o più delle seguenti misure:

- Riorientare o spostare l'antenna.
- Aumentare la distanza fra l'apparecchio e il ricevitore.
- Collegare l'apparecchio in una presa di un circuito di alimentazione diverso da quello dove è collegato il ricevitore.
- Consultare il rivenditore o un tecnico radio/TV.



ATTENZIONE! L'uso di un cavo di alimentazione schermato è indispensabile sia per raggiungere i limiti di emissione FCC che per prevenire interferenze alla ricezione dei vicini apparecchi radio/TV. È essenziale che venga usato solo il cavo fornito. Utilizzare solo cavi schermati per collegare i dispositivi I/O a questo apparecchio. Cambiamenti o modifiche non approvate espressamente da un responsabile per la conformità potrebbero far decadere la garanzia di questo prodotto.

Tradotto dal "Code of Federal Regulations #47" parte 15.193.1993. Washington DC: Office of the Federal Register, National Archives and Records Administration, U.S. Government Printing Office.

Dichiarazione dipartimento delle comunicazioni canadese

Questo prodotto è conforme ai limiti della Classe B per le emissioni radio degli apparecchi digitali descritte in "Radio Interference Regulations" del dipartimento canadese delle comunicazioni.

**Questo apparecchio digitale classe B è conforme al Canadian ICES-003.
Da usare con il trasformatore elettrico modello ADP-45GB.**

Avvertenze Nordic (Notebook con una batteria agli Ioni di Litio)



ATTENZIONE! Pericolo di danneggiamento se la batteria viene sostituita non correttamente. Sostituire solo con batterie dello stesso tipo o di un tipo equivalente indicato dal produttore. Disfarsi delle batterie usate conformemente alle istruzioni del produttore. (Italiano)

CAUTION! Danger of explosion if battery is incorrectly replaced. Replace only with the same or equivalent type recommended by the manufacturer. Dispose of used batteries according to the manufacturer's instructions. (English)

VORSICHT! Explosionsgefahr bei unsachgemäßen Austausch der Batterie. Ersatz nur durch denselben oder einem vom Hersteller empfohlenem ähnlichen Typ. Entsorgung gebrauchter Batterien nach Angaben des Herstellers. (German)

ADVARSELI! Lithiumbatteri - Eksplosionsfare ved fejlagtig håndtering. Udskiftning må kun ske med batteri af samme fabrikat og type. Levér det brugte batteri tilbage til leverandøren. (Danish)

WARNING! Explosionsfara vid felaktigt batteribyte. Använd samma batterityp eller en ekvivalent typ som rekommenderas av apparattillverkaren. Kassera använt batteri enligt fabrikantens instruktion. (Swedish)

VAROITUS! Paristo voi räjähtää, jos se on virheellisesti asennettu. Vaihda paristo ainoastaan laitevalmistajan suositteluun tyyppiin. Hävitä käytetty paristo valmistajan ohjeiden mukaisesti. (Finnish)

ATTENTION! Il y a danger d'explosion s'il y a remplacement incorrect de la batterie. Remplacer uniquement avec une batterie du même type ou d'un type équivalent recommandé par le constructeur. Mettre au rebut les batteries usagées conformément aux instructions du fabricant. (French)

ADVARSEL! Eksplosjonsfare ved feilaktig skifte av batteri. Benytt samme batteritype eller en tilsvarende type anbefalt av apparatfabrikanten. Brukte batterier kasseres i henhold til fabrikantens instruksjoner. (Norwegian)

注意！この装置は、現在設置されている場所で妨害波の測定がされた情報技術装置です。この場所以外で使用する場合は、その場所で、再び妨害波の測定が必要となります。

Note sul prodotto della Macrovision Corporation

Questo prodotto incorpora tecnologie protette da copyright registrate su alcuni brevetti U.S.A. e altri copyright di intelletto posseduti da Macrovision Corporation e altri proprietari di diritti. L'utilizzo di questa tecnologia deve essere autorizzato da Macrovision Corporation ed è intesa solo per utilizzo domestico.

Approvazione CTR 21 (Notebook con Modem integrato)

Danish

»Udstyret er i henhold til Rådets beslutning 98/482/EF EU-godkendt til at blive opkoblet på de offentlige telefonnet som enkeltforbundet terminal. På grund af forskelle mellem de offentlige telefonnet i de forskellige lande giver godkendelsen dog ikke i sig selv ubetinget garanti for, at udstyret kan fungere korrekt på samtlige nettermineringspunkter på de offentlige telefonnet.

I tilfælde af problemer bør De i første omgang henvende Dem til leverandøren af udstyret.«

Dutch

„Dit apparaat is goedgekeurd volgens Beschikking 98/482/EG van de Raad voor de pan-Europese aansluiting van enkelvoudige eindapparatuur op het openbare geschakelde telefoonnetwerk (PSTN). Gezien de verschillen tussen de individuele PSTN's in de verschillende landen, biedt deze goedkeuring op zichzelf geen onvoorwaardelijke garantie voor een succesvolle werking op elk PSTN-netwerkaansluitpunt.

Neem bij problemen in eerste instantie contact op met de leverancier van het apparaat.”

English

‘The equipment has been approved in accordance with Council Decision 98/482/EC for pan-European single terminal connection to the public switched telephone network (PSTN). However, due to differences between the individual PSTNs provided in different countries, the approval does not, of itself, give an unconditional assurance of successful operation on every PSTN network termination point.

In the event of problems, you should contact your equipment supplier in the first instance.’

Finnish

”Tämä laite on hyväksytty neuvoston päätöksen 98/482/EY mukaisesti liitettäväksi yksittäisenä laitteena yleiseen kytkentäiseen puhelinverkkoon (PSTN) EU:n jäsenvaltioissa. Eri maiden yleisten kytkentäisten puhelinverkkojen välillä on kuitenkin eroja, joten hyväksyntä ei sellaisenaan takaa häiriötöntä toimintaa kaikkien yleisten kytkentäisten puhelinverkkojen liityntäpisteissä.

Ongelmien ilmetessä ottakaa viipymättä yhteyttä laitteen toimittajaan.”

French

«Cet équipement a reçu l'agrément, conformément à la décision 98/482/CE du Conseil, concernant la connexion paneuropéenne de terminal unique aux réseaux téléphoniques publics commutés (RTPC). Toutefois, comme il existe des différences d'un pays à l'autre entre les RTPC, l'agrément en soi ne constitue pas une garantie absolue de fonctionnement optimal à chaque point de terminaison du réseau RTPC.

En cas de problème, vous devez contacter en premier lieu votre fournisseur.»

German

„Dieses Gerät wurde gemäß der Entscheidung 98/482/EG des Rates europaweit zur Anschaltung als einzelne Endeinrichtung an das öffentliche Fernsprechnet zugelassen. Aufgrund der zwischen den öffentlichen Fernsprechnetzen verschiedener Staaten bestehenden Unterschiede stellt diese Zulassung an sich jedoch keine unbedingte Gewähr für einen erfolgreichen Betrieb des Geräts an jedem Netzabschlußpunkt dar.

Falls beim Betrieb Probleme auftreten, sollten Sie sich zunächst an ihren Fachhändler wenden.“

Greek

«Ο εξοπλισμός έχει εγκριθεί για πανευρωπαϊκή σύνδεση μεμονωμένου τερματικού με το δημόσιο τηλεφωνικό δίκτυο μεταγωγής (PSTN), σύμφωνα με την απόφαση 98/482/ΕΚ του Συμβουλίου· ωστόσο, επειδή υπάρχουν διαφορές μεταξύ των επιμέρους PSTN που παρέχονται σε διάφορες χώρες, η έγκριση δεν παρέχει αφ' εαυτής ανεπιφύλακτη εξασφάλιση επιτυχούς λειτουργίας σε κάθε σημείο απόληξης του δικτύου PSTN.

Εάν ανακύψουν προβλήματα, θα πρέπει κατ' αρχάς να απευθύνεστε στον προμηθευτή του εξοπλισμού σας.»

Italiano

«La presente apparecchiatura terminale è stata approvata in conformità della decisione 98/482/CE del Consiglio per la connessione paneuropea come terminale singolo ad una rete analogica PSTN. A causa delle differenze tra le reti dei differenti paesi, l'approvazione non garantisce però di per sé il funzionamento corretto in tutti i punti di terminazione di rete PSTN.

In caso di problemi contattare in primo luogo il fornitore del prodotto.»

Portuguese

«Este equipamento foi aprovado para ligação pan-europeia de um único terminal à rede telefónica pública comutada (RTPC) nos termos da Decisão 98/482/CE. No entanto, devido às diferenças existentes entre as RTPC dos diversos países, a aprovação não garante incondicionalmente, por si só, um funcionamento correcto em todos os pontos terminais da rede da RTPC.

Em caso de problemas, deve entrar-se em contacto, em primeiro lugar, com o fornecedor do equipamento.»

Spanish

«Este equipo ha sido homologado de conformidad con la Decisión 98/482/CE del Consejo para la conexión paneuropea de un terminal simple a la red telefónica pública conmutada (RTPC). No obstante, a la vista de las diferencias que existen entre las RTPC que se ofrecen en diferentes países, la homologación no constituye por sí sola una garantía incondicional de funcionamiento satisfactorio en todos los puntos de terminación de la red de una RTPC.

En caso de surgir algún problema, procede ponerse en contacto en primer lugar con el proveedor del equipo.»

Swedish

”Utrustningen har godkänts i enlighet med rådets beslut 98/482/EG för alleuropeisk anslutning som enskild terminal till det allmänt tillgängliga kopplade telenätet (PSTN). På grund av de skillnader som finns mellan telenätet i olika länder utgör godkännandet emellertid inte i sig självt en absolut garanti för att utrustningen kommer att fungera tillfredsställande vid varje telenätsanslutningspunkt.

Om problem uppstår bör ni i första hand kontakta leverantören av utrustningen.”

INDICE

DICHIARAZIONE DI CONFORMITÀ	2
Dichiarazione FCC	2
Dichiarazione dipartimento delle comunicazioni canadese	2
Avvertenze Nordic (per notebook con una batteria agli Ioni di Litio)	3
Note sul prodotto della Macrovision Corporation	3
Approvazione CTR-21	4
CAPITOLO 1	
INTRODUZIONE AL NOTEBOOK	9
A proposito di questo manuale	10
Note su questo manuale	10
Precauzioni	11
Precauzioni per il trasporto	12
CAPITOLO 2	
CONOSCERE LE PARTI	13
Parte superiore	14
Parte frontale	16
Parte sinistra	17
Parte destra	18
Parte posteriore	20
CAPITOLO 3	
PARTENZA	23
Inserire e rimuovere la batteria	24
Usare la batteria	25
Prima di usare il notebook	25
Cura delle batterie	25
Sistema operativo	25
Programmi di supporto	25
Collegamento alla rete elettrica	26
Accensione del notebook	27
Controlli automatici all'accensione	27
La partizione Save-to-Disk	28
Come far ripartire il notebook	28
Gli indicatori LED	29
Usare la tastiera	30
Tasti funzione colorati	30
Tasti Microsoft Windows	31
La tastiera come tastierino numerico	31
La tastiera come cursore	32

CAPITOLO 4

USARE IL NOTEBOOK

33

Letto di dischetti	34
Letto CD/DVD-ROM	35
Letto DVD-ROM (Opzionale)	36
Panoramica	36
Informazioni regionali sulla riproduzione	37
Definizione delle aree regionali	37
Usare il lettore CD-ROM	38
Ascoltare i CD musicali	39
Dispositivo di puntamento	40
Usare il TouchPad	40
Cura del TouchPad	42
Connettore PS/2 (opzionale)	42
Connettore schermo esterno (opzionale)	43
Schede PCMCIA	44
CardBus a 32 bit & Zoomed Video port	44
Inserire una scheda PCMCIA	45
Rimuovere una scheda PCMCIA	45
Connessione audio esterna (opzionale)	46
Connessione della stampante (opzionale)	46
Comunicazione senza fili ad infrarossi	47
Guida per l'utilizzo degli infrarossi	47
Abilitare l'infrarossi	47
Universal Serial Bus	48
Driver di supporto	48
Alimentatore di corrente	48
Batterie	49
Caricare le batterie	49
Usare l'energia delle batterie	50
Modalità di gestione della corrente	51
Consumo massimo e massime prestazioni	51
APM e ACPI	51
Suspend mode	51
Standby mode	52
Sommario degli stati di basso consumo	52
Controllo della temperatura	53
Espansione della memoria del sistema	53
Upgrade del processore	53
Collegamento modem e rete (opzionale)	54
Connessione modem	54
Protocolli del modem	54
Sicurezza del notebook	55
Altri prodotti per la sicurezza	55

CAPITOLO 5	
CONFIGURARE IL BIOS	57
Aggiornamento del BIOS	58
Creare un dischetto per l'aggiornamento del BIOS	58
Procedura di aggiornamento del BIOS	59
Programma di setup del BIOS	60
Barra dei menu	61
Barra della legenda	61
Main menu	63
IDE Primary Master	64
IDE Primary Slave	67
Advanced menu	68
I/O Device Configuration	70
Security Menu	72
System Boot Entry	73
Hard Disk Unlock:	73
Sommario dell'utilizzo della password	73
Power Menu	74
Boot Menu	76
Exit Menu	77
APPENDICI	79
Accessorio PortBar	80
Caratteristiche	80
Utilizzo	80
Soluzione Docking	81
Accessori di alimentazione veicolari/aerei	82
Caratteristiche	82
Utilizzo	82
Conformità del modem interno	83
Protocolli e conformità	83
Glossario	85
INDICE	88
Informazioni del proprietario	90

————— **SECTION 1**
INTRODUCING THE NOTEBOOK PC

A proposito di questo manuale

Precauzioni

Precauzioni sul trasporto

Aprire lo schermo

A proposito di questo manuale

State leggendo il manuale di utilizzo del notebook. Questo manuale fornisce informazioni sui componenti del sistema e su come utilizzarli. Di seguito vi elenchiamo le sezioni più importanti di questo manuale:

1. Introduzione al notebook
Introduce al notebook e a questo manuale.
2. Conoscere le parti
Fornisce informazioni sui componenti del sistema.
3. Partenza
Fornisce informazioni su come iniziare a lavorare col notebook.
4. Usare il NOTEBOOK
Fornisce informazioni su come usare i componenti del sistema.
5. Configurare il BIOS
Fornisce informazioni su come configurare il software del BIOS.
6. Appendici
Introduce agli accessori opzionali e fornisce informazioni aggiuntive.

Note su questo manuale

Questo manuale è stato creato usando i più moderni programmi di impaginazione. In questa guida sono state usate alcune note e avvertimenti in grassetto che dovrebbero farvi concentrare l'attenzione per completare alcuni processi in modo sicuro e completo. Queste note hanno differenti gradi di importanza descritti di seguito:



ATTENZIONE! Informazione per prevenire il danneggiamento dei componenti, dei dati o danni personali.



TRUCCO: Trucchi ed informazioni utili per utenti.



IMPORTANTE: Informazione che deve essere seguita per completare un processo.



TRUCCO: Trucchi ed informazioni aggiuntive per utilizzatori esperti.

Il testo incluso nelle parentesi [] rappresenta un tasto della tastiera, non scrivere <> e le lettere comprese.

Precauzioni



ATTENZIONE! Le seguenti precauzioni di sicurezza aumenteranno la vita del notebook. Seguite tutte le istruzioni e precauzioni. Eccetto per ciò descritto in questo manuale, rivolgersi per l'assistenza a personale qualificato. Non utilizzare periferiche, cavi di alimentazione e accessori danneggiati. Non utilizzare solventi potenti come diluenti, benzine o altri prodotti chimici sulla superficie.

Scollegare il cavo di alimentazione e rimuovere la batteria prima della pulizia. Pulire il notebook utilizzando un panno pulito di daino con una soluzione detergente non abrasiva e un po' di acqua tiepida. Asciugare le parti umide con un panno asciutto.

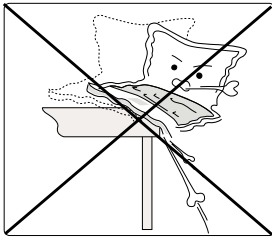

NON posizionare su superfici non in piano o non stabili. Contattare l'assistenza nel caso il notebook venga danneggiato.

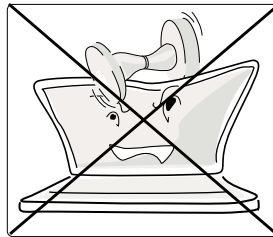

NON posizionare o lasciare cadere oggetti sopra il notebook e non inserirvi oggetti estranei.

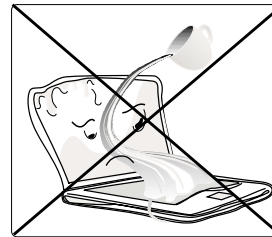

NON esporre a vapore, pioggia o liquidi. Contattare l'assistenza nel caso entri acqua nel notebook.

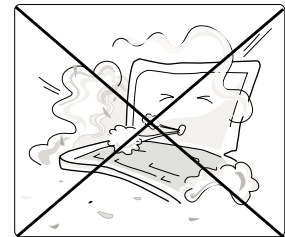

NON esporre alla sporcizia o alla polvere.

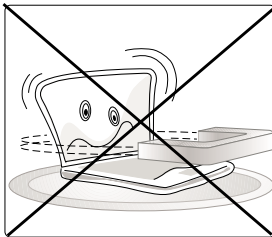

NON esporre a forti campi magnetici o elettrici.

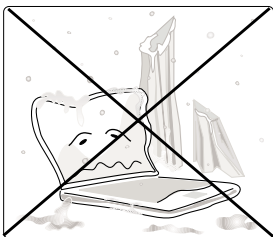

NON esporre a temperature estreme (sotto i 0°C o sopra i 50°C) o alla diretta luce del sole. Non bloccare le ventole dei dissipatori!

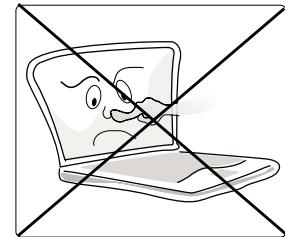
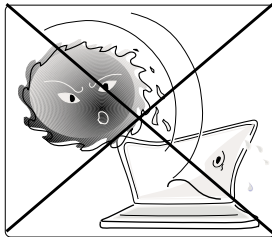

NON premere o toccare lo schermo. Non posizionarlo insieme a piccoli oggetti che potrebbero graffiare o entrare nel notebook.



NOTA: La smaltatura della superficie diventa facilmente opaca se non curata propriamente. Fate attenzione a non graffiare o sfregare il notebook.

Precauzioni per il trasporto

Per preparare il notebook al trasporto dovrete spegnerlo e scollegare tutte le periferiche esterne onde evitare danni ai connettori. Le testine dell'Hard Disk si parcheggiano automaticamente per evitare graffi alla superficie dei dischi rigidi durante il trasporto, perciò non dovrete trasportare il notebook mentre è acceso. Chiudete bene lo schermo per proteggere la tastiera e il display.

Rimuovere i dischetti

Assicurarsi che il lettore dei dischetti sia vuoto durante il trasporto del notebook. Quando un dischetto e' inserito nel lettore, il pulsante di espulsione è sporgente. Se cercate di trasportare il notebook con il dischetto nel lettore, rischiate di danneggiare il pulsante di espulsione e la superficie del dischetto.

Coprire il notebook

Utilizzare una borsa come quella fornita con il vostro notebook per proteggerlo da sporco, acqua, colpi e graffi.

Caricare le batterie

Se avete intenzione di utilizzare la corrente delle batterie, assicuratevi di averle caricate completamente e, prima di lunghi viaggi, di avere una batteria di riserva. Ricordate che l'alimentatore carica le batterie solo se collegato al computer e ad una fonte di corrente. Fate attenzione perché le batterie vengono caricate molto più lentamente se il sistema è acceso.

Aprire lo schermo

Due pulsanti a molla tengono chiuso lo schermo del notebook. Tale posizione è normalmente utilizzata quando il sistema è spento. Per aprire lo schermo, spostare verso l'esterno i pulsanti e sollevare quest'ultimo posizionandolo per una visione confortevole.



ATTENZIONE! Quando aprite il notebook, non spingete con forza lo schermo verso il tavolo, altrimenti i perni potrebbero rompersi! Non trasportate mai il portatile dallo schermo!

Cura dello schermo

Lo schermo LCD è molto delicato e deve essere maneggiato con cautela. Fate attenzione alle seguenti precauzioni:

- Quando non utilizzato, tenete lo schermo chiuso per prevenire accumuli di polvere.
- Non utilizzate prodotti chimici per pulire lo schermo. Utilizzate solo un panno asciutto di stoffa o pelle.
- Non toccate lo schermo con le dita o con degli oggetti.
- Non spingete o appoggiate nulla sopra la macchina quando è chiusa.
- Non trasportate il notebook assieme ad oggetti piccoli o appuntiti che possano entrare nel notebook e danneggiare lo schermo.

———— **CAPITOLO 2**
CONOSCERE LE PARTI

Parte superiore

Parte frontale

Parte destra

Parte sinistra

Parte posteriore

Parte superiore

Riferitevi al disegno per identificare i componenti della parte superiore del notebook.

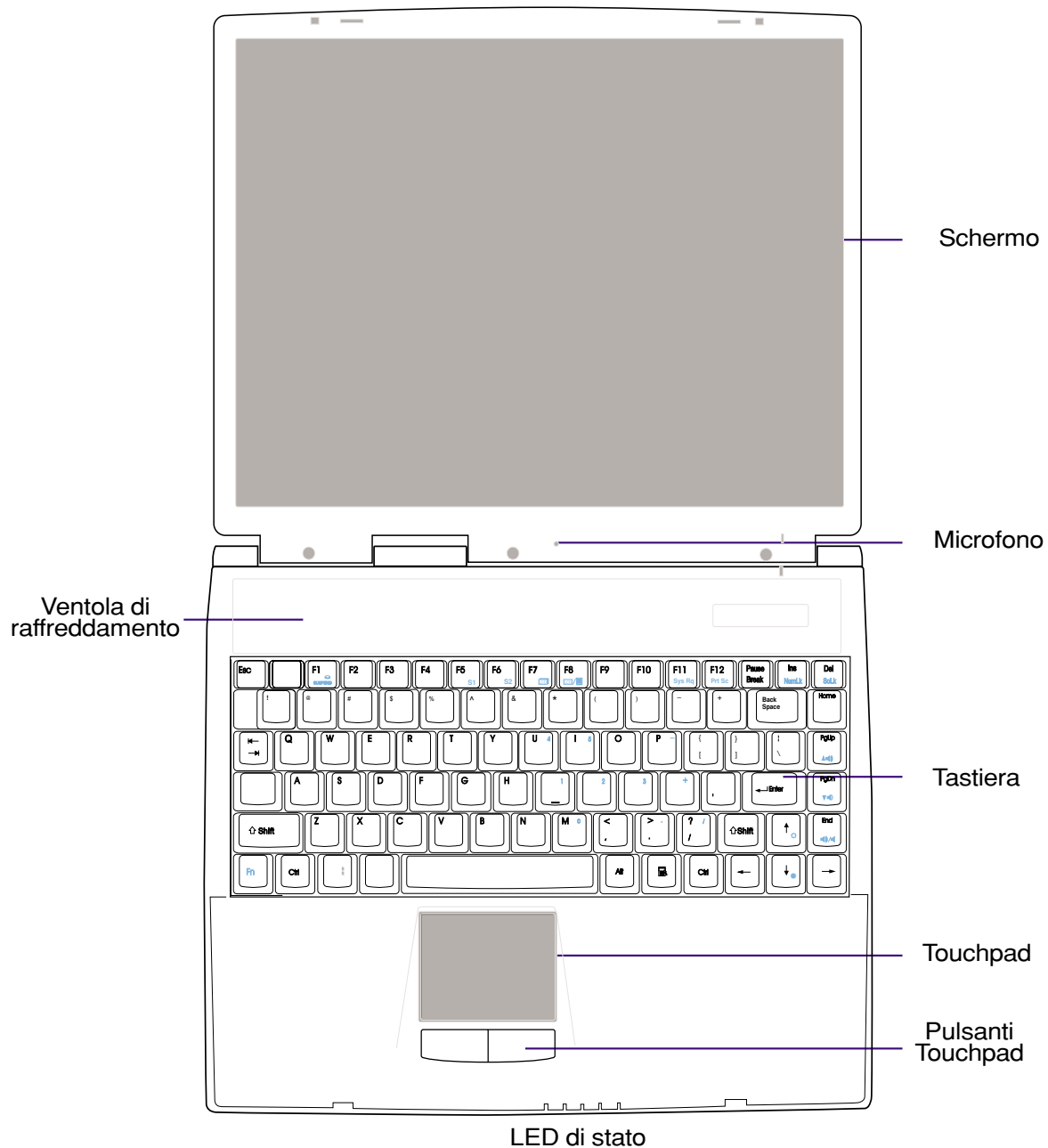

Il notebook è molto leggero: pesa solo 2,85 Kg batteria inclusa.

Descrizione dei componenti del notebook visti dall'alto come illustrato nella figura della pagina precedente:

Schermo

Lo schermo funziona come il monitor di un desktop. Il notebook utilizza un TFT LCD a matrice attiva che permette una visione eccellente come sui normali monitor. Al contrario dei monitor lo schermo LCD non produce alcuna radiazione o sfarfallamento, quindi affatica meno la vista.



NOTA: La chiusura dello schermo a sistema acceso provoca lo spegnimento del display per risparmiare corrente. La riapertura causerà la riaccensione.



Microfono

Il microfono incorporato fornisce un ingresso audio mono per la creazione di mail vocali, note o per l'utilizzo di un programma per telefonare tramite internet.

Ventola e pulsanti

La tastiera è dotata di tasti da 19 mm con 3 mm di distanza tra loro. Incorpora anche due tasti funzione di Windows per facilitare l'utilizzo di questo sistema operativo.

Tastiera

La tastiera è dotata di tasti da 19 mm con 3 mm di distanza tra loro. Incorpora anche due tasti funzione di Windows per facilitare l'utilizzo di questo sistema operativo.

Touchpad e pulsanti

Il touchpad con i suoi due pulsanti è un dispositivo di puntamento che fornisce le stesse funzioni di un normale mouse. Una funzione di scrolling per i siti web o i documenti di Microsoft Office è disponibile utilizzando il programma incluso nel CD di supporto.

LED di stato

Il notebook ha dei led di stato per mostrare il blocco del tastierino numerico, il blocco dello scorrimento, l'accesso dei dischi, la carica della batteria, e lo stato di carica. I dettagli sono descritti più avanti in questo manuale.

Parte frontale

Riferitevi al disegno per identificare i componenti della parte frontale del notebook.

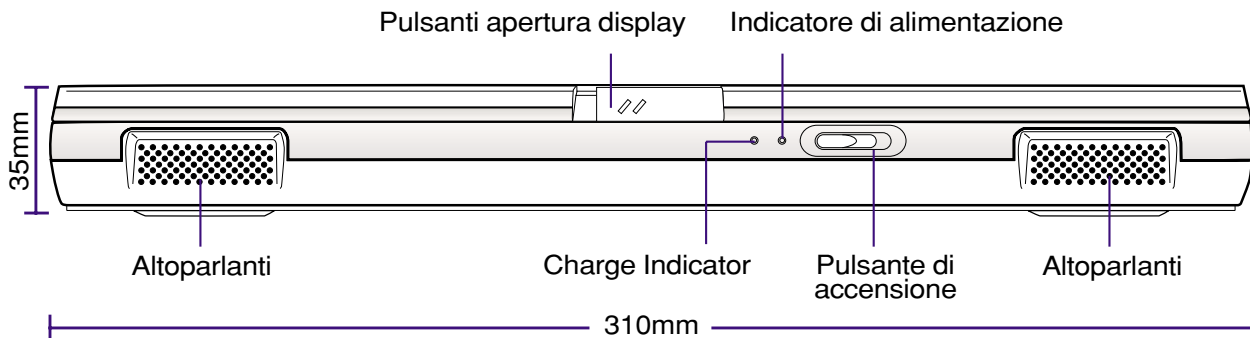

Descrizione dei componenti del notebook visti frontalmente come illustrato nella figura precedente:

Altoparlanti stereo

I due altoparlanti stereo incorporati vi permettono di ascoltare audio stereo senza periferiche aggiuntive. Il sistema audio multimediale integra un controller audio digitale che produce dei suoni di alta qualità a 16 bit stereo. Il notebook, grazie ad una coppia di altoparlanti stereo, un microfono, un ingresso ed una uscita stereo per dispositivi audio esterni, soddisfa molte funzioni multimediali. Tali funzionalità sono gestite da alcuni programmi presenti nel sistema operativo.

Pulsanti per l'apertura dello schermo

I due pulsanti posti sullo schermo sono utilizzati per aprire la parte superiore del computer. Spostate di lato i pulsanti verso l'esterno per aprire il notebook.

indicatore di carica della batteria

Quando lampeggia, indica che la batteria è in stato di carica e si spegne quando la carica è completata. Questo LED si accende solo quando viene utilizzato l'alimentatore. Se il sistema è privo della batteria, il LED non si accende.

indicatore di accensione

Se il LED verde è acceso, indica che il sistema è in funzione, se lampeggia indica che il notebook è nello stato Suspend-to-RAM. Questo LED è spento quando il notebook è in modalità suspend-to-disk.

Pulsante di accensione

Il pulsante di accensione permette di accendere e spegnere il notebook. Il pulsante è in posizione normale verso destra e viene azionato movendolo verso sinistra e poi rilasciandolo. Per prevenire lo spegnimento accidentale, il pulsante impiega circa cinque secondi per arrestare il sistema, mentre ne impiega solo uno per accenderlo.

Parte sinistra

Riferitevi al disegno per identificare i componenti della parte sinistra del notebook.

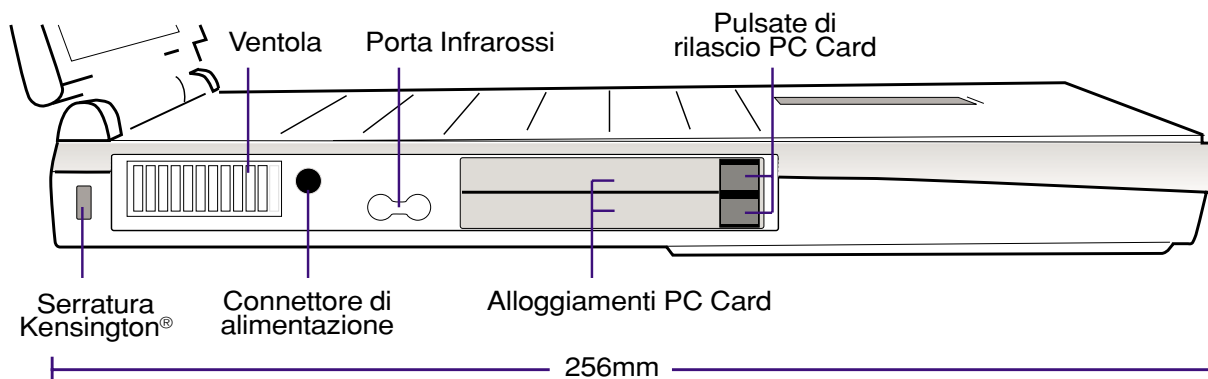

Descrizione dei componenti del notebook visti dal lato sinistro come illustrato nella figura precedente:

Porta di chiusura Kensington®

Questa porta permette di utilizzare gli strumenti di sicurezza Kensington. Questa linea di prodotti comprende attualmente una serie di cavi metallici per evitare il furto e un sensore di movimento con sirena.

Ventola di raffreddamento

La ventola di raffreddamento sul lato sinistro permette all'aria calda di uscire dal sistema per raffreddare i componenti interni. Non bloccate le bocche dell'aria!

Connettore alimentazione

L'alimentatore converte la corrente alternata in corrente continua per fornirla a questo connettore. La corrente fornita tramite questo connettore alimenterà il notebook e ricaricherà la batteria interna.

Porta veloce ad infrarossi

La porta ad infrarossi (IrDA) permette la comunicazione senza fili con altri dispositivi compatibili ad una velocità fino a 4 Mbits/s. Questo permette una facile sincronizzazione dei dati con agende elettroniche avanzate, telefoni cellulari e anche con stampanti senza fili. Se il vostro ufficio supporta la rete IrDA potete facilmente collegarvi da qualunque posto ci sia un accesso. Piccoli uffici utilizzano la tecnologia IrDA per condividere una stampante con numerosi notebook e anche per inviare file senza bisogno di una rete.

Alloggiamenti delle schede PCMCIA e pulsanti di espulsione

Sono disponibili 2 alloggiamenti per schede PCMCIA compatibili 2.1 per due schede tipo I o II oppure una scheda tipo III. L'alloggiamento inferiore include il supporto per il CardBus a 32 bit e per lo Zoomed Video. Questo permette al notebook molte espansioni come le memory cards, fax/modem, controller SCSI, schede di rete, cattura video e videoconferenza. Due pulsanti permettono la facile espulsione delle schede.

Parte destra

Riferitevi al disegno per identificare i componenti della parte destra del notebook.

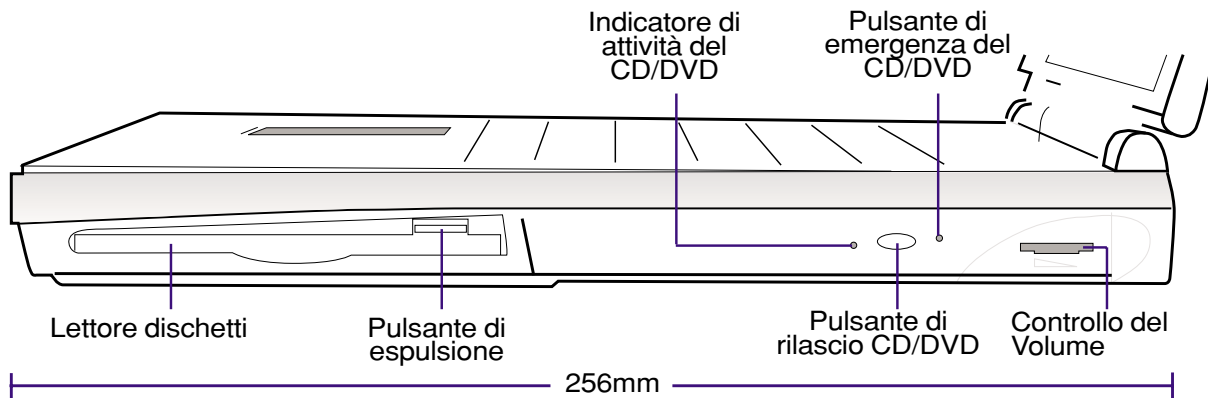

Descrizione dei componenti del notebook visti dal lato destra come illustrato nella figura precedente:

Lettore dischetti e pulsante di espulsione.

Questo è un normale lettore di dischetti. L'attività del lettore può essere vista tramite il LED vicino al pulsante di accensione. A differenza dei PC da tavolo, il pulsante di espulsione del notebook è posto sopra l'apertura per permettere un accesso facilitato dall'alto.



ATTENZIONE! Il pulsante di espulsione del floppy, quando è inserito un dischetto, sporge in fuori e può essere facilmente danneggiato. Rimuovere il dischetto prima del trasporto.

Lettore CD/DVD-ROM

Il notebook ha un lettore CD-ROM 24x o un lettore DVD-ROM 6x incorporato (il lettore DVD-ROM può anche leggere i CD a 24x).

LED di attività del CD/DVD-ROM

Il LED di attività del dispositivo lampeggia quando questo è in uso o quando viene espulso un disco.

Pulsante di espulsione ed espulsione di emergenza del CD/DVD-ROM

Il pulsante di espulsione apre lo scompartimento del CD/DVD-ROM. Potete anche espellere il CD/DVD tramite il programma lettore CD/DVD o cliccando col tasto destro del mouse sul simbolo del CD/DVD-ROM in "Risorse del computer" e selezionando "Espelli". L'espulsione di emergenza serve nel caso che l'espulsione elettronica non funzioni. Non utilizzate quest'ultima se non necessario.

Controllo del volume

La rotella per il controllo del volume, vi permette di regolare velocemente il volume di uscita audio. Per ottenere il massimo volume, dovrete aumentare al massimo anche il volume digitale controllato tramite l'icona nella barra in basso a destra in Windows.

Parte posteriore

Riferitevi al disegno per identificare i componenti della parte posteriore del notebook.

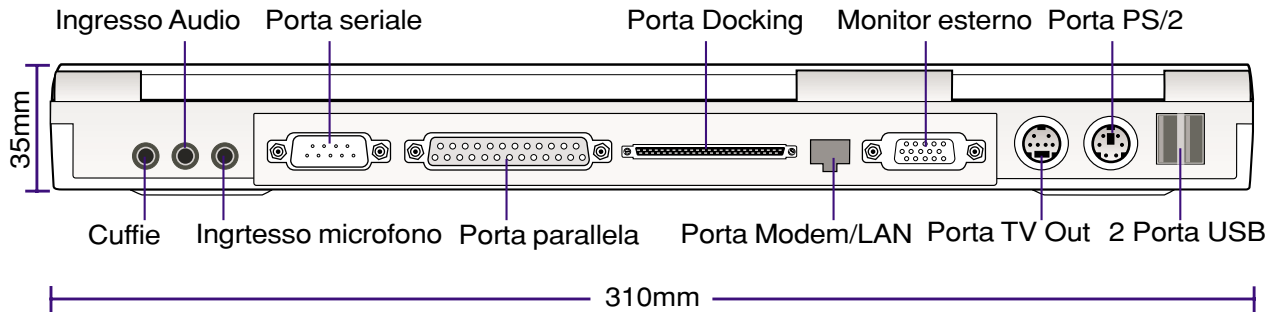

Descrizione dei componenti del notebook visti dal lato posteriore come illustrato nella figura precedente:

Cuffie

Questo connettore stereo è utilizzato per collegare l'uscita audio del notebook a degli altoparlanti amplificati o a delle cuffie. L'utilizzo di questo Jack disabilita automaticamente gli speaker del notebook.

Ingresso Audio

Questo connettore fornisce un ingresso audio stereo.

Ingresso Microfono

Questo ingresso mono può essere utilizzato per collegare un microfono o un dispositivo audio. L'utilizzo di questo Jack disabilita automaticamente il microfono del computer.

Porta seriale

La porta serale a 9 pin permette il collegamento di periferiche seriali come mouse, modem o tavolette grafiche.

Porta parallela

La porta parallela a 25 pin permette il collegamento di periferiche parallele come stampanti o dischi rimuovibili.

Porta docking

Questa prota vi permette di collegare il PortBar.

Porta Modem/LAN (opzionale)

Questa prota vi permette di collegare un cavo telefonico RJ-11 o un di rete RJ-45. Il modem supporta trasferimenti fino a 56K v90 e la scheda di rete supporta collegamenti a 10/100 Mbit.



NOTA: Il modem e la scheda di rete integrati sono una opzione di fabbrica e non possono essere aggiunti successivamente all'acquisto. Se non li avete e decidete di installarli, portete farlo solo tramite schede PCMCIA.



ATTENZIONE! Il modem integrato non sopporta il voltaggio utilizzato in un sistema telefonico digitale. Non collegate la porta del modem con un sistema telefonico digitale o danneggerete il modem.

Porta per un monitor esterno

La porta monitor a 15 pin permette il collegamento di un dispositivo VGA come un monitor o un proiettore. Un monitor esterno può essere utilizzato per vedere la stessa immagine su due schermi oppure per lavorare con due immagini diverse sugli schermi. Ad esempio mentre lavorate su uno schermo, potete avere dei dati di riferimento sull'altro. Questo può aumentare notevolmente la vostra produttività!



Porta TV

Se avete bisogno di uno schermo grande, provate la funzione TV-Out. Vi permette di collegare il vostro notebook ad un televisore o ad un dispositivo video utilizzando un cavo S-VHS (npr fornito). Viene fornito un adattatore che vi permette il collegamento con le comuni prese RCA. Questa porta supporta i formati NTSC e PAL.



Porta PS/2

La porta PS/2 permette il collegamento di un mouse o di una tastiera PS/2 esterna se non volete utilizzare quelle incorporate nel notebook. L'uso simultaneo richiede l'utilizzo del cavo opzionale PS/2 ad Y.



Porta USB

La Porta USB permette il collegamento dei dispositivi Universal Serial Bus (USB) come tastiere, mouse, telecamere, modem, dischi fissi, stampanti, monitor e scanner con una velocità massima di 12 Mbit/s. Le periferiche possono essere collegate e scollegate a sistema acceso.

CAPITOLO 3

PARTENZA

Inserire e rimuovere la batteria

Usare la batteria

Sistema operativo

Collegamento alla rete elettrica

Accensione del notebook

La partizione Save-to-Disk

Come far ripartire il notebook

Gli indicatori LED

Usare la tastiera

Inserire e rimuovere la batteria



Il vostro notebook potrebbe avere la batteria inserita. In caso contrario ci sarà una grossa apertura sul lato sinistro. Seguite la seguente procedura per installare o rimuovere la batteria.

Per inserire la batteria:

1. Inserire la batteria con il connettore sopra il connettore dell'alloggiamento.

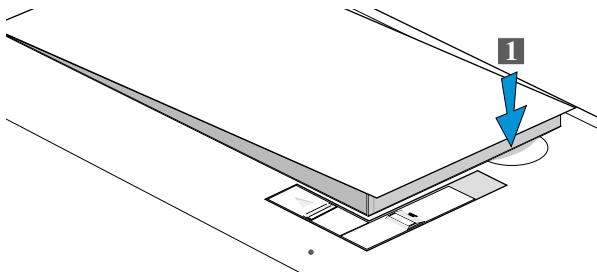

2. Spostare di lato il pulsante 2 come indicato dalla freccia.

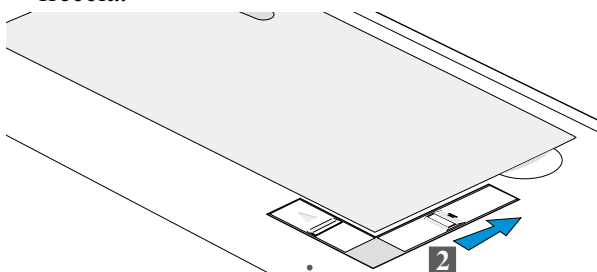

3. Una piccola chiusura di sicurezza si chiuderà automaticamente dietro la chiusura più grande (3) come indicato in figura.

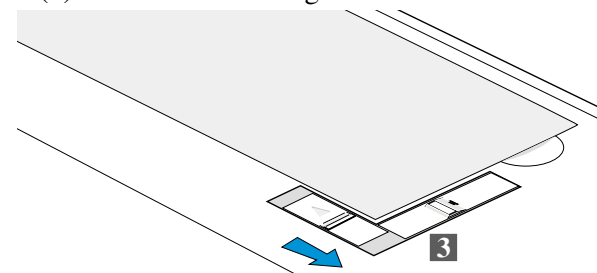

Per rimuovere la batteria:

1. Spostare di lato il pulsante 1 come indicato dalla freccia.

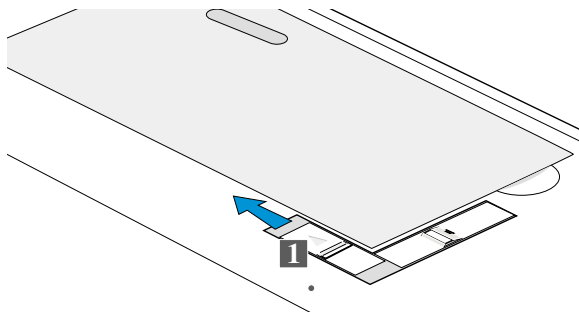

2. Spostare di lato il pulsante 2 come indicato dalla freccia.

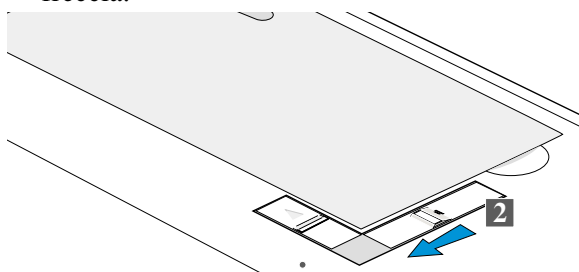

3. Tenendo premuto il pulsante 2, sollevare la batteria dalla fessura come indicato dalla freccia 3.

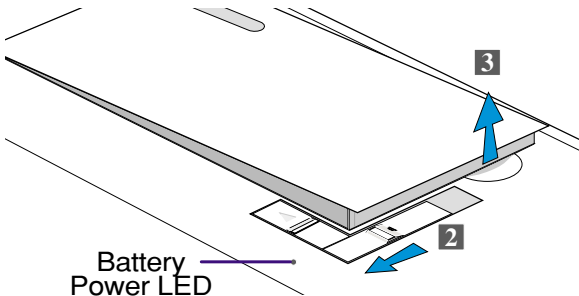

Attenzione! Non provate a rimuovere la batteria quando il LED di accensione è in funzione, o rischierete la perdita dei dati sui quali stavate lavorando.

Usare la batteria

Prima di usare il notebook

Prima di usare il notebook dovete caricare la batteria. La carica inizia quando il sistema viene collegato alla corrente. Caricate completamente la batteria prima del primo utilizzo, una batteria nuova richiede una carica completa prima di essere utilizzata. Dopo circa tre ore di alimentazione col sistema spento, o dopo circa cinque ore col sistema acceso, il LED di carica si spegnerà e potrete utilizzare la batteria.

Cura delle batterie

La batteria agli Ioni di Litio non ha “effetto memoria” (chiamato ufficialmente “Voltage Depressor”), ma come per tutte le batterie ricaricabili, il numero di cariche è limitato. Caricando e scaricando la batteria completamente tutti i giorni, la durata in condizioni ideali sarà di più di un anno, ma vi sono altri fattori che potrebbero limitarne la durata, come l’umidità e la temperatura di esercizio. Assicuratevi che la temperatura sia compresa tra i 10°C e i 30°C tenendo conto che la temperatura della batteria nel notebook è superiore a quella dell’ambiente circostante. Ogni temperatura superiore o inferiore a quelle descritte diminuirà la vita della vostra batteria. Vi accorgete che la batteria è giunta al suo limite quando la durata si abbassa drasticamente.

Sistema operativo

Questo sistema offre ai suoi clienti la scelta del sistema operativo pre-installato tra Microsoft Windows 95, Windows 98, Windows NT 4.0 o Windows 2000. Le scelte e i linguaggi dipendono dalla zona.

Programmi di supporto

Questo sistema comprende un CD di supporto che contiene una copia del BIOS, i driver e le applicazioni necessarie ad utilizzare le sue funzioni hardware, estendere la funzionalità, aiutare a gestire il notebook e aggiunge funzioni non fornite dal sistema operativo. Nel caso siano necessari degli aggiornamenti o la sostituzione del CD, contattate il vostro rivenditore.

Il CD di supporto contiene tutti i driver e tutti i programmi di utilità per i più popolari sistemi operativi incluso quello che è stato pre-installato. Il CD di supporto non contiene nessun sistema operativo. Questo CD è necessario anche se il vostro notebook viene fornito con un sistema operativo pre-installato per fornirvi programmi aggiuntivi non inclusi nell’installazione base.

Il CD di emergenza è opzionale e include l’immagine di tutti i driver, programmi di utilità e il sistema operativo inclusi nell’installazione base. Questo CD fornisce una efficace e veloce soluzione di ripristino del sistema al suo stato originale. Contattate il vostro rivenditore se necessitate di questa soluzione.

Collegamento alla rete elettrica

Nel vostro sistema è compreso un alimentatore universale. Questo significa che potete collegare il cavo di alimentazione sia ad una presa a 110V-120V che ad una presa a 220V-240V senza premere interruttori o usare dei convertitori di tensione. In nazioni diverse potreste aver bisogno di un adattatore per utilizzare la presa. La maggior parte degli hotel hanno prese universali che supportano più tipo di prese elettriche. È sempre meglio chiedere al vostro consulente di viaggi quale tipo di prese elettriche e di voltaggi vengono utilizzati nella nazione dove state pianificando il vostro viaggio.



Trucco: Potete comprare dei kit di viaggio per il vostro notebook che comprendono adattatori per la corrente e per il modem per praticamente tutte le nazioni.

Con il cavo di alimentazione collegato all'alimentatore, collegate la spina alla rete elettrica (preferibilmente ad una presa protetta da sbalzi di tensione) e poi collegate l'altro cavo al notebook. Collegando prima il cavo alla rete elettrica potete testare se il voltaggio è corretto senza correre rischi di danneggiare il sistema. Se si accende il LED verde, significa che la tensione è compresa fra valori accettabili.



ATTENZIONE! Utilizzando un alimentatore diverso potreste danneggiare sia il notebook sia gli altri dispositivi. Consultate l'assistenza se vedete del fumo o sentite odori strani provenire dall'alimentatore. Potreste danneggiare sia il notebook che le batterie se l'alimentatore non funziona bene.



NOTA: Questo alimentatore, a seconda della zona, potrebbe venir fornito con una presa a due o a tre spine. Se viene fornito con tre spine, dovete collegarlo ad un impianto elettrico con la messa a terra per garantire la sicurezza del sistema.

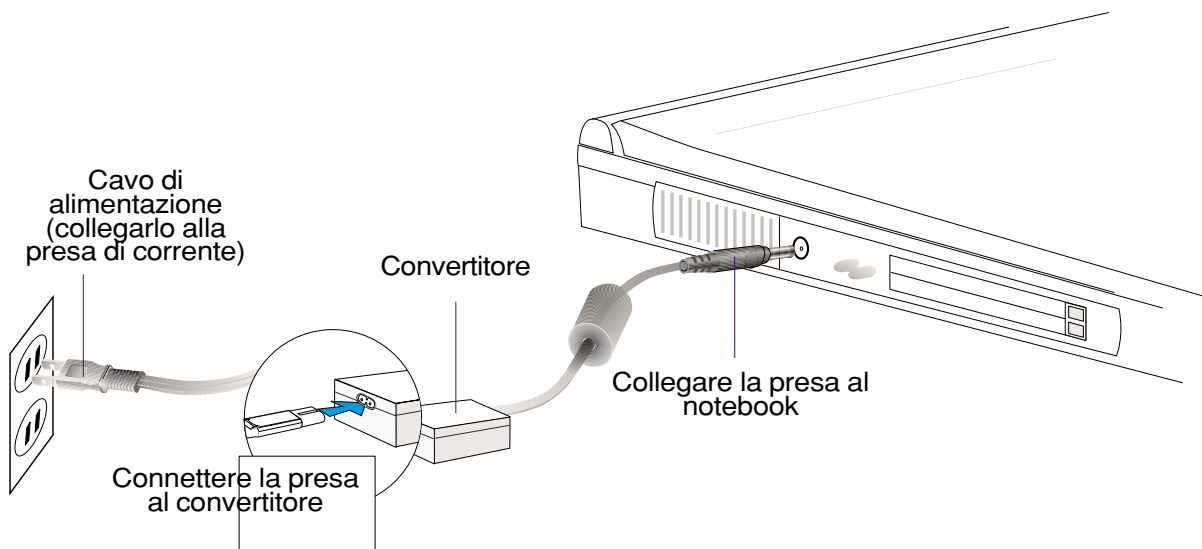

Accensione del notebook

All'accensione del sistema appare un messaggio seguito da un segnale acustico. Se necessario potete regolare la luminosità utilizzando i tasti speciali. Se avete bisogno di accedere al BIOS per modificare la configurazione del sistema, premete [F2] prima dell'avvio del sistema operativo.



ATTENZIONE! Non spegnete mai il sistema quando il disco fisso o il lettore di dischetti sono in uso e il rispettivo LED è acceso, facendo ciò potreste perdere i vostri dati. Per proteggere l'hard disk, aspettate sempre almeno 5 secondi prima di riaccendere il sistema dopo averlo spento.



NOTA: Prima dell'avvio, al momento dell'accensione, lo schermo lampeggerà. Questo fa parte dei test del sistema e non è un problema dello schermo.

Controlli automatici all'accensione

Quando accendete il sistema, verranno eseguiti una serie di test controllati da un programma chiamati Power-On Self Test (POST). Il programma che controlla i POST è installato come parte integrata nell'architettura del sistema. Il POST include una copia della configurazione hardware del notebook che viene usata per controllare il sistema. Questi dati sono creati dal BIOS. Se il POST trova una differenza tra i dati salvati e quelli verificati visualizza un messaggio che consiglia di correggere la configurazione descritta dal BIOS. Nella maggior parte dei casi questi dati dovrebbero essere corretti prima che voi riceviate il notebook. Se nel disco fisso non è stato installato il sistema operativo, dovrete ricevere un messaggio "No operating system found" subito dopo i test. Questo indica che il disco fisso è stato installato correttamente ed è pronto per ricevere l'installazione di un nuovo sistema operativo.

Lo SMART (Self Monitoring And Reporting Technology) controlla il disco fisso durante il POST e darà un messaggio di errore se necessita di assistenza. Se vedete un messaggio di avvertimento sullo stato del vostro disco fisso, fate una copia dei vostri dati e lanciate il programma di controllo di windows. Per lanciare questo programma dovete: (1) cliccare col tasto destro del mouse sul simbolo dell'hard disk da "risorse del computer", (2) scegliere Proprietà, (3) scegliere Strumenti, (4) Esegui Scandisk, (5) selezionare l'unità sulla quale si sono verificati i problemi, (6) tipo di controllo: Approfondito, (7) Avvio.



ATTENZIONE! Se continuate a vedere messaggi di errore sul vostro disco fisso dopo averlo controllato con scandisk, dovrete portare il vostro notebook in un centro di assistenza. Continuando ad usarlo potreste perdere i vostri dati.

La partizione Save-to-Disk

Questo notebook supporta la gestione avanzata del consumo energetico per aumentare la durata delle batterie. Uno di questi metodi di risparmio si chiama Save-to-Disk e consiste nel salvare l'immagine della memoria RAM del sistema in una partizione creata apposta sul disco fisso per entrare ed uscire velocemente dallo stato operativo ad uno stato di basso consumo. Una partizione è una divisione del disco fisso che crea un secondo disco virtuale. Se volete utilizzare il Save-to-Disk dovete lanciare il programma PHDISK.EXE.

La partizione Save-to-Disk deve essere maggiore della quantità di memoria RAM presente nel sistema. Per controllare se avete già una partizione Save-to-Disk lanciate FDISK.EXE, posizionato in windows\command o comparate la dimensione della vostra partizione con quella mostrata dal setup del BIOS.



ATTENZIONE! Usando PHDISK.EXE tutte le partizione e i dati contenuti verranno cancellati. Questo utilità va lanciata PRIMA di installare il sistema operativo. Il disco fisso incluso nel sistema è già preconfigurato con una partizione Save-to-Disk.

Come far ripartire il notebook

Dopo aver installato driver, applicazioni o fatto delle modifiche alla configurazione del sistema, potreste ricevere una richiesta di riavvio del sistema per completare l'installazione e per rendere effettive le modifiche. Per riavviare il sistema premete i tasti [Ctrl]+[Alt]+[Canc] simultaneamente, questo è chiamato "boot caldo". Se questo metodo non riavvia il notebook, potete usare il "boot freddo" che consiste nello spegnere e riaccendere il sistema. Ricordatevi di attendere 5 secondi prima di riaccendere il notebook.

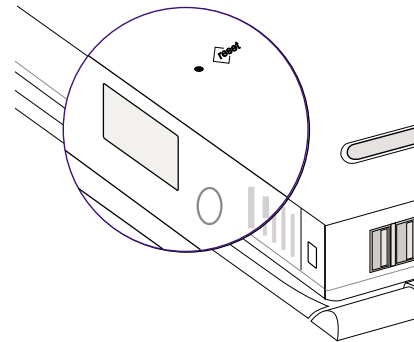

NOTA: Se nessuno di questi due metodi funziona, potete premere il tasto reset posizionato in un piccolo foro nella parte inferiore sinistra del notebook.

Gli indicatori LED

Sul notebook sono presenti alcuni indicatori di LED che vi mostrano informazioni sullo stato della tastiera e del sistema. Il disegno seguente vi mostra in dettaglio queste funzioni.

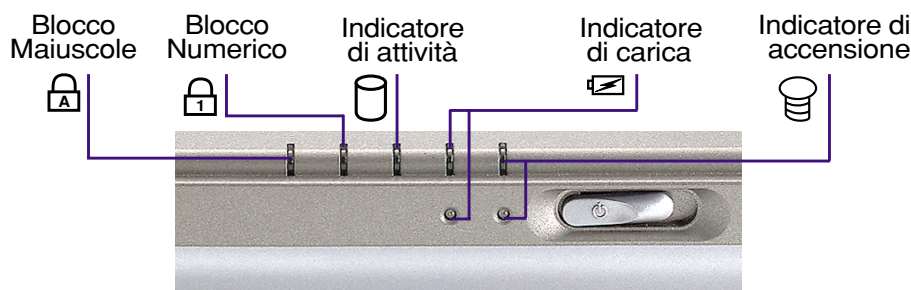

Descrizione delle funzioni di ogni singolo indicatore LED:

Blocco Maiuscole

Quando acceso indica che il blocco delle maiuscole [Bloc Majusc] è attivato. In questo modo tutte le lettere premute verranno scritte in maiuscolo (es. A, B, C), quando la luce è spenta, verranno invece scritte in minuscolo (es. a, b, c).

Blocco Numerico

Quando acceso indica che il blocco dei numeri [Bloc Num] è attivato. In questo modo una parte della tastiera verrà trasformata in un tastierino numerico per immettere meglio i numeri.

Indicatore di attività

Indica quando il sistema accede al lettore di dischetti, al CD/DVD-ROM o al disco fisso. La luce lampeggia proporzionalmente al tempo di accesso.

Indicatore di carica

Quando acceso indica che la batteria è in carica, se spento invece la batteria è completamente carica. Questo LED si accende solo quando il caricabatteria è collegato. Il LED non si accende se la batteria non è collegata. Se lampeggia lentamente significa che la batteria è scarica e necessita di essere ricaricata. Se lampeggia velocemente significa che la batteria non può venir più ricaricata e deve essere sostituita.

Indicatore di accensione

Questo LED verde è acceso quando il sistema è acceso, lampeggia quando il notebook è in modalità Suspend-to-Ram ed è spento quando il sistema è in Suspend-to-Disk.

Usare la tastiera

Tasti funzione colorati

Di seguito definiremo i tasti funzione colorati della tastiera del notebook. I comandi colorati potranno essere utilizzati solo premendo contemporaneamente il tasto funzione [fn] e il tasto col comando.



SUSPEND: Manda il sistema nello stato suspend (può essere sia Suspend-to-Disk che Suspend-to-Ram a seconda della configurazione del BIOS). Questo stato è diverso dallo “standby” di Windows 9x.

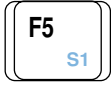

S1: Tasto programmabile numero 1. Utilizzando il software fornito potrete assegnare un set di istruzioni a questo tasto.

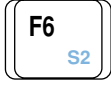

S2: Tasto programmabile numero 1. Utilizzando il software fornito potrete assegnare un set di istruzioni a questo tasto.



LCD: Spegne ed accende lo schermo. Questo è un metodo rapido per nascondere il vostro lavoro.



Cambia l’area di visione tra lo schermo del notebook ed un monitor esterno in questa sequenza: Schermo del notebook -> Monitor esterno -> entrambi.



Icona TV: Abilita e disabilita il segnale in uscita sulla porta TV. Questo permette di nascondere le immagini sul televisore quando necessario.



Sys Rq: Lancia il comando “System Request”.



Stamp: Lancia il comando “Stampa la schermata”. In dos, questo tasto stamperà il contenuto dello schermo tramite la stampante collegata alla porta LPT1. In Windows 9x invece salverà il contenuto dello schermo nella memoria.



Bloc Num: Abilita e disabilita una grossa parte della tastiera come tastierino numerico.



Bloc Scorr: Modifica lo stato della tastiera tra normale e “cursore” permettendovi di usarne una grossa parte per navigare nei documenti.

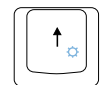

Aumenta la luminosità dello schermo. Se le immagini sono troppo scure, utilizzate questo tasto.

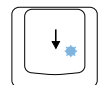

Diminuisce la luminosità dello schermo. Se le immagini sono troppo chiare, utilizzate questo tasto.



NOTA: Questi tasti funzione vengono utilizzati solo dalla tastiera del notebook, non su eventuali tastiere esterne collegate.

Tasti Microsoft Windows

Nella tastiera vi sono due tasti speciali windows qui di seguito illustrati.

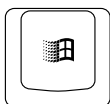

Il tasto col logo di windows attiva il menu start situato in basso a sinistra del desktop.



L'altro tasto, che appare come un menu di windows con un piccolo puntatore, attiva il menu delle proprietà ed è equivalente alla pressione del tasto destro del mouse.

La tastiera come tastierino numerico

Il tastierino numerico incorporato nella parte alfabetica della tastiera consiste in 15 tasti e rende l'immissione di dati numerici molto più veloce e semplice. Questi tasti con doppia funzione hanno due caratteri scritti in colore diverso. I valori numerici sono localizzati nell'angolo superiore destro di ogni tasto come mostrato nell'illustrazione.

Quando il tastierino numerico viene abilitato premendo [bloc num], il LED blocco numeri si accende. Se viene collegata una tastiera esterna, premendo questo tasto sulla tastiera esterna verrà abilitato/disabilitato il blocco del tastierino numerico su entrambe le tastiere. Per disabilitare il questa funzione solo sulla tastiera del notebook, premere il tasto [bloc num] sul notebook.

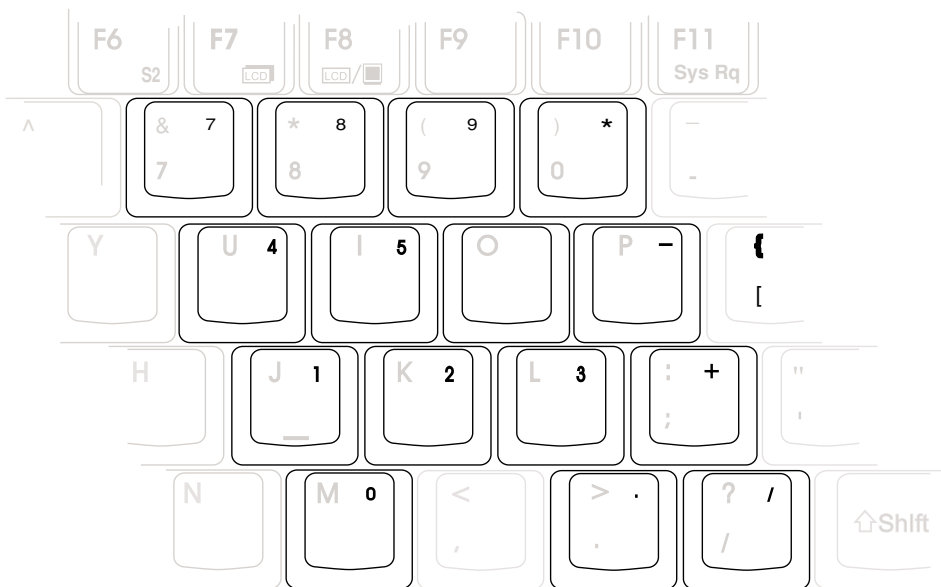

La tastiera come cursore

La tastiera può essere usata per i movimenti del cursore sia col Bloc num attivo che non per migliorare l'uso della tastiera durante l'immissione di dati numerici.

Con Bloc Num non attivo premere [fn] e uno dei tasti cursore elencati nel disegno. Per esempio [fn]+[8] per muoversi verso l'alto, [fn]+[k] per muoversi verso il basso, [fn]+[u] per muoversi verso destra e [fn]+[o] per muoversi verso sinistra.

Con il Bloc Num attivo usate lo [maiusc] e uno dei tasti cursore elencati nel disegno. Per esempio [maiusc]+[k] per muoversi verso l'alto, [maiusc]+[k] per muoversi verso il basso, [maiusc]+[u] per muoversi verso destra e [maiusc]+[o] per muoversi verso sinistra.



NOTA: Il secondo LED (da destra) è acceso quando è attivo il Bloc Num, mentre è spento quando non è in funzione.

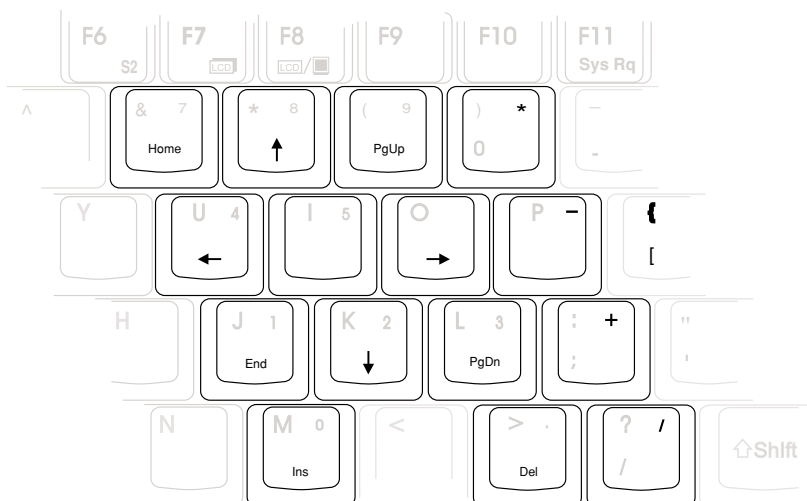

NOTA: I caratteri e i simboli grossi in grassetto sono qui stampati come riferimento. Non sono impressi sui tasti come raffigurati nel disegno.

CAPITOLO 4

USARE IL NOTEBOOK

Lettoresi di dischetti

Lettoresi CD/DVD-ROM

Lettoresi DVD-ROM

Dispositivo di puntamento

Connettore PS/2

Connettore schermo esterno

Schede PCMCIA

Connessione Audio Esterna

Connessione della Stampante

Comunicazione ad infrarossi

Universal Serial Bus

Alimentatore di Corrente

Batterie

Modalità di gestione della corrente

Espansione di memoria del sistema

Upgrade del processore

Connessione modem e rete

Sicurezza del Notebook

Questa sezione descrive le procedure base per usare il vostro notebook. L'argomento include floppy drive, CD/DVD-ROM drive, touchPad ed altre periferiche.

Lettores di dischetti

Il notebook ha la caratteristica di utilizzare un sottilissimo lettore di dischetti da 3.5" da 1.44 Mbyte (o 720 Kbyte). Il tasto di espulsione è posizionato nell'angolo alto del lettore, per un accesso più rapido, diversamente dai computer da tavolo con il tasto di espulsione sul basso del floppy disk drive. L'attività del floppy può essere monitorata con l'indicatore LED situato nella parte frontale del notebook.



Attenzione! Il tasto di espulsione sporge quando un dischetto è inserito. È consigliato rimuovere qualsiasi dischetto durante il trasporto, questo per prevenire eventuali rotture del tasto di espulsione.

Letture CD/DVD-ROM



Nota: La parola CD e DVD sono largamente utilizzate in ogni tipo di documentazione per la loro familiarità in sostituzione delle diciture CD-ROM e DVD-ROM.

Il lettore CD-ROM (Compact Disk Read Only Memory) supporta i più diffusi formati: CD Audio, Photo-CD, MS-DOS MSCDEX modo 1 e 2, CD-ROM/XA, CD-I e Video-CD.

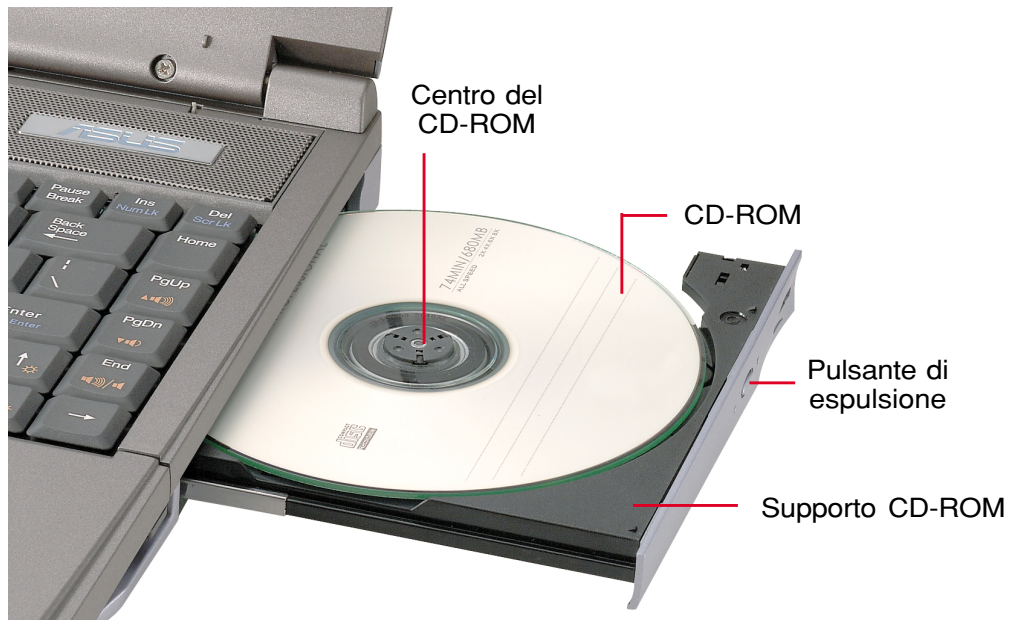

Lettore DVD-ROM (Opzionale)

Panoramica

Il Notebook viene fornito con un lettore DVD-ROM o CD-ROM. Per avere il lettore DVD-ROM dovette richiederlo al momento dell'acquisto. Futuri aggiornamenti potranno essere effettuati da un rivenditore autorizzato. In ordine per poter vedere titoli in DVD, bisogna installare il software di decodificazione video MPEG2 ed il software per il DVD forniti all'interno del CD con i driver di supporto. Con il Lettore DVD-ROM si possono utilizzare sia dischi CD normali, che DVD.

Definizioni

DVD(Digital Versatile Disk) è l'ultima tecnologia di memorizzazione su dischi ottici. Le caratteristiche specifiche del DVD sono l'alta capacità di memoria da 4,7 Gbyte fino a 17,0 Gbyte, con velocità di trasferimento oltre i 22,16 Mbytes/sec. Il lettore DVD-ROM del Notebook è in grado di leggere solo un lato del DVD, per i DVD a doppio lato di lettura(8,5 Gbyte e oltre) bisognerà accedere al secondo lato di lettura manualmente, girando il DVD.

La maggior capacità di memoria e la maggior velocità rispetto ai CD permette di memorizzare file video e audio di grandi dimensioni. Con queste prerogative il DVD permette di ottenere prestazioni migliori sulla fluidità dei filmati, sulla grafica avanzata, ed il sistema Dolby Digital Surround per le migliori esperienze audio. Il DVD riesce a racchiudere tutte le esigenze dall'home entertainment, computer e informazioni per il lavoro in un solo tipo di formato, ha la possibilità di rimpiazzare CD audio, cassette video, laserdisk, CD-ROM e in alcuni casi anche dei titoli di videogiochi.

Software

Per venire incontro alle esigenze dei clienti per una completa soluzione DVD, viene fornito un programma di riproduzione. Il programma fornito è stato ottimizzato per la riproduzione di filmati in formato MPEG2 (il più usato standard per la compressione dei dati) e in formato DVD. La decodifica dei filmati MPEG2 è stata realizzata con questo programma, evitando spese per costosi elementi hardware aggiuntivi. Sebbene questo programma funzioni con processori Intel tra i 233 e i 333 MHz, potrebbero verificarsi rallentamenti e perdita di fotogrammi. Le migliori prestazioni si possono apprezzare con processori Intel veloci almeno 400 MHz (si raggiungono 30 fotogrammi al secondo, che sono lo standard più usato).



NOTA: Dato che la decodifica MPEG2 avviene a livello software, è raccomandato come processore minimo un Intel PentiumIII a 400 MHz per riprodurre senza interruzioni i filmati. Se avete un processore di velocità inferiore, è consigliato l'utilizzo di una scheda di decodifica hardware MPEG2 nel formato PC Card.

Informazioni regionali sulla riproduzione

La riproduzione dei film in DVD comprende la decodifica MPEG2 video, digitale AC3 audio e la decrittazione di dati protetti CSS. Il CSS (chiamato a volte copy guard) è il metodo utilizzato dall'industria del cinema contro la duplicazione non autorizzata dei prodotti audio/visivi su DVD.

Sebbene le regole imposte ai licenziatari CSS siano molte, la più rilevante è la divisione della riproduzione per aree. Per facilitare la distribuzione dei titoli nel formato DVD, le aree geografiche sono state divise in regioni. Le leggi sui diritti di autore impongono ad ogni prodotto in DVD di essere limitato ad una particolare area (solitamente viene rimasterizzato nella regione dove viene venduto).

Mentre il formato DVD è universale, il CSS impone ai produttori di diversificare i prodotti, e ai lettori di leggere solo i prodotti destinati alla regione di origine. Per questo motivo la regione impostata nel lettore DVD-ROM può essere modificata un numero limitato di volte: 5.

Definizione delle aree regionali

Regione 1

Canada, USA, Territori USA

Regione 2

Repubblica Ceca, Egitto, Finlandia, Francia, Germania, Stati del Golfo, Ungheria, Islanda, Iran, Iraq, Irlanda, Italia, Giappone, Olanda, Norvegia, Polonia, Portogallo, Arabia Saudita, Scozia, Sud Africa, Spagna, Svezia, Svizzera, Siria, Turchia, Gran Bretagna, Grecia, Stati della ex-Iugoslavia, Slovenia

Regione 3

Burma, Indonesia, Corea del Sud, Malesia, Filippine, Singapore, Taiwan, Thailandia, Vietnam

Regione 4

Australia, Caribbean (Eccetto i territori USA), America Centrale, Nuova Zelanda, Isole del Pacifico, America del Sud

Regione 5

CIS, India, Pakistan, Resto dell'Africa, Russia, Corea del Nord

Regione 6

Cina

Usare il lettore CD-ROM

I dischi CD vanno maneggiati con cura, è necessario tenere a mente alcune semplici istruzioni di sicurezza.

A differenza dei normali lettori, il CD-ROM utilizzato dal notebook aggancia il CD nel centro, pertanto quando inserite un disco è importante posizionarlo al centro del lettore, un errato modo di inserimento potrebbe rovinare la superficie del CD.



Attenzione! Se il CD non viene posizionato perfettamente al centro del lettore, potrebbe danneggiarsi durante la chiusura del cassetto. Per prevenire danni al disco, ricordatevi sempre di controllare il CD mentre chiudete il lettore.



Nota: Il bottone di espulsione del lettore CD-ROM è elettronico e per funzionare richiede che il sistema sia acceso. Solo un CD alla volta può essere utilizzato in questo tipo di lettore CD-ROM.

Inserire il CD

1. Con il notebook acceso, premere il bottone di espulsione situato sul lettore CD, noterete il compartimento aprirsi lentamente.

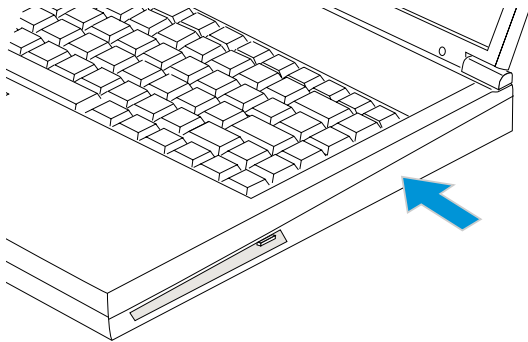

2. Attendere che lo scomparto del lettore CD sia completamente aperto. Fate molta attenzione a non toccare la lente o altri meccanismi del lettore CD.

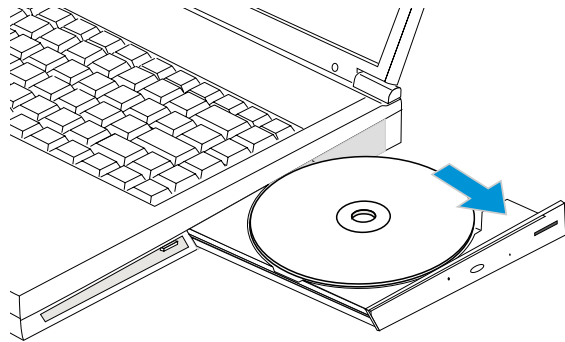

3. Prendere il CD dai lati, mantenendo la parte stampata verso l'alto, posizionare il CD al centro dello scompartimento esercitando una leggera pressione, il compartimento risulterà leggermente più alto del CD se è stato inserito correttamente.

4. Ora spingete delicatamente lo scomparto di lettore CD-ROM verso il notebook. Il lettore inizierà ora a leggere i dati contenuti all'interno del CD. Quando sentirete il CD fermarsi vorrà dire che è pronto per l'uso.

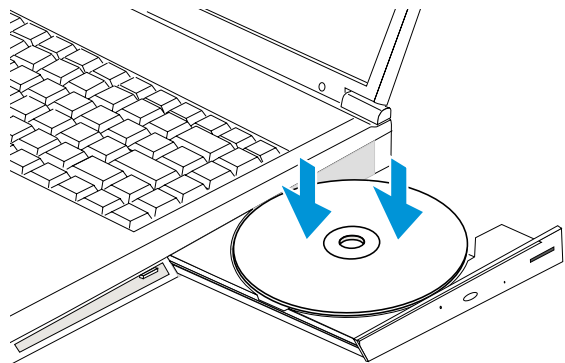

Usare un CD

Una lettera di unità dovrebbe essere assegnata CD-ROM indipendentemente dalla presenza di un disco nel lettore. Dopo aver inserito regolarmente un CD potrete accedere ai dati contenuti nello stesso come ad un disco fisso. Delle vibrazioni del lettore CD in uso sono normale dati che si tratta di lettore ad alta velocità. Per diminuire le eventuali vibrazioni usate il notebook su superfici piane.

Rimuovere il CD

Per rimuovere il CD basta chiudere l'applicazione di lettura del CD e premere il tasto di espulsione, facendo sempre molta attenzione nell'estrarre il CD dal vano.

Ascoltare i CD musicali

Ricordate che sia il lettore CD-ROM sia il lettore DVD-ROM possono leggere CD audio, ma solo il DVD-ROM può leggere DVD audio. Inserite il CD audio e Windows provvederà automaticamente ad aprire il programma per l'ascolto dei file audio. Nel caso stiate utilizzando un DVD audio potrebbe essere necessario avviare un programma software per poterli ascoltare, questo programma vi sarà stato fornito insieme al lettore DVD. Potete modificare il livello del volume tramite il comando di controllo apposito posizionato sulla barra delle applicazioni di Windows, contrassegnato con l'icona di un altoparlante.

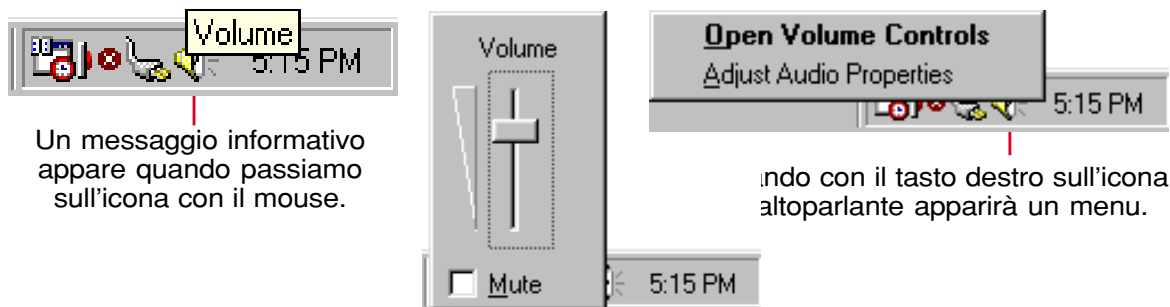

Cliccando con il tasto sinistro del mouse sull'icona dell'altoparlante vi apparirà la finestra di controllo del volume.

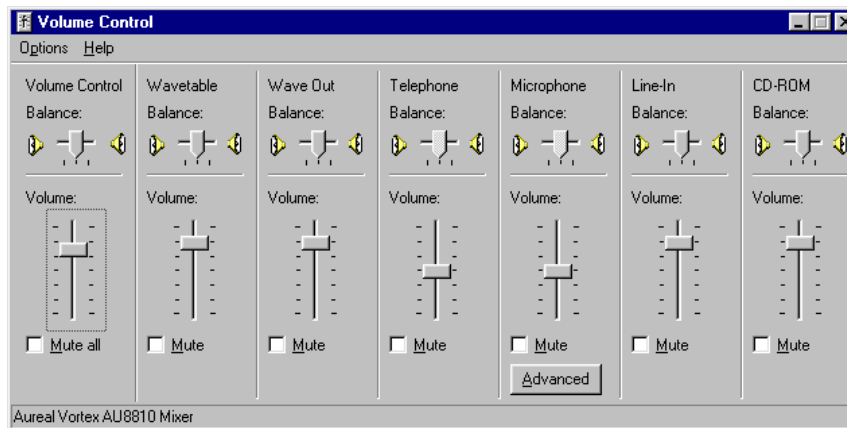

a double-click on the speaker icon gives this detailed control panel

Dispositivo di puntamento

Il notebook ha un sistema di puntamento TouchPad integrato, perfettamente compatibile con un mouse a due/tre bottoni e rotella di scorrimento. Il TouchPad è un sistema sensibile alla pressione e non contiene parti movibili, quindi non si possono verificare rotture meccaniche. Per lavorare con alcune applicazioni sono richiesti dei driver specifici. Consultare la guida ai Driver ed alle Utility per avere maggiori informazioni.

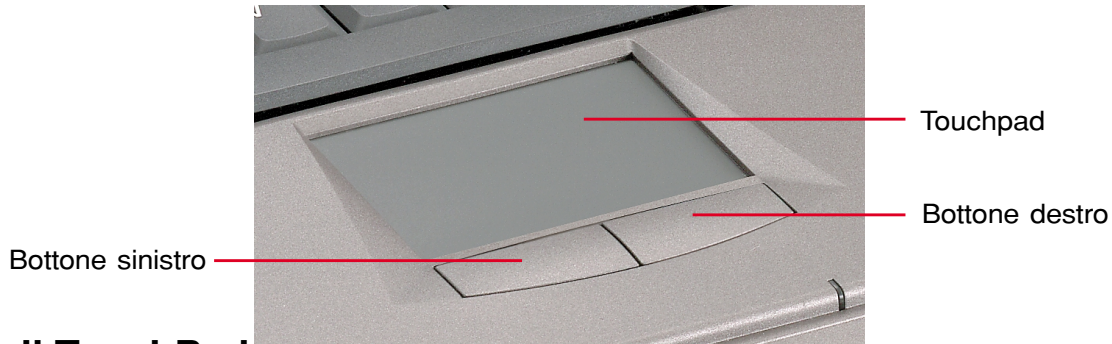

Usare il TouchPad

Una leggera pressione del dito è tutto ciò che richiede il TouchPad per funzionare. Dato che il TouchPad funziona grazie ad un sistema elettronicamente sensibile, non potete utilizzare oggetti al posto del vostro dito. La funzione principale del TouchPad è di spostare il cursore o gli oggetti presenti sul vostro schermo con il semplice movimento del vostro dito. Le immagini qui di seguito mostrano l'esatto utilizzo del TouchPad.

Muovere il cursore - Posizionare il dito al centro del TouchPad e seguire le immagini per muovere il cursore.

↑ In alto: Muovere il dito in avanti

A sinistra: Muovere il dito verso sinistra

In basso: Muovere il dito indietro

A destra: Muovere il dito verso destra

Cliccare/battere - Con il cursore sopra un oggetto, cliccate sul tasto sinistro, o utilizzate il dito applicando una leggera pressione sul TouchPad per selezionare l'oggetto, a questo punto l'oggetto selezionato sullo schermo cambierà di colore. Seguite i due esempi riportati qui sotto che producono lo stesso effetto.

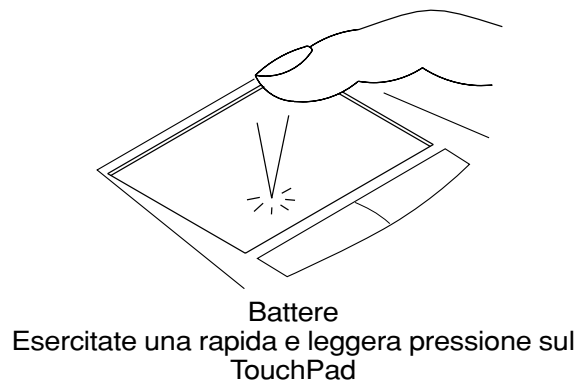
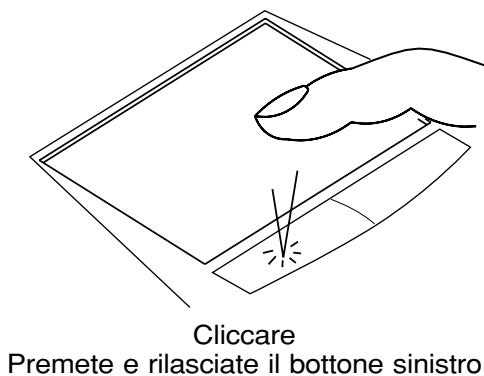

Doppio Click/Doppia battuta - Questa è una operazione usata comunemente per lanciare le applicazioni direttamente dalla rispettiva icona. Muovete il cursore direttamente sopra l'icona del programma che volete eseguire, quindi premete il tasto sinistro o battete sul pad due volte in rapida successione, il sistema lancerà l'applicazione. Se l'intervallo è troppo lungo, l'applicazione non viene eseguita. Potete regolare questo intervallo selezionando il menu "pannello di controllo" e poi "mouse". Di seguito vi illustriamo i due esempi che producono lo stesso risultato.

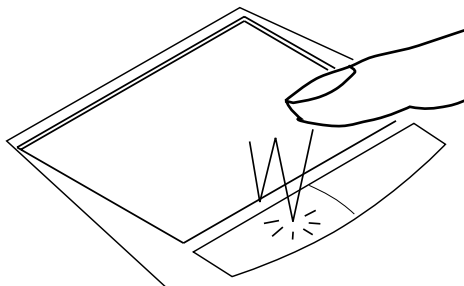

Doppio click
Premete il pulsante sinistro due volte e rilasciatelo

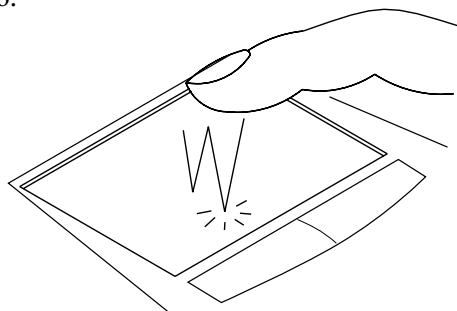

Doppia battuta
Battete velocemente due volte sul pad

Trascinare - Trascinare significa prendere un oggetto e posizionarlo nella parte dello schermo che preferite. Potete muovere il cursore sopra l'oggetto che volete e, tenendo il tasto sinistro premuto, trascinarlo nel posto desiderato, quindi rilasciare il tasto. Oppure potete semplicemente battere due volte sul pad e non sollevare il dito la seconda volta, in questo modo l'oggetto rimarrà selezionato e potrete muoverlo dove volete, sollevando il dito verrà rilasciato. Di seguito vi illustriamo i due esempi che producono lo stesso risultato.

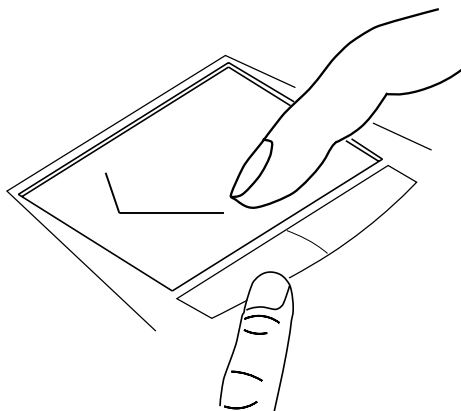

Trascinare cliccando
Premete il pulsante sinistro e muovete il dito sul pad

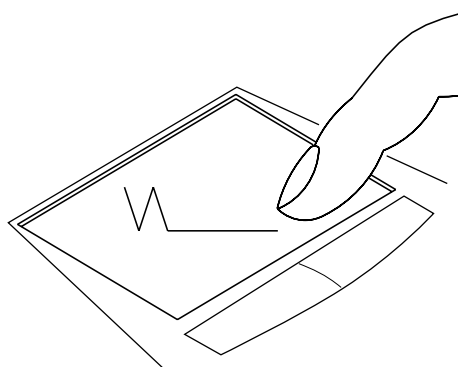

Trascinare battendo
Battete velocemente due volte sul pad e muovete il dito prima di sollevarlo la seconda volta



NOTA: Per facilitare l'uso di Windows 9x e della navigazione Web potete attivare la funzione di scroll tramite il programma del TouchPad. Potete modificare le funzioni base dal pannello di controllo di Windows 9x.

Cura del TouchPad

Il TouchPad ha una superficie sensibile, se non viene trattata con cura, si danneggia facilmente.

Prendete nota delle seguenti precauzioni.

- Assicuratevi che il TouchPad non venga in contatto con sporcizia, liquidi o grasso.
- Non toccate il TouchPad con le dita sporche o umide.
- Non appoggiate oggetti pesanti sul TouchPad o sui bottoni.
- Non graffiate il TouchPad con le unghie o con oggetti duri.



NOTA: Il TouchPad lavora utilizzando il movimento, non la forza. Non premete la superficie con troppa forza in quanto non ne migliorerete la risposta. Il funzionamento migliore si ottiene con una pressione delicata.

Connettore PS/2 (opzionale)

Potete collegare a questo connettore sia un mouse sia una tastiera PS/2. Se volete collegare due dispositivi, dovete comprare il cavo opzionale a Y illustrato di seguito.

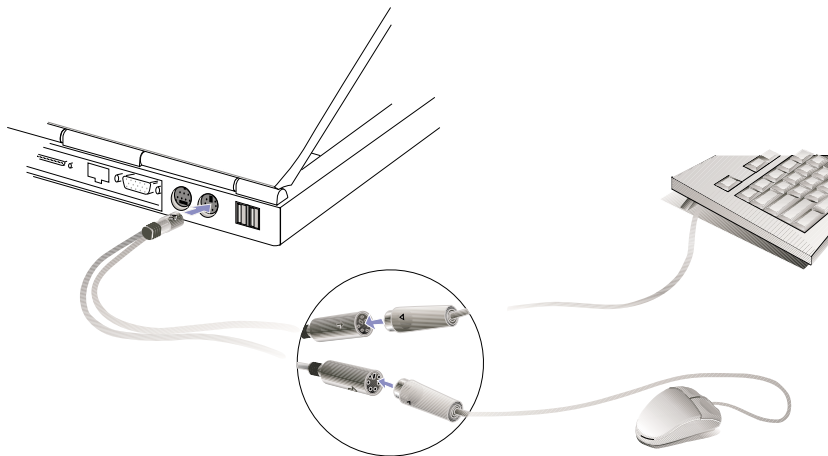

TRUCCO: Visto che le porte USB garantiscono un facile collegamento di numerosi dispositivi, è consigliato che sia il mouse che la tastiera esterni utilizzino questo collegamento.

Connettore schermo esterno (opzionale)

Esempio di monitor esterno

Come potete vedere dal disegno, il collegamento di un monitor esterno avviene esattamente come su un normale personal computer. Inserendo il cavo VGA nell'apposito connettore è possibile duplicare l'immagine presente sullo schermo del notebook. Inoltre è possibile collegare un proiettore che sia compatibile con gli standard VGA, SVGA o X VGA.

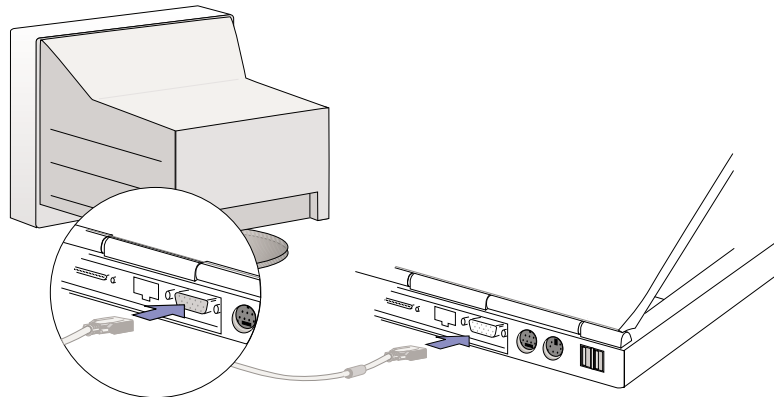

Esempio di collegamento ad un televisore

Il connettore TV-out fornisce un segnale di uscita standard per i dispositivi video che non supportano l'interfaccia RS-232 a 15 pin. Questa uscita può essere utilizzata tramite il cavo S-Video (non fornito) o con una interfaccia RCA (con l'apposito adattatore). È preferibile utilizzare il collegamento S-Video dato che consente una maggiore qualità delle immagini.

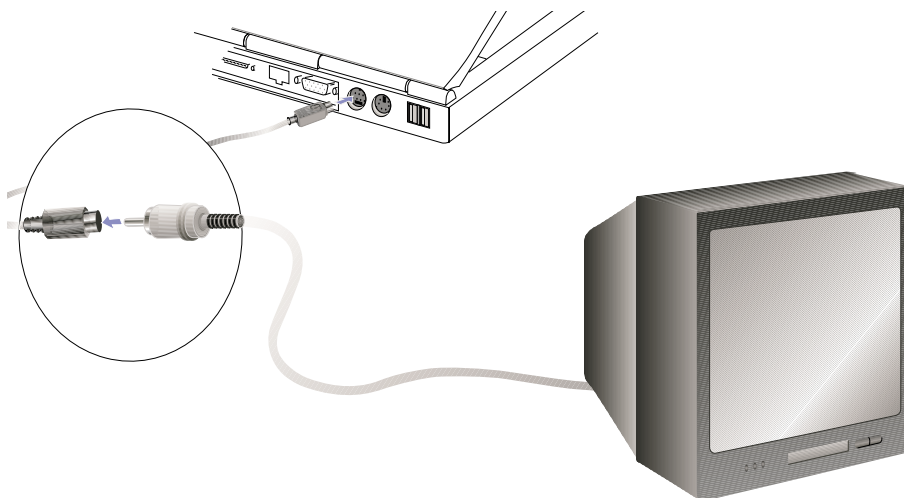

Schede PCMCIA

Il notebook ha due alloggiamenti PCMCIA coperti da linguette di plastica. Grazie a questi alloggiamenti potete espandere il vostro sistema nello stesso modo di un personal computer da tavolo. È possibile collegare due schede di tipo I o II oppure una scheda di tipo III. Una scheda PCMCIA ha lo spessore di qualche carta di credito impilata ed ha un connettore a 68 pin in un lato. Lo standard PCMCIA permette una vasta gamma di possibilità di espansione del sistema tra cui modem/fax, schede di rete, controller SCSI, decodificatori MPEG e schede di memoria. Questo sistema supporta gli standard PCMCIA 2.1, 32 bit CardBus e Zoomed Video (ZV).

I tre tipi diversi di schede PCMCIA hanno attualmente tre spessori diversi: il tipo I è di 3.3 mm, il tipo II di 5 mm, mentre il tipo III di 10.5 mm. I primi due tipi possono essere usati sia nell'alloggiamento alto, che in quello basso, mentre il terzo tipo occupa entrambi gli alloggiamenti e deve essere inserito dal basso.



TRUCCO: Se avete un sistema lento e volete vedere dei filmati su DVD è consigliato l'utilizzo di una scheda per la decodifica MPEG2. Questa scheda è anche molto utile se volete lavorare mentre guardate un DVD.

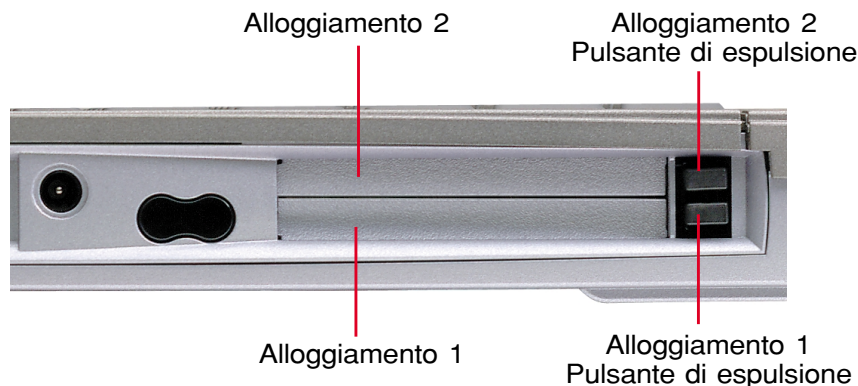

CardBus a 32 bit & Zoomed Video port

Il CardBus permette al sistema ed alla scheda PCMCIA di dialogare a 32 bit alla velocità di 33 MHz tramite la modalità di bus mastering (trasferimento in memoria senza impegnare il processore), trasferendo i dati alla stessa velocità del bus PCI, ovvero 132 Mbyte al secondo. Lo standard a 16 bit trasferiva solo 20 Mbyte al secondo. Con il sistema CardBus a 32 bit, è possibile collegare schede PCMCIA molto veloci, come schede di rete a 100 Mbit, controller SCSI veloci, videoconferenze ISDN. Le periferiche CardBus supportano il Plug and Play.

L'alloggiamento cardbus è compatibile con lo standard PCMCIA a 16 bit utilizzando una tensione di 5 volts invece dei 3.3 del nuovo standard.

Come parte integrante della tecnologia del sistema, la tecnologia Zoomed Video permette la visualizzazione di filmati a schermo intero da sorgenti come decodificatori MPEG per film e giochi, sintetizzatori TV, ingressi video e video conferenza. La porta Zoomed Video (ZV) permette il trasferimento diretto dei dati alla VGA senza appesantire il processore o il bus PCI. In questo modo potrete vedere filmati di alta qualità senza rallentare il sistema.

Inserire una scheda PCMCIA

1. Inserite la scheda con il connettore verso l'interno e l'etichetta verso l'alto. L'alloggiamento ha un sistema di inserimento guidato che permette alla scheda di entrare con una leggera pressione. La scheda è inserita correttamente quando allineata al lato del notebook.

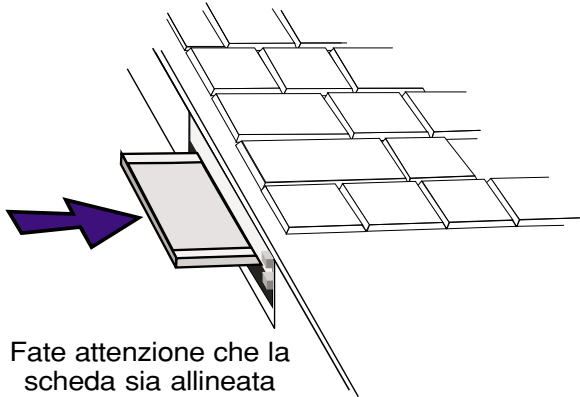

Fate attenzione che la scheda sia allineata alle guide.

2. Collegate con cautela ogni eventuale cavo o adattatore utilizzato dalla scheda. Solitamente i connettori possono essere inseriti solo da un lato. Una eventuale icona o adesivo posto sul connettore indica il lato superiore.

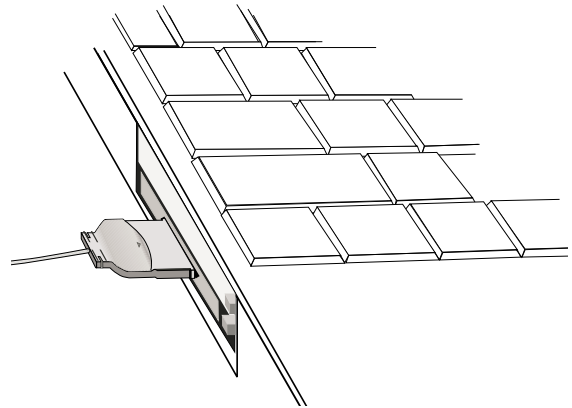

Rimuovere una scheda PCMCIA

Per rimuovere una scheda PCMCIA, chiudere le applicazioni che ne fanno uso e scollegare i cavi.

1. Premete il pulsante di espulsione per farlo uscire. Premetelo nuovamente per estrarre la scheda. Premendolo la seconda volta, questo pulsante rientrerà.

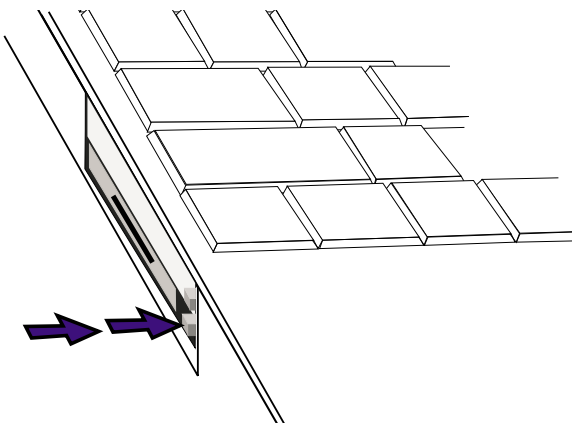

Il pulsante di espulsione nascosto uscirà una volta premuto.

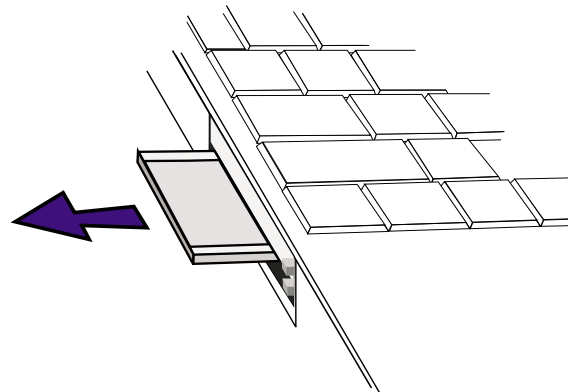

Connessione audio esterna (opzionale)

Il notebook dispone di un facile accesso per il collegamento di una cuffia esterna stereo, un microfono mono e una fonte audio esterna stereo come ad esempio un registratore portatile.

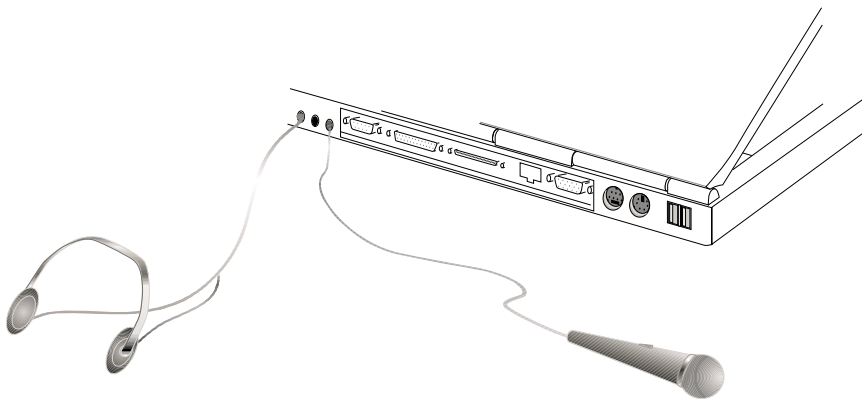

Connessione della stampante (opzionale)

Il lato posteriore del notebook dispone di una porta parallela per il collegamento di una stampante e di una o due porte USB per il collegamento di una o più stampanti USB.

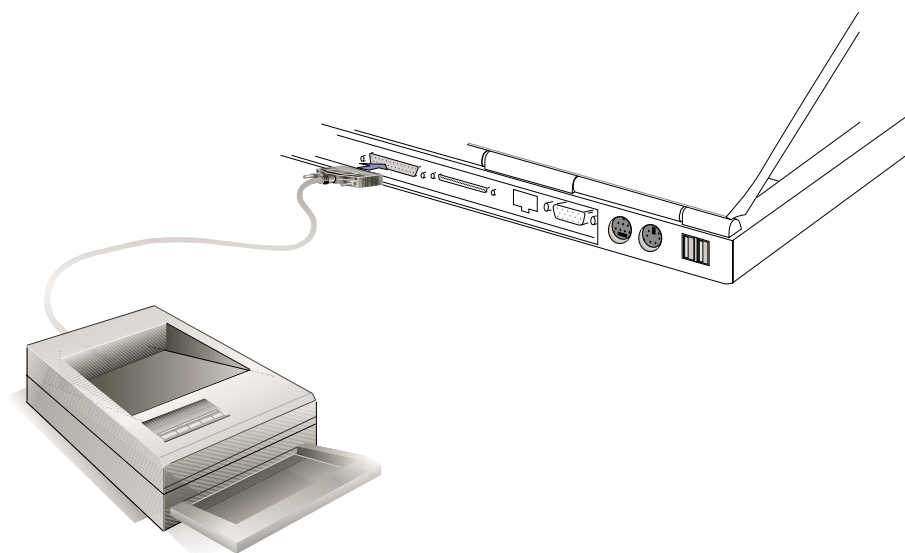

Comunicazione senza fili ad infrarossi

Il notebook dispone di una porta di comunicazione ad infrarossi (IR) localizzata sul lato posteriore. Questa porta soddisfa lo standard IrDA Serial Infrared Data Link versione 1.1 che permette di effettuare comunicazioni punto-punto. Potete utilizzare una applicazione specifica SIR/FIR per ricevere o trasmettere i dati da un altro sistema dotato di una porta ad infrarossi. Prima di iniziare ad utilizzare l'IrDA dovete selezionare uno dei seguenti modi dal BIOS: FIR (Fast infrared) supporta 4 Mbit per secondo o SIR (Serial Infrared) supporta 115,2 Kbit per secondo.

Guida per l'utilizzo degli infrarossi

Seguite i consigli elencati quando utilizzate il sistema di comunicazione ad infrarossi:

- Assicuratevi che il metodo di trasferimento selezionato nel BIOS corrisponda a quello che volete usare.
- L'angolo tra due porte di comunicazione ad infrarossi non deve superare i 15°.
- La distanza massima non deve superare un metro.
- Non muovete ne il notebook ne l'altro sistema durante il trasferimento.
- Durante la trasmissione potrebbe verificarsi un errore se si verificassero un gran numero di vibrazioni o di disturbi.
- Evitate la luce diretta del sole, luce fluorescente o intermittente e l'uso di altri dispositivi ad infrarossi, come i telecomandi, nelle vicinanze dalla porta.

Abilitare l'infrarossi

Il sistema di comunicazione ad infrarossi deve essere abilitato in Windows 9x. Cliccate col tasto destro sull'icona Infrarossi situata nella barra in basso a destra e selezionate "Abilita la comunicazione ad infrarossi".

Una volta abilitata, movendo il cursore sull'icona verrà visualizzato lo stato.

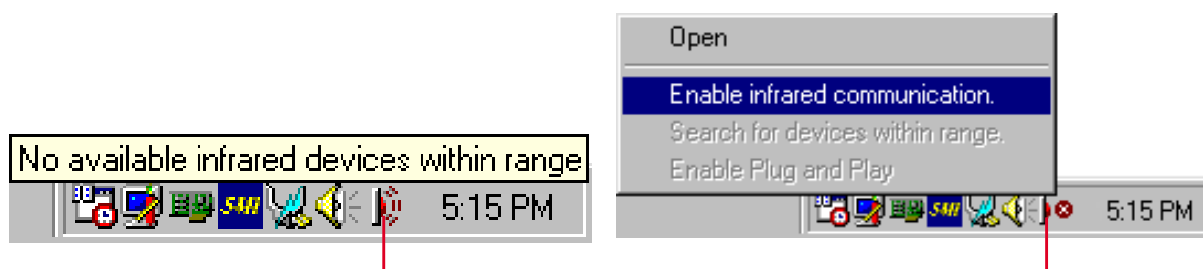

Un messaggio informativo appare quando passiamo sull'icona con il mouse.

Cliccando con il tasto destro sull'icona Infrarossi apparirà un menu.



IMPORTANTE: Disabilitate la comunicazione ad infrarossi quando non è utilizzata in quanto vi è un elevato consumo di risorse del sistema, rallentando il vostro notebook.

Universal Serial Bus

L'Universal Serial Bus (USB) è una interfaccia per il collegamento di periferiche esterne progettata per soddisfare le necessità di standard Plug and Play per il collegamento di unità esterne senza il bisogno di installare schede e driver aggiuntivi.

Il notebook dispone di una o due porte USB (dipende dai modelli) che permettono al sistema di configurare automaticamente le periferiche nel momento in cui vengono collegate, senza la necessità di riavviare o eseguire dei programmi di installazione. Lo standard USB permette il collegamento simultaneo di un numero massimo di 127 periferiche ad un solo computer, con l'ausilio di periferiche come monitor o tastiere che forniscono connettori aggiuntivi (HUB).

La porta USB fornita nel notebook permette il trasferimento dei dati ad una velocità massima di 12 Mbit al secondo per periferiche veloci come hard disk esterni, lettori CD/DVD-ROM e telecamere digitali, e permette il collegamento a bassa velocità (fino a 1.5 Mbit per secondo) di periferiche più lente come tastiere e mouse. Il controller USB configura automaticamente le velocità dei singoli dispositivi.

Driver di supporto

Il sistema operativo Windows 98 possiede già un driver standard che permette al sistema di riconoscere le periferiche USB. Comunque nuove periferiche solitamente necessitano di nuovi driver. Leggete sempre la documentazione della periferica prima di collegarla e contattate l'assistenza se avete dei problemi.

Alimentatore di corrente

Il sistema di alimentazione del notebook è composto da due parti: l'alimentatore e la batteria. L'alimentatore converte la corrente alternata della rete elettrica in corrente continua. Potete inserire solo una batteria nel notebook. La funzione principale dell'alimentatore è quella di fornire corrente al sistema, che carica a sua volta la batteria. Quando l'alimentatore è collegato al notebook fornisce alimentazione sia al sistema che alla batteria solo se è collegato alla rete elettrica.



IMPORTANTE: per proteggere il sistema da danneggiamenti, utilizzate solo il trasformatore fornito con il sistema. Ogni alimentatore ha i propri livelli di uscita (tensione e corrente).

Batterie

Questo notebook è progettato per lavorare con una batteria removibile posizionata nell'apposito compartimento. Una batteria completamente carica vi permetterà di lavorare per alcune ore, tempo che può essere esteso utilizzando il sistema di gestione del risparmio energetico comandato dal BIOS. Il sistema a batteria implementa lo standard Smart Battery sotto ambiente Windows 9x che permette di verificare la percentuale di carica residua. Batterie supplementari sono opzionali e possono essere acquistate dal rivenditore. Prima di utilizzare una batteria nuova, controllate che sia completamente carica dall'icona dello stato di carica della batteria posta in basso a destra. Il tempo di carica di una batteria a sistema spento è di qualche ora.

Vantaggi delle batterie agli Ioni di Litio (Li-Ion) rispetto alle tradizionali

- Nessun effetto memoria - significa che potete ricaricare la batteria quando volete, secondo le vostre necessità. Non dovete aspettare che la batteria sia completamente scarica.
- Niente surriscaldamento - significa che la temperatura di esercizio sarà più bassa. Questo è meglio sia per la vostra batteria sia per il vostro notebook.
- Maggiore capacità minore peso - significa che la batteria dura di più. Non dovrete più trasportare una dozzina di pesanti batterie per poter lavorare tutto il giorno perché le batterie agli Ioni di Litio sono più leggere ed efficienti di quelle al NiMH.
- Vita più lunga - significa una maggior longevità delle batterie aumentando la durata nel tempo.

Caricare le batterie

Potete ricaricare la batteria usando l'alimentatore. Quando l'alimentatore è collegato, ricarica automaticamente la batteria sia a sistema acceso che spento. Impiega poche ore a ricaricare la batteria quando il sistema è spento, mentre ha bisogno di molto più tempo a sistema acceso. Quando il LED arancione lampeggia, è necessaria la ricarica. Quando l'alimentatore carica la batteria, si accende il LED arancione, quando si spegne significa che la ricarica è completa.



NOTA: La batteria smetterà di ricaricarsi se la temperatura è troppo alta o il voltaggio troppo basso.

Usare l'energia delle batterie

Una batteria Li-Ion completamente carica, fornisce circa 2-4 ore di alimentazione al sistema. La durata effettiva dipende dalle impostazioni del risparmio energetico, dall'utilizzo del processore, dalla quantità di memoria e dalle dimensioni dello schermo.

Gli allarmi di batteria scarica sono abilitati automaticamente in Windows 9x e continueranno a suonare quando lo stato di carica sarà inferiore al 10% (configurabile in Windows 98). Il processore verrà anche rallentato per diminuire il consumo.

Per ricevere la segnalazione di batteria scarica in DOS è necessario abilitare POWER.EXE. In windows 3.1 bisogna utilizzare anche W31-APM. POWER.EXE deve essere caricato tramite un DEVICE= nel config.sys sia utilizzando solo il DOS che Windows 3.1, mentre non è necessario con Windows 9x. Per ulteriori informazioni consultate il vostro manuale DOS e Windows 3.1.

Qualora lo stato di carica arrivasse al 3%, il sistema entrerà automaticamente in suspend mode. Questo limite è configurabile in Windows 98.



NOTA: Gli allarmi della batteria si fermeranno immediatamente quando verrà collegato l'alimentatore.

Controllare lo stato di carica

Per controllare la carica residua muovete il cursore sopra l'icona dell'alimentazione. Questa icona è una batteria quando non viene utilizzato l'alimentatore, un cavo elettrico nell'altro caso. Cliccate due volte per informazioni aggiuntive e settaggi.



Icona dell'alimentazione utilizzando la batteria



Icona dell'alimentazione utilizzando l'alimentatore. Quando la batteria non è completamente carica appare un'icona di carica sopra l'icona del cavo elettrico.

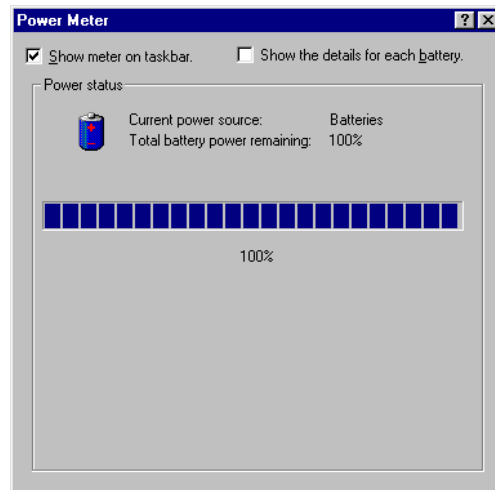

NOTA: Se ignorate gli avvisi di batteria scarica, il sistema entrerà in suspend mode (Save-to-Ram o Save-to-Disk secondo i settaggi nel BIOS).



ATTENZIONE! Il modo Save-to-Ram non durerà molto a batteria scarica.



ATTENZIONE! Non provate mai a rimuovere la batteria a sistema acceso prima che sia entrato nel suspend mode o rischierete di perdere i dati sui quali stavate lavorando.

Modalità di gestione della corrente

Questo sistema ha alcune funzioni che potete utilizzare per aumentare la durata delle batterie e diminuire i costi di consumo (TCO). Potete controllare alcune di queste funzioni tramite il menu Power nel BIOS usando l'APM. L'ACPI è un altro sistema utilizzato dal sistema operativo. Le funzioni di gestione del risparmio energetico sono progettate per risparmiare più corrente possibile ponendo i componenti in modalità basso consumo appena possibile, ma tenendoli sempre pronti a svolgere le rispettive funzioni quando richiesto. Le modalità a basso consumo si chiamano Standby e Suspend. Lo Standby è una semplice funzione gestita dal sistema operativo, mentre il Suspend è un sistema intensivo di risparmio energetico gestito dal BIOS. Quando il sistema è in una di queste due modalità di risparmio energetico il LED verde di accensione lampeggia.

Consumo massimo e massime prestazioni

Il sistema opera col massimo consumo quando le funzioni di risparmio energetico del BIOS sono disabilitate, in questo caso il LED verde di accensione rimarrà illuminato. Se volete le massime prestazioni senza consumare troppo potete utilizzare il settaggio prestabilito "Maximum Performance".

APM e ACPI

L'Advanced Power Management (APM) è stato sviluppato per i sistemi operativi DOS, Windows 3.1x/9x per controllare solo le funzioni principali. L'Advanced Configuration and Power Management (ACPI) è stato sviluppato per Windows 98 per controllare sia il sistema che le periferiche ad esso collegate che utilizzano il Wired for Management (WfM) 2.0. L'ACPI è il nuovo standard del consumo energetico nei PC visti i suoi maggiori benefici rispetto all'APM. Se installate Windows 98 con un BIOS datato *1 dicembre 1999* o successivo l'ACPI verrà installato automaticamente. Sistemi più vecchi necessitano sia di un BIOS aggiornato, che della reinstallazione di Windows 98.

Suspend mode

Nel Suspend-to-Disk (STD) e nel Suspend-to-RAM (STR) il processore viene fermato e la maggior parte delle componenti del sistema viene posto nello stato di consumo minore. Il suspend mode è la modalità di minor consumo disponibile. Il sistema entra in questa modalità quando rimane inattivo per un determinato numero di minuti, oppure quando vengono premuti i tasti [Fn]+[F1]. I tempi necessari all'arresto del disco fisso e del video possono essere definiti nel BIOS. Per ritornare a lavorare è sufficiente premere un tasto qualsiasi. Quando il notebook è in STR il LED verde di accensione lampeggia, rimane invece spento nella modalità STD.

Standby mode

Oltre a ridurre la velocità del processore, questa modalità pone i componenti, inclusa la retroilluminazione dello schermo LCD, nello stato minimo di consumo. Il sistema entra in Standby quando il sistema rimane inattivo per un determinato numero di minuti. Il tempo può essere definito nel BIOS. Per riprendere a lavorare premete un tasto qualsiasi o muovere il mouse.

Un esempio di gestione del risparmio energetico

Impostando i livelli elencati di seguito si verificheranno le funzioni di basso consumo indicate nell'esempio.

- Il timeout del disco rigido è di 2 minuti.
- Il timeout dello Standby è di 8 minuti.
- Il timeout dell'Auto Suspend è di 10 minuti.

1. Dopo 2 minuti di inattività il sistema spegne il disco fisso.
2. Dopo altri 6 minuti (per un totale di 8 minuti) il sistema entra in Standby.
3. Dopo altri 2 minuti (10 minuti in tutto) il sistema entra in STR o STD (secondo il settaggio nel BIOS).

Una volta che il sistema è entrato nella modalità di sospensione è possibile riattivarlo. Le procedure corrette sono riportate nella tabella sottostante.

Sommario degli stati di basso consumo

STATO	EVENTO PER L'INGRESSO	EVENTO PER L'USCITA
Standby	<ul style="list-style-type: none">• Attivazione tramite il menu Start di Windows• Raggiungimento del tempo di inattività impostato nel pannello di controllo di Windows o nel BIOS	<ul style="list-style-type: none">• Chiamata di un dispositivo• Batteria scarica• ----
STR	<ul style="list-style-type: none">• Tempo di inattività impostato nel BIOS• Tasti [Fn]+[F1]	<ul style="list-style-type: none">• Chiamata in arrivo sulla linea del modem• Pulsante di accensione
STD	<ul style="list-style-type: none">• Tempo di inattività impostato nel BIOS• Tasti [Fn]+[F1]• Batteria estremamente scarica	<ul style="list-style-type: none">• Pulsante di accensione• ----• ----
Spegnimento	<ul style="list-style-type: none">• Pulsante di accensione• "Arresta il sistema" (Menu Start di Windows)	<ul style="list-style-type: none">• Pulsante di accensione• ----

Controllo della temperatura

Vengono utilizzati tre metodi per il controllo della temperatura del notebook. Questi controlli non possono essere configurati dall'utente. Le temperature seguenti sono misurate all'interno del notebook e non direttamente sul processore.

- La ventola si accende quando la temperatura supera i 70°C e l'alimentatore è collegato, oppure a 80°C utilizzando solo l'alimentazione delle batterie.
- Il sistema diminuisce la velocità del processore quando la temperatura raggiunge gli 80°C.
- Il sistema si spegne se la temperatura raggiunge i 100°C.

Espansione della memoria del sistema

In alcune circostanze potreste avere bisogno di memoria aggiuntiva. Questo succede soprattutto quando le applicazioni che utilizzate diventano più complesse. L'espansione della memoria del sistema è un metodo per aumentare la velocità del sistema diminuendo gli accessi al disco fisso.

Il notebook ha 64 Mbyte di memoria SDRAM a 64 bit, è possibile espanderla con una SO-DIMM a 144 pin standard, SDRAM, 3.3 volt, 100 MHz. Attualmente i tagli di queste memorie sono da 16, 32, 64, 128 Mbyte, quindi potete espandere il sistema fino ad un massimo di 192 Mbyte.

Il BIOS si accorgerà automaticamente dell'espansione e configurerà il CMOS. Non bisogna modificare nessun settaggio hardware o software dopo l'installazione di memoria aggiuntiva. Comprate l'espansione da un rivenditore autorizzato e fatela installare da un tecnico.



IMPORTANTE: Fate attenzione perché sono in vendita anche le EDO DRAM, queste memorie non sono supportate dal sistema.

Upgrade del processore

Contattate il vostro rivenditore per effettuare l'upgrade (aggiornamento). Questo notebook utilizza un alloggiamento Intel microPGA2 che permette l'espansione con alcuni processori in via di sviluppo. I processori installabili correntemente sono i Pentium III (con 256Kbyte di cache integrata) dai 450 ai 700 MHz e i Celeron (con 128Kbyte di cache integrata) dai 450 ai 600 MHz.

Collegamento modem e rete (opzionale)

Il modem e la scheda di rete integrati dispongono di un connettore RJ45 al quale può essere collegato sia un cavo di rete RJ45 sia un normale cavo telefonico RJ11. Lo standard RJ11 è quello utilizzato con le linee telefoniche analogiche per collegare i telefoni alle prese a muro. I cavi RJ45 sono utilizzati per collegare i computer agli HUB o SWITCH che permettono il collegamento in rete.



NOTA: Se al momento dell'acquisto avete scelto di non avere un modem o una scheda di rete integrati, potete farlo aggiungere dal vostro rivenditore successivamente. Potete anche inserire un modem/scheda di rete PCMCIA.



ATTENZIONE! Utilizzate solo prese analogiche. Il modem integrato non sopporta la tensione utilizzata nei sistemi telefonici digitali. Non collegate il cavo RJ11 a prese digitali o danneggerete il sistema!

Connessione modem

Il cavo telefonico utilizzato dal modem interno del notebook dovrebbe avere 2 o 4 fili (ne saranno utilizzati solo 2) e dovrebbe avere un connettore RJ11 in ogni lato. Collegate un lato alla porta del modem e l'altro alla presa a muro. Se installato correttamente il modem è pronto per l'uso.



NOTA: Se siete collegati tramite il modem, non fate andare in basso consumo il notebook, oppure si disconetterà automaticamente.

Protocolli del modem

Il modem interno del notebook supporta gli standard JATE (Giapponese), FCC (USA, Canada, Corea, Taiwan e altri) e CTR21 (consultate l'appendice per l'elenco delle nazioni). Supporta praticamente i protocolli di tutto il mondo.

Collegamento alla rete

Collegate un cavo di rete, con i connettori RJ45 ad ogni lato, alla porta modem/rete del vostro notebook e ad un HUB o SWITCH. Se volete utilizzare il collegamento a 100Mbit il cavo dovrà essere UTP classe 5 e l'HUB dovrà essere 100BASE-TX (non 100BASE-T4). Per il collegamento a 10Mbit potete utilizzare indifferentemente un cavo UTP classe 3, 4 o 5. Il sistema supporta il trasferimento dei dati a 200Mbit in Duplex, però dovete utilizzare uno SWITCH adatto. La configurazione software di default vi permetterà di utilizzare la velocità massima possibile, quindi non avete bisogno di modificare alcun parametro.

Cavo UTP

Il cavo utilizzato per collegare la scheda di rete ad un host (generalmente un hub) è chiamato UTP. I connettori alle estremità sono chiamati RJ45 e non sono compatibili con quelli telefonici RJ11. Se volete collegare due computer senza utilizzare un HUB, è necessario usare un cavo UTP invertito.

Sicurezza del notebook

Per la sicurezza del sistema e del disco fisso consultate il paragrafo sulla sicurezza del BIOS. Per fissare il notebook ad un punto potete utilizzare il sistema di chiusura Kensington. È composto da un cavo metallico che gira intorno ad un oggetto fisso e si collega alla porta speciale posta sul notebook. Qui viene chiuso da una serratura.

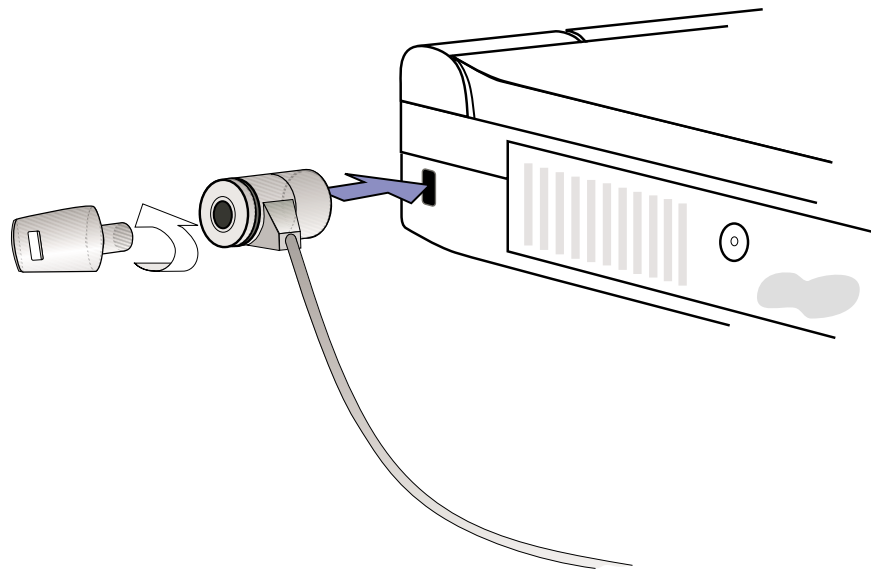

Altri prodotti per la sicurezza

Un altro buon prodotto per la sicurezza è la scheda di sicurezza PCMCIA. Questa scheda si inserisce nell'alloggiamento PCMCIA e viene fissata con una serratura. Il cavo metallico dall'altro lato viene fissato ad un oggetto impedendo di asportare il notebook.

———— **CAPITOLO 5**

CONFIGURARE IL BIOS

Fare l'aggiornamento del Bios

Programma di Setup

Main Menu

Advanced Menu

Security Menu

Power Menu

Boot Menu

Exit Menu

Aggiornamento del BIOS

Il file PHLASH.EXE è un programma che riscrive il BIOS del notebook. Questo file lavora solo in DOS. Per determinare la versione del vostro BIOS controllate il codice (es. BIOS Ver. XXXXX) scritto nell'angolo alto sinistro appena prima di entrare nel setup del BIOS (subito dopo aver premuto il tasto [F2]).

Numeri maggiori rappresentano versioni più aggiornate del BIOS.



TRUCCO: Cercate le versioni aggiornate su internet. Chiedete al vostro rivenditore per i dettagli.

Creare un dischetto per l'aggiornamento del BIOS

PHLASH.EXE lavoro SOLO in DOS, non lo potete lanciare da un DOS prompt di Windows 9x e non funziona con alcuni drivers residenti che potrebbero essere caricati dal vostro disco fisso durante il boot. Vi raccomandiamo di fare il boot da dischetto e di seguire le seguenti indicazioni:



1. Scaricate il BIOS nuovo da internet.
2. Scrivete format a: /s in un prompt di DOS per creare un dischetto di boot. NON copiate i file autoexec.bat e config.sys sul dischetto.
3. Copiate PHLASH.EXE, PLATFORM.BIN, il BIOS originale (che trovate nel CD di supporto) e il nuovo BIOS (scaricato da internet) sul dischetto appena formattato.

Procedura di aggiornamento del BIOS



ATTENZIONE! Aggiornate il BIOS solo se avete dei problemi col vostro notebook e sapete che il BIOS nuovo li risolverà (leggete le informazioni sul sito prima di scaricarlo). Altrimenti questo aggiornamento potrebbe causarvi dei problemi!



1. Fate partire il sistema dal dischetto appena creato. NOTA: nel programma di setup del BIOS dovete specificare “floppy drive” come prima unità nella sequenza di BOOT (v. Boot Menu).
2. Al prompt “A:\” scrivete “phlash /mode=3 xxxx.rom” (dove xxxx è il nome del BIOS scaricato) e premete [Invio].



ATTENZIONE! Nel caso si verificassero dei problemi durante l’aggiornamento del BIOS, NON spegnete il sistema perché potreste non riuscire più ad accenderlo. Ripetete il processo e, se il problema persiste, installate il vecchio BIOS (quello che avete precedentemente copiato dal CD di supporto). Nel caso commettiate qualche errore e il sistema non riesca più a completare il processo di BOOT, dovrete rivolgervi all’assistenza.

3. PHLASH.EXE aggiornerà automaticamente il BIOS. Al termine della procedura vi sarà chiesto di premere un tasto per spegnere il sistema.
4. Avendo fatto l’aggiornamento con successo, potete accendere il sistema e premere [F2] per entrare nel programma di configurazione del BIOS. Selezionate “Load Setup Defaults” nel menu “Exit” e premete [Invio]. Tornate agli altri menu se avete bisogno di effettuare altre modifiche (tutti i vecchi settaggi sono andati persi con l’aggiornamento). A questo punto potete uscire selezionando il menu “Exit Saving Changes”. Se la risoluzione dello schermo cambia dopo aver fatto ripartire il notebook, cambiate l’area dello schermo in 1024x768 tramite il sistema operativo.

Programma di setup del BIOS

Questo notebook utilizza una EEPROM programmabile che contiene il programma del BIOS e può essere aggiornata tramite un software chiamato Flash Memory Writer Utility. Questa sezione vi guiderà attraverso il programma di setup del BIOS spiegandovi chiaramente tutte le sue opzioni. La configurazione di default è già stata impostata. Installando nuovi dispositivi o memoria aggiuntiva, avrete bisogno di entrare nel setup del BIOS per riconfigurare il vostro notebook.

Quando è spento, il sistema utilizza una batteria per mantenere le informazioni contenute nel CMOS: l'orologio, la data, la gestione degli errori, ecc. All'accensione il notebook utilizza queste informazioni per configurarsi.

I settaggi effettuati nel BIOS modificano la gestione delle operazioni del sistema. È importante capire bene le funzioni che si intendono modificare per ottenere le variazioni necessarie ad adattare il notebook al vostro modo di lavorare.

Il setup del BIOS è un programma a menu che permette di cambiare la configurazione del vostro notebook per modificare le prestazioni, la gestione del risparmio energetico e le impostazioni hardware. Avrete bisogno di utilizzare questo programma se accendete il notebook per la prima volta, se dovete riconfigurare il sistema o se appare la scritta "Run Setup" durante l'avvio del computer.

Anche se non sarà richiesto, qualche volta potreste dover cambiare la configurazione del notebook. Per esempio, potreste voler utilizzare una password all'accensione o cambiare le impostazioni di risparmio energetico. Sarà quindi necessario riconfigurare il sistema tramite il programma di setup del BIOS in modo che il sistema riconosca i cambiamenti e li salvi nella memoria RAM CMOS della EEPROM.

Il programma di setup è stato creato per rendere questo processo il più semplice possibile. E' un programma a menù, il che significa che potete muovervi attraverso alcuni sotto-menù e operare le vostre scelte tra opzioni preimpostate.

Il sistema vi fornisce l'opportunità di accedere al BIOS subito dopo l'accensione del sistema, durante il POST. Premete [F2] per entrare nel programma, se siete stati poco pronti il POST continuerà a lavorare e dovrete riavviare il sistema premendo [Ctrl]+[Alt]+[Canc], premendo il tasto di reset o spegnendo e riaccendendo il notebook (utilizzate quest'ultimo metodo solo se i primi due falliscono).

Per accedere al programma di setup del BIOS premete il tasto [F2] immediatamente dopo aver visto lo schermo del notebook accendersi (circa un secondo dopo aver acceso il sistema). Potete anche premere il tasto [Esc] e selezionare "Enter Setup". Se siete stati poco pronti dovrete riavviare il sistema e riprovare. Non esistono altri metodi per accedere a questo programma.



NOTA: Siccome il software del BIOS viene costantemente aggiornato, le schermate illustrate successivamente potrebbero differire leggermente da quelle che il programma vi mostrerà.

Barra dei menu

Nella parte superiore dello schermo trovate una barra con i seguenti menu:

MAIN	Utilizzate questo menu per cambiare le impostazioni base.
ADVANCED	Utilizzate questo menu per abilitare o modificare le funzioni avanzate.
SECURITY	Utilizzate questo menu per impostare una password d'accesso al vostro sistema.
POWER	Utilizzate questo menu per configurare e abilitare la gestione del risparmio energetico.
BOOT	Utilizzate questo menu per selezionare la sequenza delle unità dove il notebook andrà a cercare il sistema operativo.
EXIT	Utilizzate questo menu per uscire dal programma e per salvare le modifiche.

Per accedere alle voci della barra dei menu, premere le frecce di destra o sinistra.

Barra della legenda

Nella parte inferiore dello schermo vedete un barra della legenda. I tasti illustrati da questa barra vi consentono di navigare attraverso i vari menu. La tabella seguente vi indica quali sono questi tasti e le rispettive funzioni.

Tasti di navigazione	Descrizione delle funzioni
[F1] o [Alt]+[H]	Mostra la schermata di aiuto
[Esc] o [Alt]+[X]	Salta al menu Exit o esce da un sotto-menu
Frecce del tastierino	Seleziona il menu a sinistra o a destra
Frecce del tastierino	Muove la selezione del campo in alto o in basso
- (meno) o [F5]	Muove indietro tra i valori del campo selezionato
+ (più) o [F6] o [spazio]	Muove avanti tra i valori del campo selezionato
[Invio]	Seleziona il sotto-menu del campo selezionato
[Home] o [PagSù]	Muove il cursore al primo campo
[Fine] o [PagGiù]	Muove il cursore all'ultimo campo
[F9]	Resetta il campo corrente alle sue impostazioni di default
[F10]	Salva i cambiamenti ed esce dal programma

Aiuto generale

In aggiunta alle finestre di aiuto specifico, il BIOS dispone anche di una schermata di aiuto generale. Si può accedere a questa finestra premendo [F1] o [Alt]+[H] dal menu principale. L'aiuto generale mostra la lista dei tasti descritta nella legenda con le rispettive funzioni.

Salvare i cambiamenti e uscire dal programma di setup

Consultate il paragrafo Exit Menu per informazioni dettagliate su come salvare le modifiche e uscire dal programma.

Barra di scorrimento

Quando appare una barra di scorrimento a destra di una finestra, significa che sono disponibili altre informazioni, ma che sono troppe per essere visualizzate contemporaneamente sulla finestra. Utilizzate i tasti [PagSù] e [PagGiù] o le frecce verso l'alto e verso il basso per leggere tutto il documento. Premete [Home] per tornare all'inizio o [Fine] per andare all'ultima pagina. Per uscire dal menu premete [Invio] oppure [Esc].

Sotto-Menu

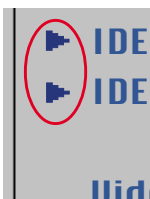

Notare che appare un simbolo a sinistra di alcuni campi (come illustrato nella figura a fianco). Questo simbolo indica che tramite questo campo si può accedere ad un sotto-menu, contenente opzioni aggiuntive. Per accedervi è sufficiente selezionare il campo e premere [Invio], il sotto-menu apparirà immediatamente. Utilizzate i tasti indicati dalla legenda per muovervi in questo sotto-menu ed operare cambiamenti. Utilizzate il tasto [Esc] per uscire.

Prendetevi del tempo per familiarizzare con i tasti della legenda e le funzioni corrispondenti. Fate pratica navigando nei menu e nei sotto-menu. Se cambiate accidentalmente qualche valore, usate il tasto speciale [F5] per annullare il cambiamento. Notate che, muovendovi nei menu, verrà visualizzato del testo di aiuto in una finestra specifica in relazione al campo selezionato.

Main menu

Quando viene lanciato il programma di setup, il main menu appare come illustrato:

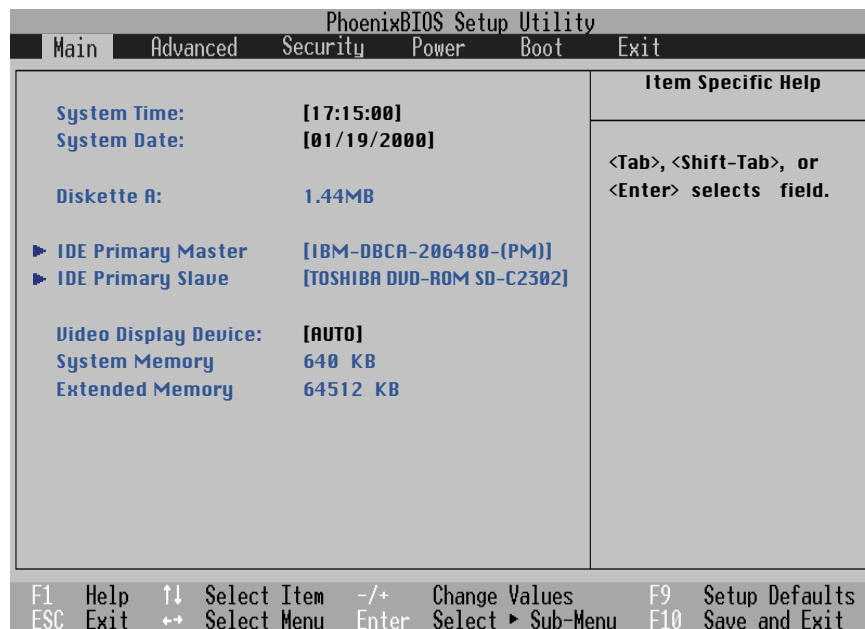

NOTA: Nelle seguenti descrizione dei campi del BIOS, i valori nei titoli inclusi in parentesi quadre rappresentano le impostazioni in uso.

System Time:

Impostate l'ora corrente. Il formato è ore, minuti, secondi. Inserite le informazioni utilizzando [Tab] o [Maiusc]+[Tab] per spostarvi tra i campi.

System Date:

Impostate la data corrente. Il formato è mese, giorno, anno. Inserite le informazioni utilizzando [Tab] o [Maiusc]+[Tab] per spostarvi tra i campi.

Diskette A:

Questo campo vi mostra quale unità floppy è installata. Non è modificabile.

IDE Primary Master (descritto successivamente)

IDE Primary Slave (descritto successivamente)

Video Display Device: [Auto]

Questo campo vi permette di abilitare lo schermo del vostro notebook, un monitor esterno o entrambi. Le opzioni sono: [Auto] [LCD] [CRT].

Memory Cache: [Enabled]

Questo campo vi permette di abilitare la cache per ottenere migliori prestazioni o di disabilitarla. Le opzioni sono: [Disabled] [Enabled].

System Memory: (auto-detect)

Questo campo vi mostra la quantità di memoria convenzionale presente nel sistema. La dimensione standard è di 640 Kbyte. Non avete bisogno di modificare questo campo.

Extended Memory: (auto-detect)

Questo campo vi mostra la quantità di memoria estesa presente nel sistema. Per esempio 64512 Kbyte significa che avete 64 Mbyte di memoria. Sfortunatamente questo campo non vi dice quanta memoria sia integrata nella scheda madre e quanta sia aggiunta tramite l'espansione SO-DIMM. Perciò se volete aggiungere memoria, dovete ispezionare l'alloggiamento. Non avete bisogno di modificare questo campo.

IDE Primary Master

Questo campo è utilizzato per configurare il disco fisso installato nel sistema. Per fare questa operazione, muovete il cursore fino al campo IDE Primary Master e premete [Invio].

PhoenixBIOS Setup Utility	
Main	
IDE Primary Master [IBM-DBCA-206480-(PM)]	Item Specific Help
Type: [Auto]	Auto = autotypes hard-disk drive installed here. None = force setting no IDE device. CD-ROM = a CD-ROM drive is installed here. User = you enter parameters of hard-disk drive installed at this connection.
CHS Format	
Cylinders: [13424]	
Heads [15]	
Sectors: [63]	
Maximum Capacity: 6495MB	
LBA Format	
Total Sectors: 12685680	
Maximum Capacity: 6495MB	
Multi-Sector Transfers: [16 Sectors]	
LBA Mode Control: [Enabled]	
32 Bit I/O: [Enabled]	
Transfer Mode: [Fast PIO 4]	
Ultra DMA Mode: [Disabled]	
F1 Help ↑↓ Select Item -/+ Change Values F9 Setup Defaults	
ESC Exit ↔ Select Menu Enter Select ► Sub-Menu F10 Save and Exit	



NOTA: Prima di configurare il disco fisso, assicuratevi di avere i parametri forniti dal produttore. Con parametri errati il sistema potrebbe non riconoscere il disco. Per permettere al BIOS di trovarli automaticamente, selezionate [Auto].

Type: [Auto]

Selezionate [Auto] per trovare automaticamente il tipo di disco IDE. Questa opzione funziona solo con dischi IDE standard e completa i dati dei campi successivi di questo sotto-menu.

Per configurare un disco manualmente, selezionate [User]. Inserite manualmente il numero dei cilindri, testine e settori per traccia del vostro hard disk. Attenetevi a quanto riportato sulla documentazione del disco o guardate sul disco stesso. Se non è presente nessun disco rigido installato, o se dovete rimuovere un disco senza installarne uno nuovo selezionate [None]. Scegliete [CD-ROM] se installate un lettore CD/DVD-ROM e [Removable ATAPI] se collegate un dispositivo IDE removibile..

Cylinders

Questo campo configura il numero dei cilindri. Riferitevi al manuale del disco rigido per determinare il valore corretto da immettere in questo campo. **NOTA:** Per modificare manualmente questo valore, il campo [Type] deve essere impostato su [User].

Heads

Questo campo configura il numero delle testine di lettura/scrittura. Riferitevi al manuale del disco rigido per determinare il valore corretto da immettere in questo campo. **NOTA:** Per modificare manualmente questo valore, il campo [Type] deve essere impostato su [User].

Sectors

Questo campo configura il numero dei settori per traccia. Riferitevi al manuale del disco rigido per determinare il valore corretto da immettere in questo campo. Per modificare manualmente questo valore, il campo [Type] deve essere impostato su [User].

Maximum capacity

Questo campo mostra la massima capacità del disco fisso calcolata automaticamente dal BIOS sulla base delle informazioni che avete immesso.

Multi-Sector Transfers

Questa opzione imposta automaticamente il numero di settori per blocco al maggiore supportato dal drive. Il campo può essere configurato anche manualmente. Notate che quando questo campo è configurato manualmente, il valore impostato non è sempre il più veloce per il disco. Consultate la documentazione fornita con il disco per determinare il valore migliore. **NOTA:** Per modificare manualmente questo valore, il campo [Type] deve essere impostato su [User]. Le opzioni sono: [Disabled] [2 Sectors] [4 Sectors] [8 Sectors] [16 Sectors].

LBA Mode Control

Quando l'LBA (Logical Block Addressing) è abilitato, il sistema usa un indirizzamento a 28 bit per gestire il disco fisso. Questo metodo può diminuire la velocità del tempo di accesso del vostro disco, ma è necessario per i dischi con capacità maggiore di 504 Mbyte. **NOTA:** Per modificare manualmente questo valore, il campo [Type] deve essere impostato su [User]. Le opzioni sono: [Disabled] [Enabled].

32 Bit I/O

Quando abilitata, questa opzione aumenta la velocità delle comunicazioni fra la CPU e il controller IDE. Questa opzione supporta solo il BUS PCI, non ha effetti su quello ISA. **NOTA:** Per modificare manualmente questo valore, il campo [Type] deve essere impostato su [User]. Le opzioni sono: [Disabled] [Enabled].

Transfer Mode

Quando abilitata, questa opzione aumenta la velocità delle comunicazioni fra il sistema e il controller IDE utilizzando modalità di I/O avanzate (PIO mode). **NOTA:** Per modificare manualmente questo valore, il campo [Type] deve essere impostato su [User]. Le opzioni sono: [Standard] [Fast PIO 1] [Fast PIO 2] [Fast PIO 3] [Fast PIO 4].

Ultra DMA Mode

Questo campo permette di utilizzare il trasferimento ultra DMA per i dispositivi IDE. Impostare su [Disabile] se non si desidera utilizzare questa funzione. Per modificare manualmente questo valore, il campo [Type] deve essere impostato su [User]. Le opzioni sono: [Disabled] [Mode 0] [Mode 1] [Mode 2].



NOTA: Dopo aver utilizzato i tasti indicati dalla legenda per operare le vostre selezioni, premete il tasto [Esc] per ritornare al Main menu. Quando questo menu appare, potrete constatare che la dimensione del disco che avete appena impostato corrisponde a quella visualizzata nel rispettivo campo.

IDE Primary Slave

In questo campo potete indicare le dimensioni di un secondo disco rigido o il tipo del dispositivo (es. un lettore CD-ROM). Contiene un sotto-menu utilizzato per configurare l'eventuale disco fisso secondario.

Per configurare l'hard disk secondario posizionate il cursore su campo IDE Primary Slave e premete [Invio]. Apparirà un sotto-menu. I campi e le opzioni di questo menu sono identici a quelli appena descritti. Impostate type come [CD-ROM] se avete collegato un lettore CD-ROM o DVD-ROM.

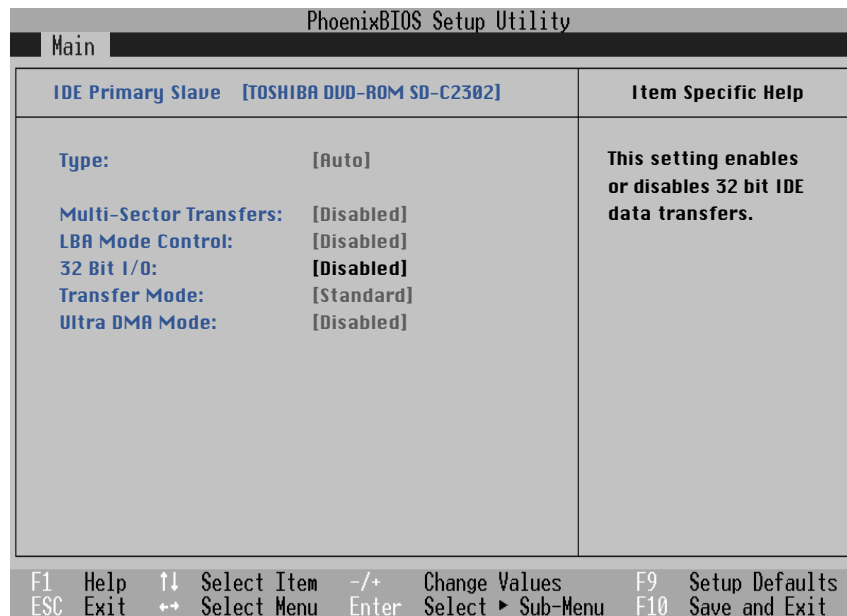

NOTA: Dopo aver utilizzato i tasti indicati dalla legenda per operare le vostre selezioni, premete il tasto [Esc] per ritornare al Main menu.

Advanced menu

Selezionando Advanced dal menu principale apparirà il menu Advanced qui illustrato:

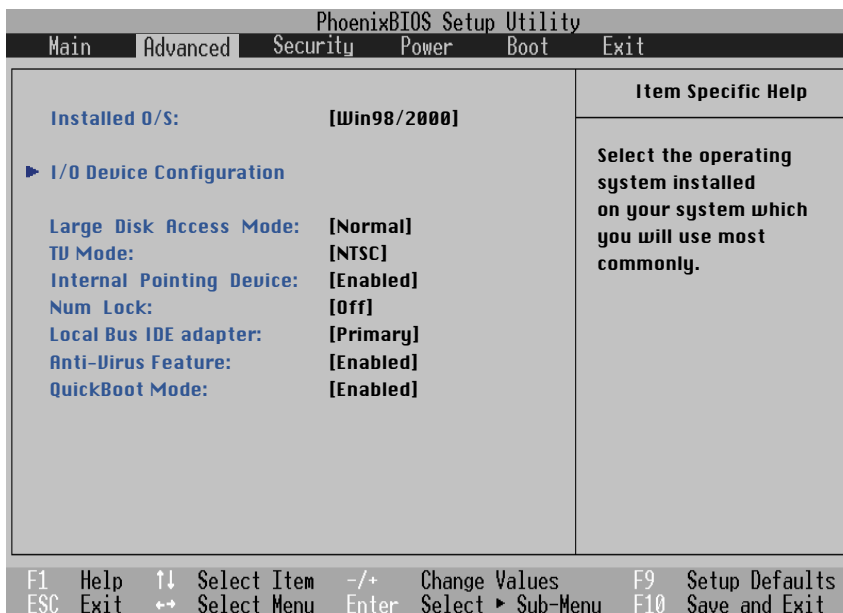

Installed O/S: [Win98/Win2000]

Questo campo indica al BIOS il tipo di sistema operativo installato in modo che possa gestire correttamente le informazioni per il Plug & Play. Selezionate il vostro sistema operativo o selezionate [Other] se non è nell'elenco: [Other] [Win95] [Win98/Win2000].

I/O Device Configuration: (descritto più avanti)

Premendo [Invio] su questo menu potrete configurare le porte seriali e la parallela. Consultate la sezione specifica più avanti in questo manuale.

Large Disk Access Mode: [Normal]

Specifica il tipo di sistema operativo installato. Dovrebbe essere sempre utilizzato il valore di default, [Normal], a meno che non utilizzate un sistema operativo come Unix o Novell Netware. Le scelte disponibili sono: [Large] [Normal].



NOTA: Il Large Disk Access Mode imposta il modo di operare del controller del disco. Selezionando Large potreste non riconoscere dischi che utilizzano il formato DOS o simili.

TV Mode: [NTSC]

Questa opzione configura il metodo di sincronizzazione della uscita TV. Il valore cambia secondo il territorio per il quale il dispositivo che andrete a collegare è stato progettato. Le configurazioni possibili sono: [NTSC] [PAL].

Internal Pointing Device: [Enabled]

Questo campo vi permette di abilitare o disabilitare il dispositivo di puntamento integrato (TouchPad) del notebook. Le configurazioni possibili sono: [Disabled] [Enabled].

Num Lock: [Auto]

Specifica lo stato del [Bloc Num] all'accensione del sistema. [Auto] mantiene lo stesso stato in cui si trovava all'arresto. Le configurazioni possibili sono: [Auto] [On] [Off].

Local Bus IDE adapter: [Primary].

Questo campo vi permette di impostare il controller IDE. Le configurazioni possibili sono: [Primary][Both].

Anti Virus feature: [Enabled]

Protegge il settore di boot e la tabella delle partizioni del vostro disco rigido contro le modifiche intenzionali dei virus o modifiche accidentali dei software non forniti col sistema. Le configurazioni possibili sono: [Disabled] [Enabled].

QuickBoot Mode: [Enabled]

Quando abilitato, il sistema non effettua alcuni controlli e completa il processo molto più velocemente. La modalità [Disabled] è utilizzata per controllare il sistema. Le configurazioni possibili sono: [Disabled] [Enabled].

I/O Device Configuration

PhoenixBIOS Setup Utility	
Advanced	
I/O Device Configuration	Item Specific Help
Serial port A: [User] Base I/O address: [3F8 IRQ4]	Configure serial port A using options: Auto [OS configuration] User [USER configuration] Disabled [NO configuration]
IR Port [User] Base I/O address: [2F8 IRQ3]	
Mode: [FIR]	
DMA channel: [DMA 3]	
Parallel Port: [User] Mode: [Bi-directional]	
Base I/O address: [378/IRQ7]	
F1 Help ↑↓ Select Item -/+ Change Values F9 Setup Defaults ESC Exit ↔ Select Menu Enter Select ► Sub-Menu F10 Save and Exit	



NOTA: La presenza di sotto-menu in questo menu dipende da alcune impostazioni.



ATTENZIONE! Cambiando gli indirizzi delle porte COM1, COM2 e LPT potreste causare dei conflitti con altre periferiche.

Serial Port A: [User]

Questo campo vi permette di configurare la porta seriale COM1. Le configurazioni possibili sono: [Disabled] [User] [Auto].

Base I/O address: (quando viene selezionato user in Serial Port A)

Quando selezionate [User], questo campo vi permette di inserire il livello di IRQ e l'indirizzo di I/O. Le configurazioni possibili sono: [3F8, IRQ 4] [2F8, IRQ 3] [3E8, IRQ 4] [2E8, IRQ 3].

IR port: [User]

Questo campo vi permette di configurare la porta seriale IR. Le configurazioni possibili sono: [Disabled] [User] [Auto].

Base I/O address: (quando viene selezionato user in IR Port)

Quando selezionate [User], questo campo vi permette di inserire il livello di IRQ e l'indirizzo di I/O. Le configurazioni possibili sono: [3F8, IRQ 4] [2F8, IRQ 3] [3E8, IRQ 4] [2E8, IRQ 3].

Mode: (quando viene selezionato user in IR Port)

Se viene selezionato [User], si ha la possibilità di scegliere fra gli standard di comunicazione SIR (Standard Infrared) e FIR (Fast Infrared). Le configurazioni possibili sono: [SIR] [FIR].

DMA channel:

Questo campo vi permette di scegliere il canale di DMA utilizzato dalla porta parallela in modalità ECP. Questo campo è disponibile solo se nel campo [Mode] è selezionato ECP. Le configurazioni possibili sono: [DMA 1] [DMA 2].

Parallel port: [User]

Questo campo vi permette di configurare la porta parallela. Le configurazioni possibili sono: [Disabled] [User] [Auto].

Mode: (quando viene selezionato user in Parallel port)

Questo campo vi permette di modificare lo standard per le trasmissioni utilizzato dalla porta parallela. Le configurazioni possibili sono: [Output only] [Bidirectional] [ECP] [EPP].

La modalità [Output only] vi permette di inviare unicamente i dati. Le modalità ECP ed EPP sono bidirezionali, ovvero vi permettono sia di trasferire sia di ricevere dati, ma possono essere utilizzate solo con periferiche che le supportano.

Modalità [ECP]: La porta è compatibile sia hardware sia software con le vecchie porte parallele, quindi può essere utilizzata in modalità standard se non è richiesta la modalità ECP. Questa funzione permette di trasferire i dati sfruttando il canale DMA sia dal notebook alla periferiche che viceversa, il che significa maggiori velocità di trasmissione.

Modalità [EPP]: Quando viene abilitata, le modalità standard e bidirezionale sono comunque disponibili. La modalità EPP lavora utilizzando un ciclo a due fasi. Prima, il notebook sceglie un registro contenente una serie di operazioni. Poi compie questa serie di operazioni di lettura e/o scrittura. Sono supportate quattro modalità: Address Write, Data Write, Address Read e Data Read. Tutte queste operazioni sono asincrone.

Base I/O address: (quando viene selezionato User in Parallel port)

Le opzioni di questo campo servono a selezionare l'indirizzo di I/O utilizzato dalla porta parallela. Le configurazioni possibili sono: [378, IRQ7] [378, IRQ5] [278, IRQ7] [278, IRQ5].



NOTA: Dopo aver utilizzato i tasti indicati dalla legenda per operare le vostre selezioni, premete il tasto [Esc] per ritornare al Main menu.

Security Menu

Il sistema di sicurezza avanzato del notebook vi permette di impostare una password per prevenire accessi non autorizzati alle risorse di sistema, ai dati e alla configurazione del BIOS. Questa sezione spiega ogni parametro di questo menu. Selezionando Security dal menu principale, otterrete questa schermata:

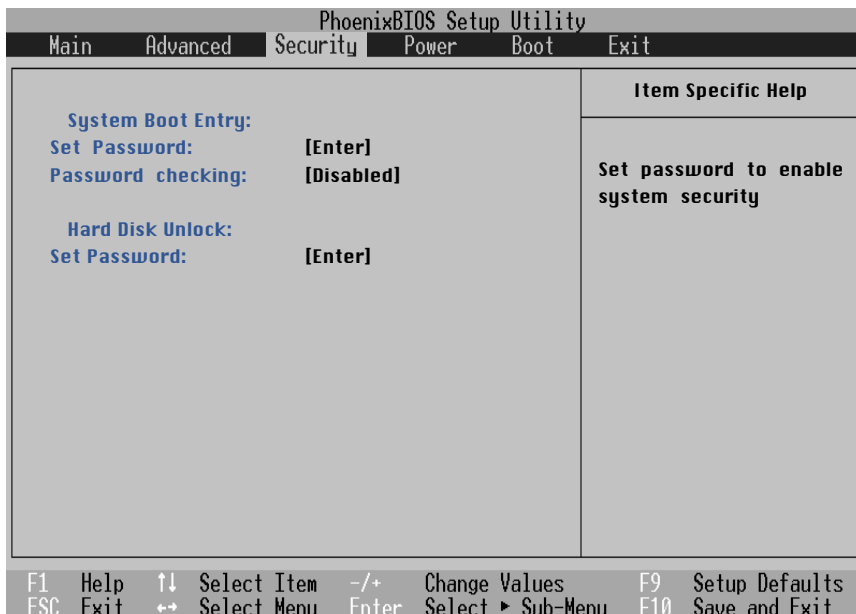

Il programma di setup del BIOS vi permette di impostare una password nel security menu. La password controlla l'accesso al BIOS e ad alcune opzioni di sicurezza durante l'avvio del sistema. La password non è case sensitive, ovvero non fa alcuna differenza se viene immessa utilizzando caratteri maiuscoli o minuscoli.

Il programma di setup del BIOS vi permette di impostare due differenti password: una per il supervisore e l'altra per l'utente. Quando sono disabilitate, ognuno può accedere a tutte le opzioni del BIOS. Quando sono abilitate, è necessario inserire la password del supervisore per accedere al sotto-menu Security del BIOS.

System Boot Entry:

Set Password

Questo campo vi permette di specificare la password utente. Per impostarla dovete spostare il cursore su questo campo e premere [Invio].

Scrivete la password e premete [Invio]. Potete immettere fino a otto caratteri alfanumerici. I simboli e gli altri tasti saranno ignorati. Per confermare la password, riscrivetela e premete [Invio]. Questa password vi garantisce un accesso completo ai menu del BIOS tranne al menu security.

Per cancellarla posizionate il cursore su questo campo e premete [Invio]. Apparirà la stessa finestra che abbiamo visto sopra, premete [Invio] due volte. La password è cancellata.

Password checking: [Disabled]

Questa opzione, per funzionare, richiede che sia selezionata una password utente. Quando abilitata, il sistema richiederà la password utente prima di eseguire il boot. Quando è [Always], il sistema richiederà la password anche uscendo dalla modalità suspend. Le opzioni disponibili sono: [Disabled][Always][On Boot].

Hard disk Unlock:

Questa opzione opera nello stesso modo del Set Password descritto sopra. La password dell'hard disk protegge tutte le partizioni del disco fisso in modo che sia necessaria una password per accedere ai dati. Se qualcun altro tenta di accedere al disco da un altro computer, gli apparirà una partizione non riconosciuta dal sistema operativo. Se questo disco verrà installato su un'altra macchina, verrà comunque richiesta la password.

Sommario dell'utilizzo della password

È possibile applicare più password al vostro notebook. Di seguito illustriamo quali:

Power ON: Il BIOS chiederà una password prima di eseguire il sistema operativo. Al terzo tentativo sbagliato sarà necessario riavviare il sistema.

Resume: Il BIOS chiederà una password prima di uscire dalla modalità a basso consumo STR/STD (APM) o Standby/Hibernation (ACPI). Al terzo tentativo sbagliato, il BIOS impedirà al sistema di uscire dal risparmio energetico.

BIOS Setup: Il BIOS chiederà una password prima di entrare nel setup del BIOS. Al terzo tentativo sbagliato sarà necessario riavviare il sistema.

Hard Drive: Il BIOS chiederà una password durante il boot del sistema. Al terzo tentativo sbagliato sarà necessario riavviare il sistema.

Power menu

Il menu Power del programma di Setup vi permette di abilitare e regolare manualmente alcune funzioni di gestione del risparmio energetico del vostro notebook, necessarie in sistemi senza APM o ACPI. In Windows 98 tutte queste funzioni, eccetto il "Suspend Mode", sono regolate tramite il sistema operativo. Abilitando queste funzioni, prolungherete la durata della vostra batteria. Per effettuare questi cambiamenti, selezionate il menu Power dal menu principale, apparirà la seguente schermata:

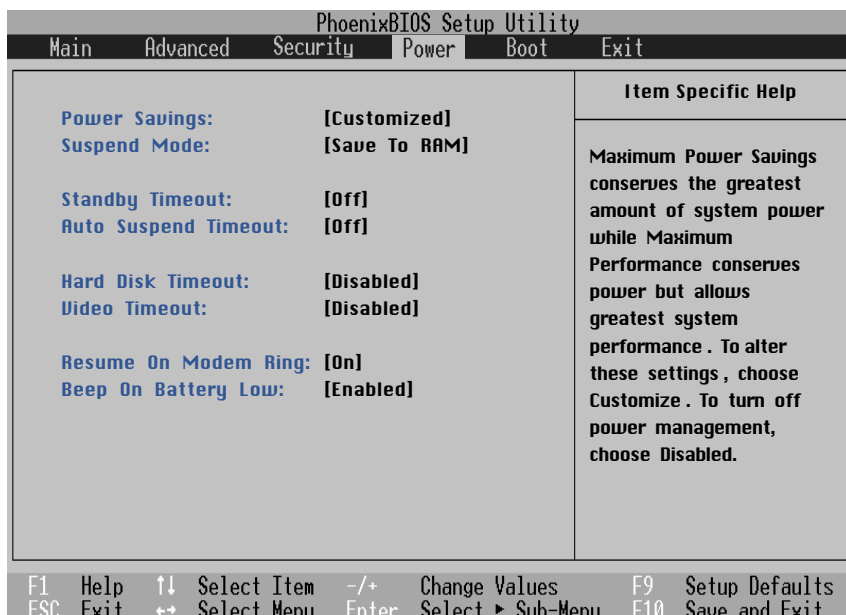

Power Savings: [Customized]

Per gestire il risparmio energetico, dovete abilitare questa funzione. Le opzioni disponibili sono: [Disabled] [Customized] [Maximum Power Savings] [Maximum Performance].

Se selezionate [Disabled], le funzioni di risparmio energetico non funzioneranno, indipendentemente dai settaggi dei campi successivi. L'opzione [Customized] vi permette di impostare le vostre scelte. [Maximum Power Savings] farà durare il più possibile la batteria a scapito delle prestazioni, i prossimi quattro campi saranno impostati con parametri predefiniti.

L'opzione [Maximum Performance] consente al sistema di ottenere le prestazioni massime risparmiando energia ove possibile, i prossimi quattro campi saranno impostati con parametri predefiniti.

Suspend Mode: [Save-to-RAM]

Questo campo determina il tipo di suspend mode utilizzato dal sistema quando entra nella modalità di basso consumo (suspend) o quando viene impostato lo standby tramite il sistema operativo. Le opzioni disponibili sono: [Save-to-RAM] [Save-to-Disk].

Standby Timeout:[Off]

Questa opzione è abilitata solo se il campo Power Savings è impostato su [Customized]. Questo campo vi permette di specificare il tempo di inattività del sistema necessario per entrare nella modalità a basso consumo (Standby). In questa modalità, vari dispositivi, inclusa la retroilluminazione dello schermo LCD, vengono spenti e il sistema entra in uno stato di basso utilizzo della CPU. Le opzioni disponibili sono: [Off] [1 Minutes] [2 Minutes] [4 Minutes] [6 Minutes] [8 Minutes] [12 Minutes] [16 Minutes].

Se abilitato, l'APM controllerà direttamente questa funzione, e potrebbe impostare dei parametri diversi da quelli che avete scelto.

Auto Suspend Timeout: [Off]

Questo campo determina il tempo di inattività necessario per entrare nella modalità a basso consumo suspend. Se impostato su [Off], il sistema non potrà entrare in questa modalità, che è la meno dispendiosa. Le opzioni disponibili sono: [Off] [5 Minutes] [10 Minutes] [15 Minutes] [20 Minutes] [30 Minutes] [40 Minutes] [60 Minutes].

Hard Disk Timeout: [Disabled]

Questo campo vi permette di specificare il tempo di inattività necessario per spegnere il disco fisso. Le opzioni disponibili sono: [Disabled] [1 Minutes] [2 Minutes] [4 Minutes] [6 Minutes] [8 Minutes] [10 Minutes] [15 Minutes].

Video Timeout: [Disabled]

Questo campo vi permette di specificare il tempo di inattività necessario per spegnere lo schermo. Le opzioni disponibili sono: [Disabled] [1 Minutes] [2 Minutes] [4 Minutes] [6 Minutes] [8 Minutes] [10 Minutes] [15 Minutes].

Resume On Modem Ring: [On]

Questo campo è disponibile solo quando il sistema operativo impostato nel rispettivo campo del menu Advance è [Other] o [Win95].

Quando questo campo è [On], lo squillo della linea telefonica alla quale è collegato il modem causerà l'accensione del sistema. NOTA: Il modem interno è opzionale. Le opzioni disponibili sono: [Off] [On].

Beep On Battery Low: [Enabled]

Questo campo è disponibile solo quando il sistema operativo impostato nel rispettivo campo del menu Advance è [Other] o [Win95].

Questa opzione vi permette di abilitare o disabilitare il messaggio sonoro di batteria scarica. Le opzioni disponibili sono: [Disabled] [Enabled].

Boot menu

Il Boot menu permette all'utente di specificare l'ordine che il notebook dovrà seguire per cercare il sistema operativo. Per effettuare variazioni, selezionate boot dal menu principale. Apparirà la seguente schermata:

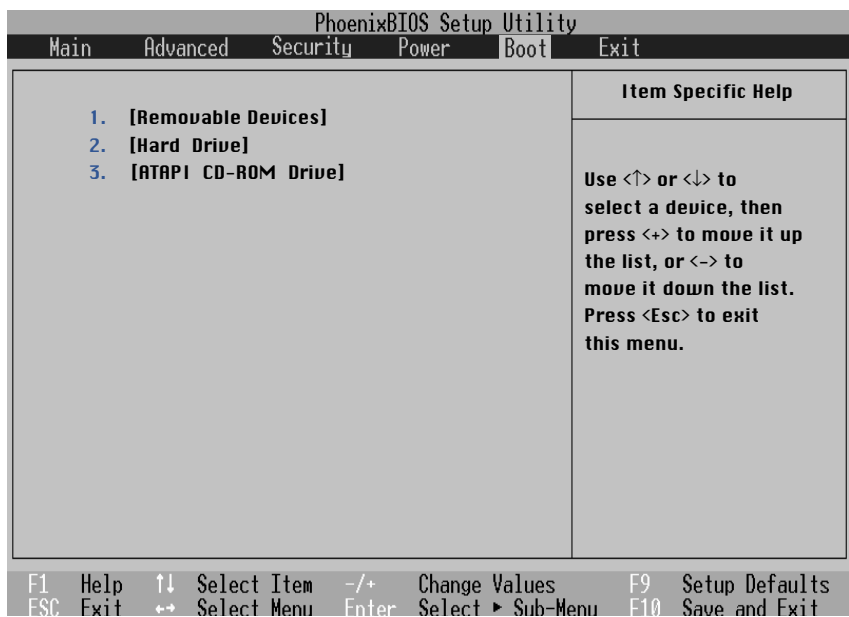

Boot Device Sequence

-Floppy Drive

Legacy Floppy Drives

-Hard Drive

IBM-DBCA-206480-(PM)

ATAPI CD-ROM Drive

Il menu Boot vi permette di scegliere fra tre dispositivi utilizzando le frecce su e giù. Col tasto [+] potete promuovere un dispositivo e col tasto [-] potete retrocedere un dispositivo promosso. Promozioni e retrocessioni cambiano la priorità utilizzata dal sistema per la ricerca del sistema operativo all'accensione. Spieghiamo i dispositivi elencati nella sequenza di boot:

Removable Devices si riferisce al lettore di dischetti presente nel sistema.

Hard Drive si riferisce al disco fisso.

ATAPI CD-ROM Drive si riferisce al lettore CD-ROM o DVD-ROM integrato.

Exit menu

Una volta impostate tutte le vostre preferenze nei vari menu del programma di setup del BIOS, dovreste salvare le vostre modifiche ed uscire. Selezionando Exit dal menu principale vi apparirà la seguente schermata:

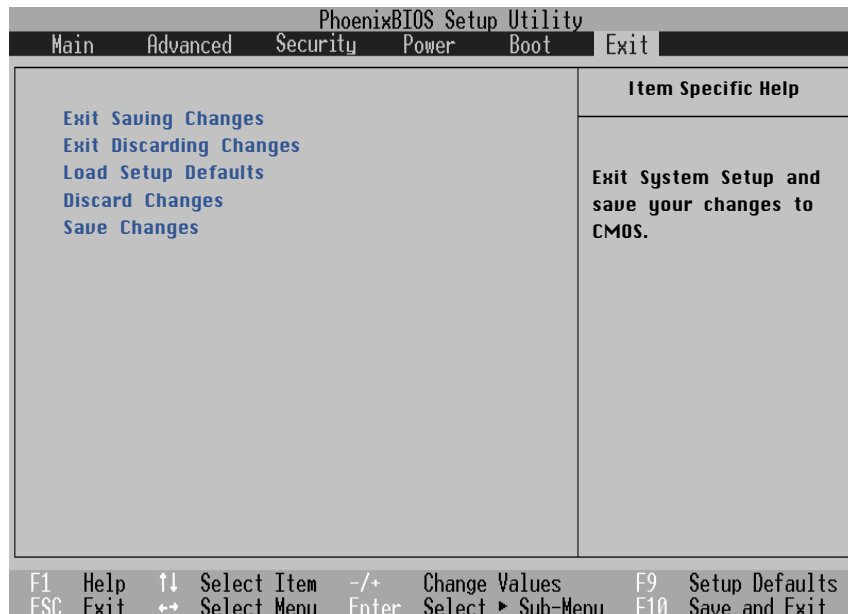

NOTA: Premendo [Esc] non potrete uscire da questo menu. Dovete selezionare una delle opzioni disponibili nel menu Exit.

Exit Saving Changes

Una volta effettuate tutte le vostre variazioni, scegliete questa opzione dal menu Exit per uscire dal programma salvando le impostazioni nella memoria CMOS. Questa memoria viene alimentata costantemente da una batteria integrata sulla scheda madre e rimane attiva anche quando il sistema è spento. Una volta selezionata vi verrà chiesto di confermarla, selezionate [Yes] per salvare i cambiamenti ed uscire.

Exit Discarding Changes

Usate questa opzione se volete uscire dal programma senza salvare le modifiche. Se avete modificato dei campi diversi da date, system time e password, il sistema richiederà una conferma prima di uscire.

Load Setup Defaults

Questa opzione vi permette di caricare i parametri di default. Quando selezionate questo campo, o premete il tasto [F9], vi verrà chiesta la conferma. Selezionate [Yes] per riportare tutti i campi ai valori originali programmati nel BIOS. Potete quindi selezionare Exit Saving Changes o effettuare altre modifiche prima di salvare i dati sulla EEPROM.

Discard Changes

Questa opzione vi permette di cancellare le modifiche effettuate e di caricare le impostazioni in memoria. Una volta selezionato questo campo vi verrà chiesta una conferma, selezionando [Yes] tutti i valori saranno modificati.

Save Changes

Questa opzione salva i dati che avete modificato senza uscire dal programma. Potete ritornare ai menu ed effettuare altre variazioni. Una volta selezionato questo campo vi verrà chiesta una conferma, selezionando [Yes] tutti i valori saranno modificati.

APPENDICI

Accessorio PortBar

Accessori di alimentazione

Conformità del modem interno

Glossario

Indice

Informazioni del proprietario

Accessorio PortBar

Questa sezione vi illustrerà l'accessorio opzionale PortBar. Lo scopo principale di questa periferica è di fornire una semplice, economica e veloce soluzione per collegare il vostro notebook alle periferiche esterne presenti sulla vostra scrivania.

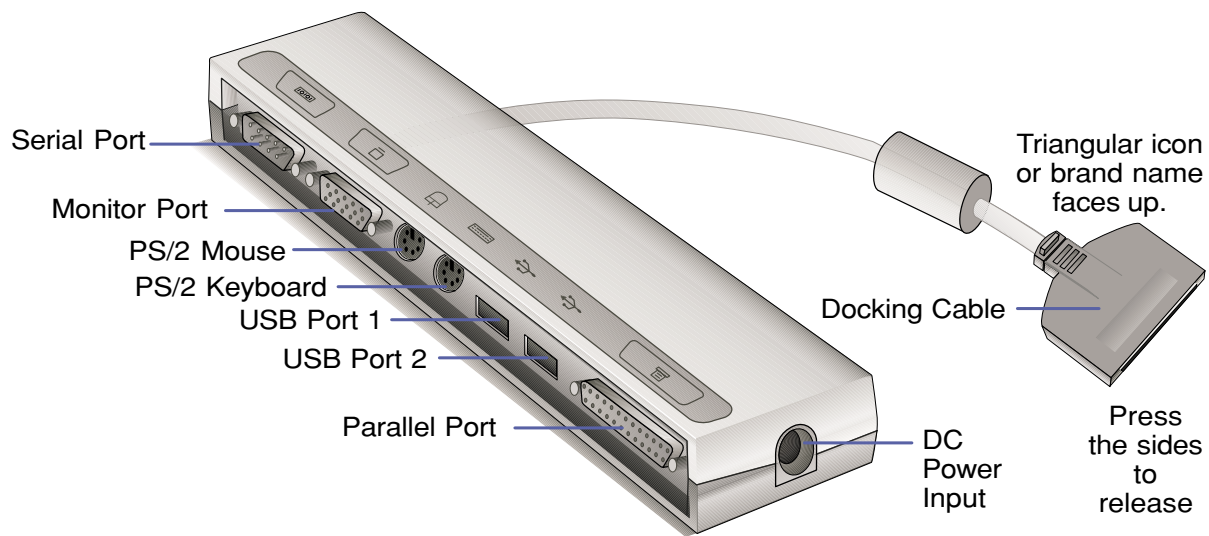

Caratteristiche

Il PortBar comprende un collegamento di alimentazione in corrente continua passante che alimenta se stesso e il notebook. Inoltre replica una porta seriale, una parallela, due PS/2, una VGA e due USB.

Utilizzo

Il PortBar vi permette di collegare e scollegare velocemente numerose periferiche esterne tramite un unico connettore. La sua architettura Plug & Play vi permette di collegarlo o scollegarlo sia che il PC sia acceso o spento. Tutti i dispositivi, eccetto quello collegato alla porta seriale, dovrebbero funzionare correttamente dopo essere stati collegati anche a PC acceso. Se qualche dispositivo dovesse non funzionare, potete utilizzare questa funzione: (1) cliccate col tasto destro del mouse sull'icona "Risorse del Computer" del desktop, (2) selezionate "Proprietà" sul menù, (3) Selezionate il campo "Gestione Periferiche", (4) cliccate sul pulsante "Aggiorna" e (5) cliccate sul pulsante "OK" per finire.

Soluzione Docking

Il PortBar è una valida soluzione per l'utilizzo prolungato del notebook o come rimpiazzo di un computer fisso. Potete collegare contemporaneamente un mouse ed una tastiera PS/2, un monitor, una stampante ed un dispositivo seriale direttamente al PortBar. Quando il notebook è utilizzato su una scrivania fissa, il connettore del PortBar può essere facilmente inserito collegando contemporaneamente tutte queste periferiche. Il risultato è un computer completo che occupa pochissimo spazio! Quando avete bisogno di spostarlo, semplicemente rimuovete il connettore del PortBar e basta!



TRUCCO: Potrebbe esservi utile un secondo alimentatore per non dover rimuovere quello collegato al PortBar ogni volta che volete trasportare il notebook. Con un secondo alimentatore posto nella vostra borsa potete spostarvi con maggiore velocità.

Accessori di alimentazione veicolari/aerei

Questa sezione vi fornisce informazioni sugli accessori opzionali per l'alimentazione in macchina o in aereo. Lo scopo di questi accessori è di permettervi di usare e/o ricaricare il vostro notebook tramite le prese a 12V DC disponibili in macchina e in alcuni aerei.

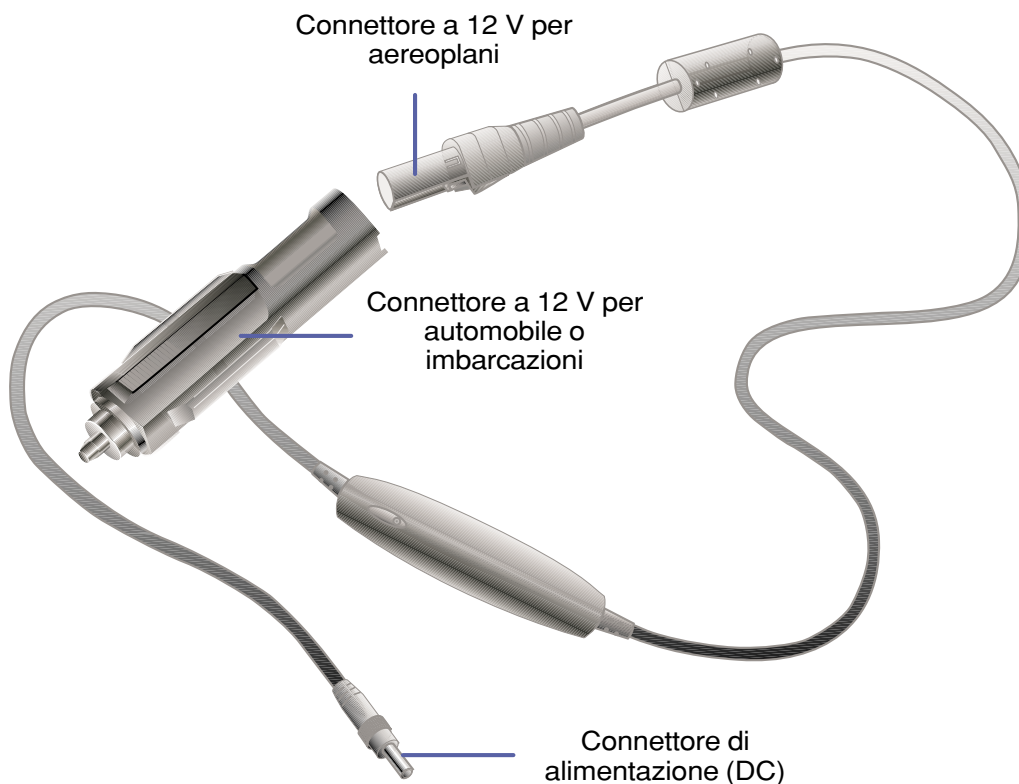

Caratteristiche

Questo alimentatore va inserito in una presa accendisigari a 12V DC e produce una tensione di 19V con 2,4 Ah o 50 Watt. Queste prese si trovano in auto, aerei, barche e generatori di corrente.

Utilizzo

Collegate la spina nella presa accendisigari. Negli aeroplani, rimuovete l'adattatore come illustrato nel disegno. Il connettore che va inserito nel notebook funziona esattamente come quello dell'alimentatore.

Conformità del modem interno

Protocolli e conformità

Il modem integrato nel notebook è conforme agli standard JATE (Giappone), FCC (USA, Canada, Corea, Taiwan) e CTR21. È stato approvato in accordanza al Council Decision 98/482/EC per le connessioni singolo terminale pan-europee per le linee pubbliche PSTN. Comunque, date le differenze tra le linee PSTN delle differenti nazioni, questa approvazione non garantisce il corretto funzionamento in ogni punto telefonico di ogni network PSTN. In caso si verificassero dei problemi, contattare il fornitore.

In generale

Il 4 agosto 1998 è stata pubblicata l'European Council Decision riguardante il CTR 21 nell'Official Journal dell'EC. Il CTR 21 riguarda tutte le apparecchiature non vocali a composizione dei numeri DTMF progettati per essere collegati sulle linee PSTN (Public Switched Telephone Network).

Il CTR 21 (Common Technical Regulation) stabilisce i parametri degli apparecchi collegati alle linee telefoniche pubbliche analogiche (esclusi gli apparecchi vocali) funzionanti tramite segnale in multifrequenza a due toni.

Dichiarazione di compatibilità di rete

Dichiarazione dal produttore al Notified Body e al rivenditore: “Questa dichiarazione indicherà i network con cui l'apparecchio è stato progettato per lavorare e ogni network noto con cui l'apparecchio potrebbe avere difficoltà a lavorare”.

Dichiarazione di compatibilità di rete

Dichiarazione dal produttore all'utente finale: “Questa dichiarazione indicherà la rete con cui l'apparecchio è stato progettato per lavorare e ogni rete nota con cui l'apparecchio potrebbe avere difficoltà a lavorare. Il produttore potrebbe anche associare una dichiarazione per rendere chiaro dove la compatibilità dipenda da impostazioni fisiche o software. Avviserà anche l'utente di contattare il rivenditore se desidererà utilizzare l'apparecchio in altri network”.

Fino adesso il Notified Body del CETECOM ha emesso molte approvazioni pan-europee usando il CTR21. I risultati sono i primi modem europee che non necessitano certificati di approvazione in ogni stato europeo.

Apparecchi non vocali

Ne fanno parte segreterie telefoniche, modem, fax, compositori automatici e sistemi di allarme. Apparecchi in cui la qualità da capo a capo della voce è controllata (es. telefoni viva voce e in alcune nazioni anche telefoni senza filo) sono inclusi.

Questa tabella mostra le nazioni in cui è in vigore lo standard CTR 21

Nazione	Applicato	Altri test
Austria ¹	Sì	No
Belgio	Sì	No
Repubblica Ceca	No	Non applicabile
Danimarca ¹	Sì	Sì
Finlandia	Sì	No
Francia	Sì	No
Germania	Sì	No
Grecia	Sì	No
Ungheria	No	Non applicabile
Islanda	Sì	No
Irlanda	Sì	No
Italia	Pendente	Pendente
Israele	No	No
Lichtenstein	Sì	No
Lussemburgo	Sì	No
Olanda ¹	Sì	Sì
Norvegia	Sì	No
Polonia	No	Non applicabile
Portogallo	No	Non applicabile
Spagna	No	Non applicabile
Svezia	Sì	No
Svizzera	Sì	No
Gran Bretagna	Sì	No

Queste informazioni sono copiate del CETECOM e sono fornite senza responsabilità. Per aggiornamenti a questa tabella, potete visitare http://www.cetecom.de/technologies/ctr_21.html

¹ I requisiti nazionali sono soddisfatti solo se l'apparecchio può utilizzare la composizione ad impulsi (il costruttore potrebbe affermare nel manuale utente che l'apparecchio funziona solo utilizzando i toni DTMF, il che renderebbe ogni test addizionale superfluo).

In Olanda è richiesto un test aggiuntivo per il collegamento in serie e il supporto del caller ID.

Glossario

ACPI (Advanced Configuration and Power management Interface)

Standard moderno per ridurre il consumo energetico nei computer.

AUTOEXEC.BAT

L'AUTOEXEC.BAT è un file speciale eseguito automaticamente del DOS ogni volta che il computer viene acceso o resettato. Questo file contiene importanti informazioni che aiutano il sistema a configurarsi per lavorare con alcuni programmi o dispositivi. Windows 95 e successivi hanno i propri file di avvio e potrebbero ignorare parte del file AUTOEXEC.BAT.

BIOS (Basic Input/Output System)

Il BIOS è una serie di parametri che regolano il trasferimento dei dati tra i componenti del computer, come la memoria, dischi e lo schermo. Le istruzioni del BIOS sono racchiuse nella memoria a sola lettura del computer. I parametri possono essere modificati tramite il programma di setup del BIOS. Il BIOS può essere aggiornat tramite un programma apposito che copia il BIOS nuovo nella EEPROM.

Bit (Binary Digit)

Rappresenta l'unità di dati più piccola usata dal computer. Un bit può avere uno di questi due valori: 0 o 1.

Boot

Boot significa avviare il sistema operativo del computer caricandolo nella memoria di sistema. Quando il manuale vi chiede di fare il "boot", significa che dovete accendere il computer. "Reboot" significa riavviare il computer. In Windows 95 e successivi selezionando chiudi sessione e poi riavvia il sistema farete il reboot.

Bus Master IDE

Il PIO (Programmable I/O) mode IDE richiede al processore di sovrintendere al trasferimento dei dati dalle periferiche IDE e di aspettare eventi meccanici. Il Bus Master IDE invece trasferisce direttamente alla memoria senza rallentare il processore. Per supportare questo metodo occorrono sia il Bus master IDE driver sia un hard disk Bus master.

Byte (Binary Term)

Un byte è un gruppo di otto bit continui. Il byte è utilizzato per rappresentare un singolo carattere alfanumerico, punteggiatura o altro simbolo.

Clock Throttling

Funzione del chipset che permette di fermare e far ripartire il clock del processore ad un determinato ciclo. Il Clock Throttling è usato per la gestione del risparmio energetico, il controllo della temperatura e per ridurre la velocità del processore.

COM Porta

COM è il nome utilizzato per indicare le porte seriali del computer. Vi si possono collegare dispositivi di puntamento, modem e moduli infrarossi. Ogni porta COM è configurata per utilizzare un diverso IRQ e indirizzo di memoria.

CPU (Central Processing Unit)

La CPU, chiamata anche processore, funziona come il “cervello” del computer. Interpreta ed esegue i comandi dei programmi e processa i dati salvati nella memoria.

Disco di sistema

Un disco di sistema contiene i file principali del sistema operativo e viene utilizzato per avviare il sistema.

Driver

Il driver è una serie di istruzioni che permette al sistema operativo di comunicare con dispositivi come la scheda video, la scheda audio, la scheda di rete, le stampanti e i modem.

Hardware

Hardware è un termine generale riferito ai componenti fisici del computer, incluse le periferiche come stampanti, modem e dispositivi di puntamento.

IDE (Integrated Drive Electronics)

I dispositivi IDE integrano i circuiti di controllo direttamente sul drive, eliminando il bisogno di schede separate (come nel caso dei dispositivi SCSI). L'ultra DMA/33 IDE è uno standard che permette di trasferire fino a 33 Mbyte/sec.

LPT Porta (Line Printer Port)

Nome logico riservato dal DOS per la porta parallela del computer. Ogni porta LPT è configurata per utilizzare un diverso IRQ e indirizzo di memoria.

MMX

È un set di 57 nuove istruzioni basate su una tecnica chiamata Single Instruction Multiple Data (SIMD), incorporata a partire dai processori Pentium PP/MT (P55C) e Pentium II. Le istruzioni MMX sono create per accelerare le applicazioni multimediali e le comunicazioni, come il video 3D, l'audio 3D e le video conferenze.

North Bridge

L'interfaccia tra la CPU e il Bus PCI, contiene anche i controller di memoria e cache.

PCI Bus (Peripheral Component Interconnect local Bus)

PCI bus è il termine che identifica il bus a 32 bit del computer. PCI è uno standard largamente utilizzato dai produttori di schede di espansione.

Periferica

Le periferiche sono dispositivi collegati al computer tramite le porte di I/O. Le periferiche permettono al computer di compiere illimitate varietà di funzioni.

POST (Power On Self Test)

Quando accendete il computer, verrà lanciato automaticamente il POST, una serie di test controllati via software. Il POST controlla la memoria di sistema, la scheda madre, lo schermo, la tastiera, il lettore di dischetti ed altri dispositivi.

PS/2 Porta

Le porte PS/2 sono basate sull'architettura IBM Micro Channel. Questo tipo di architettura trasferisce i dati attraverso un bus a 16 o a 32 bit. Sulle schede madri ATX può essere utilizzata una tastiera o un mouse PS/2.

RAM (Random Access Memory)

Esistono diversi tipo di RAM, come la DRAM (Dynamic RAM), EDO DRAM (Extended Data Output DRAM), SDRAM (Synchronous DRAM).

ROM (Read Only Memory)

La ROM è una memoria non volatile utilizzata per archiviare programmi permanenti (chiamati firmware) usati in alcuni componenti. La Flash ROM (o EEPROM) può essere riprogrammata (BIOS).

SCSI (Small Computer System Interface)

Interfaccia parallela ad alta velocità definita con X3T9.2 dal comitato American National Standards Institute (ANSI) per collegare molte periferiche.

SMB (System Management Bus)

L'SMB è utilizzato per gestire le batterie intelligenti, leggendo le informazioni di configurazione e altre informazioni di sistema.

SMI (System Management Interrupt)

Un'interruzione di sistema (interrupt) non mascherabile che causa l'ingresso nella modalità SMM. La funzione SMM include la gestione del risparmio energetico, il controller della tastiera USB, le funzioni di sicurezza, i tasti speciali e il controllo della temperatura.

SMM (System Management Mode)

Modalità in cui opera il sistema quando l'SMI è attivo.

South Bridge

L'interfaccia tra il bus PCI e il bus ISA, contiene anche alcuni dispositivi.

UltraDMA/33

È una nuova specifica per aumentare la velocità di trasferimento dei dispositivi IDE. A differenza del tradizionale PIO mode, che utilizza solo la il fronte di salita nei comandi IDE per trasferire i dati, l'UltraDMA/33 utilizza sia il fronte di salita, sia il fronte di discesa. Quindi la velocità di trasferimento è doppia rispetto al PIO mode 4 o UDMA 2 (16,6 Mbyte/s x 2 = 33 Mbyte/s).

USB (Universal Serial Bus)

Un nuovo standard di collegamento a 4 pin seriale che permette ai dispositivi Plug & Play collegati al computer come tastiere, mouse, joystick, scanner, stampanti e modem/ISDN di essere configurati automaticamente nel momento in cui vengono collegati senza il bisogno di installare drivers aggiuntivi o di riavviare il sistema. Con questo standard il tradizionale groviglio di cavi dietro al PC può essere eliminato.

Indice

Simboli

32 Bit I/O

A

Accensione 27
Accessori di alimentazione veicolari/aerei 82
Advanced Menù 29
Alimentatore di corrente 48
Altoparlanti stereo 16
Anti-Virus 69
Apertura dello schermo 16
APM e ACPI 51
Aree regionali, definizione 37
Audio in (connettore) 20
Audio out (connettore) 46
Auto suspend timeout 75

B

Batteria 24
Batteria, messaggi di avviso 75
Batteria, sistema di alimentazione 49
BIOS, aggiornamento, 58
BIOS, barra dei menù 61
BIOS, barra della legenda 61
BIOS, programma di setup 60
Bloc maiusc 29
Bloc num 29
Boot menù 76
Boot, sequenza 76

C

Canadian Department of Communications 2
CardBus 44
Cavo UTP 54
CD-ROM, lettore 35
CD/DVD-ROM, lettore 18
Cilindri 65
Collegamento alla rete 54
Connettore alimentazione 17
Controlli automatici all'accensione (POST) 27
Cuffie (connettore) 20
Cursore, movimenti 32

D

Discard changes 78
Dischetto A 63

Dispositivi di puntamento 40
DMA, canale 71
DVD-ROM, lettore 36

E

Exit Discarding Changes 77
Exit menu 77
Exit saving changes 77

F

Federal Communication Commission 2

G

Gestione del risparmio energetico, modalità 51
Glossario 85

H

Hard Disk password 73
Hard Disk timeout 75

I

I/O, configurazione dei dispositivi 70
Indicatore di accensione/carica 16, 29
Indicatori LED 29
Indirizzi I/O di base 70, 71
Informazioni del proprietario 90
Informazioni regionali sulla riproduzione 37
IDE Primary Master 64
IDE Primary Slave 67
IR, comunicazione senza fili 47
IR, porta 70

K

Kensington, porta di sicurezza 17

L

Large Disk Access mode 68
LBA mode control 65
Lettore dischetti 34
Lettore dischetti e tasto di espulsione 18
Load setup defaults 78
Local Bus IDE Adapter 69

M

Macrovision 3
Main Menù 63

Manuale utente 10
Maximum Capacity 65
Memoria di sistema, espansione 53
Memoria estesa 64
Microfono 15
Microfono In (connettore) 20
Monitor esterno 20, 4
Modem e collegamento alla rete 54
Modem interno, dichiarazione di conformità 83
Modem/rete, porta 20
Monitor out, esempio 43
Multi-Sector Transfers 65

N

Nordic, avvertenze 3

P

Parallela, porta 20, 71
Password 73
PC Card (PCMCIA) 44
PC Card (PCMCIA) alloggiamento ed espulsione 17
Precauzioni 11
Porta Dooocking 20
Porta veloce ad infrarossi 17
Power Menù 74
Power Savings 74
PS/2, porta 21
Pulsante di accensione 16

Q

Quickboot mode 69

R

Resume on modem ring 75
Rete elettrica, collegamento 26
Riavvio del sistema 28

S

Save changes 78
Save-to-Disk, partizione 28
Schermo 15
Schermo esterno (collegamento) 43
Schermo esterno (porta) 20
Schermo, modalità 69
Security Menù 72
Serial Port A 70

Seriale, porta 20
Set password 73
Settori 65
Sicurezza del notebook 55
Sistema di puntamento integrato 69
Sistema Operativo installato 68
Sommario degli stati a basso consumo 52
Standby mode 52
Standby Timeout 75
Stato, LED 15
Suspend mode 51,
System Date 63
System Memory 64
System Time 63

T

Tasti funzione colorati 30
Tasti Microsoft Windows 31
Tastiera 15
Tastierino numerico 31
Temperatura, controllo 53
Testine 65
Touchpad e pulsanti 15
Touchpad, cura 42
Touchpad, uso 40
Transfer mode 66
Trasporto 12
TV Mode 69
TV-Out, esempio di collegamento 43
TV-Out, porta 21
Type 65

U

Ultra DMA mode 66
Universal Serial Bus 48
Upgrade del processore 53
USB, porta 21

V

Ventola di raffreddamento 15
Video Display Device 64
Video Timeout 75
Volume, controllo 19

Z

Zoomed Video Port 44

Informazioni del proprietario

Questa pagina serve a registrare informazioni sul vostro notebook che vi potrebbero essere utili come riferimento in futuro o per il supporto tecnico. Se scrivete le password, tenete questo manuale in un posto sicuro.

Nome: _____ Telefono: _____

Produttore: _____ Modello: _____

Rivenditore: _____ Telefono: _____

Dimensione LCD: _____ Data di acquisto: _____ Numero di serie: _____

Produttore 1° disco rigido: _____ Capacità: _____

Produttore 2° disco rigido: _____ Capacità: _____

Versione BIOS: _____ Data: _____

Accessori: _____ Numero di serie: _____

Accessori: _____ Numero di serie: _____

SOFTWARE

Sistema operativo: _____

Programma: _____ umbero di serie: _____

Programma: _____ Numero di serie: _____

SICUREZZA

Password di boot: _____ Password del disco rigido: _____

NETWORK

Utente: _____ Password: _____ Dominio: _____

Utente: _____ Password: _____ Dominio: _____