

NOTEBOOK PC ユーザーマニュアル

製品名:	Notebook PC
マニュアル改訂版:	1.00 J520
リリース日付:	2000年5月

安全等について

Federal Communications Commission Statement

This device complies with FCC Rules Part 15. Operation is subject to the following two conditions:

- This device may not cause harmful interference, and
- This device must accept any interference received, including interference that may cause undesired operation.

This equipment has been tested and found to comply with the limits for a class B digital device, pursuant to Part 15 of the Federal Communications Commission (FCC) rules. These limits are designed to provide reasonable protection against harmful interference in a residential installation. This equipment generates, uses, and can radiate radio frequency energy and, if not installed and used in accordance with the instructions, may cause harmful interference to radio communications. However, there is no guarantee that interference will not occur in a particular installation. If this equipment does cause harmful interference to radio or television reception, which can be determined by turning the equipment off and on, the user is encouraged to try to correct the interference by one or more of the following measures:

- Reorient or relocate the receiving antenna.
- Increase the separation between the equipment and receiver.
- Connect the equipment into an outlet on a circuit different from that to which the receiver is connected.
- Consult the dealer or an experienced radio/TV technician for help.



WARNING! The use of a shielded-type power cord is required in order to meet FCC emission limits and to prevent interference to the nearby radio and television reception. It is essential that only the supplied power cord be used. Use only shielded cables to connect I/O devices to this equipment. You are cautioned that changes or modifications not expressly approved by the party responsible for compliance could void your authority to operate the equipment.

Reprinted from the Code of Federal Regulations #47, part 15.193, 1993. Washington DC: Office of the Federal Register, National Archives and Records Administration, U.S. Government Printing Office.

Canadian Department of Communications Statement

This digital apparatus does not exceed the Class B limits for radio noise emissions from digital apparatus set out in the Radio Interference Regulations of the Canadian Department of Communications.

This Class B digital apparatus complies with Canadian ICES-003.

Cet appareil numérique de la classe B est conforme à la norme NMB-003 du Canada.

For use with AC Adaptor Model ADP-45GB (Pour Utiliser Avec Modele ADP-45GB)

Nordic Cautions (for Notebook PC with Lithium-Ion Battery)



CAUTION! Danger of explosion if battery is incorrectly replaced. Replace only with the same or equivalent type recommended by the manufacturer. Dispose of used batteries according to the manufacturer's instructions. (English)

VORSICHT! Explosionsgefahr bei unsachgemäßen Austausch der Batterie. Ersatz nur durch denselben oder einem vom Hersteller empfohlenem ähnlichen Typ. Entsorgung gebrauchter Batterien nach Angaben des Herstellers. (German)

ADVARSELI! Lithiumbatteri - Eksplosionsfare ved fejlagtig håndtering. Udskiftning må kun ske med batteri af samme fabrikat og type. Levér det brugte batteri tilbage til leverandøren. (Danish)

VARNING! Explosionsfara vid felaktigt batteribyte. Använd samma batterityp eller en ekvivalent typ som rekommenderas av apparatillverkaren. Kassera använt batteri enligt fabrikantens instruktion. (Swedish)

VAROITUS! Paristo voi räjähtää, jos se on virheellisesti asennettu. Vaihda paristo ainoastaan laitevalmistajan suosittelemaan tyyppiin. Hävitä käytetty paristo valmistagan ohjeiden mukaisesti. (Finnish)

ATTENTION! Il y a danger d'explosion s'il y a remplacement incorrect de la batterie. Remplacer uniquement avec une batterie du même type ou d'un type équivalent recommandé par le constructeur. Mettre au rebut les batteries usagées conformément aux instructions du fabricant. (French)

ADVARSEL! Eksplosjonsfare ved feilaktig skifte av batteri. Benytt samme batteritype eller en tilsvarende type anbefalt av apparatfabrikanten. Brukte batterier kasseres i henhold til fabrikantens instruksjoner. (Norwegian)

注意！この装置は、現在設置されている場所で妨害波の測定がされた情報技術装置です。この場所以外で使用する場合は、その場所で、再び妨害波の測定が必要となります。(Japanese)

Macrovision Corporation Product Notice

This product incorporates copyright protection technology that is protected by method claims of certain U.S.A. patents and other intellectual property rights owned by Macrovision Corporation and other rights owners. Use of this copyright protection technology must be authorized by Macrovision Corporation, and is intended for home and other limited viewing uses only *unless otherwise authorized by Macrovision Corporation*. Reverse engineering or disassembly is prohibited.

CTR 21 Approval (for Notebook PC with built-in Modem)

Danish	<p>«Udstyret er i henhold til Rådets beslutning 98/482/EF EU-godkendt til at blive opkoblet på de offentlige telefonnet som enkeltforbundet terminal. På grund af forskelle mellem de offentlige telefonnet i de forskellige lande giver godkendelsen dog ikke i sig selv ubetinget garanti for, at udstyret kan fungere korrekt på samtlige nettermineringspunkter på de offentlige telefonnet.</p> <p>I tilfælde af problemer bør De i første omgang henvende Dem til leverandøren af udstyret.»</p>
Dutch	<p>„Dit apparaat is goedgekeurd volgens Beschikking 98/482/EG van de Raad voor de pan-Europese aansluiting van enkelvoudige eindapparatuur op het openbare geschakelde telefoonnetwerk (PSTN). Gezien de verschillen tussen de individuele PSTN's in de verschillende landen, biedt deze goedkeuring op zichzelf geen onvoorwaardelijke garantie voor een succesvolle werking op elk PSTN-netwerkaansluitpunt.</p> <p>Neem bij problemen in eerste instantie contact op met de leverancier van het apparaat.”</p>
English	<p>The equipment has been approved in accordance with Council Decision 98/482/EC for pan-European single terminal connection to the public switched telephone network (PSTN). However, due to differences between the individual PSTNs provided in different countries, the approval does not, of itself, give an unconditional assurance of successful operation on every PSTN network termination point.</p> <p>In the event of problems, you should contact your equipment supplier in the first instance.”</p>
Finnish	<p>”Tämä laite on hyväksytty neuvoston päätöksen 98/482/EY mukaisesti liitettäväksi yksittäisenä laitteena yleiseen kytkentäiseen puhelinverkkoon (PSTN) EU:n jäsenvaltioissa. Eri maiden yleisten kytkentäisten puhelinverkkojen välillä on kuitenkin eroja, joten hyväksyntä ei sellaisenaan takaa häiriötöntä toimintaa kaikkien yleisten kytkentäisten puhelinverkkojen liittymäpisteissä.</p> <p>Ongelmien ilmetessä otakaa viipymättä yhteyttä laitteen toimittajaan.”</p>
French	<p>«Cet équipement a reçu l'agrément, conformément à la décision 98/482/CE du Conseil, concernant la connexion paneuropéenne de terminal unique aux réseaux téléphoniques publics commutés (RTPC). Toutefois, comme il existe des différences d'un pays à l'autre entre les RTPC, l'agrément en soi ne constitue pas une garantie absolue de fonctionnement optimal à chaque point de terminaison du réseau RTPC.</p> <p>En cas de problème, vous devez contacter en premier lieu votre fournisseur.»</p>
German	<p>„Dieses Gerät wurde gemäß der Entscheidung 98/482/EG des Rates europaweit zur Anschaltung als einzelne Endeinrichtung an das öffentliche Fernsprechnetz zugelassen. Aufgrund der zwischen den öffentlichen Fernsprechnetzen verschiedener Staaten bestehenden Unterschiede stellt diese Zulassung an sich jedoch keine unbedingte Gewähr für einen erfolgreichen Betrieb des Geräts an jedem Netzabschlusspunkt dar.</p> <p>Falls beim Betrieb Probleme auftreten, sollten Sie sich zunächst an ihren Fachhändler wenden.”</p>
Greek	<p>«Ο εξοπλισμός έχει εγκριθεί για πανευρωπαϊκή σύνδεση μεμονωμένου τερματικού με το δημόσιο τηλεφωνικό δίκτυο μεταγωγής (PSTN), σύμφωνα με την απόφαση 98/482/ΕΚ του Συμβουλίου αστόσο, επειδή υπάρχουν διαφορές μεταξύ των επιμέρους PSTN που παρέχονται σε διάφορες χώρες, η έγκριση δεν παρέχει απ' αυτής ανεπιφύλακτη εξασφάλιση επιτυχούς λειτουργίας σε κάθε σημείο απόληξης του δικτύου PSTN.</p> <p>Εάν ανακύψουν προβλήματα, θα πρέπει κατ' αρχάς να απευθύνεστε στον προμηθευτή του εξοπλισμού σας.»</p>

Italian

«La presente apparecchiatura terminale è stata approvata in conformità della decisione 98/482/CE del Consiglio per la connessione paneuropea come terminale singolo ad una rete analogica PSTN. A causa delle differenze tra le reti dei differenti paesi, l'approvazione non garantisce però di per sé il funzionamento corretto in tutti i punti di terminazione di rete PSTN.

In caso di problemi contattare in primo luogo il fornitore del prodotto.»

Portuguese

«Este equipamento foi aprovado para ligação pan-europeia de um único terminal à rede telefónica pública comutada (RTPC) nos termos da Decisão 98/482/CE. No entanto, devido às diferenças existentes entre as RTPC dos diversos países, a aprovação não garante incondicionalmente, por si só, um funcionamento correcto em todos os pontos terminais da rede da RTPC.

Em caso de problemas, deve entrar-se em contacto, em primeiro lugar, com o fornecedor do equipamento.»

Spanish

«Este equipo ha sido homologado de conformidad con la Decisión 98/482/CE del Consejo para la conexión paneuropea de un terminal simple a la red telefónica pública conmutada (RTPC). No obstante, a la vista de las diferencias que existen entre las RTPC que se ofrecen en diferentes países, la homologación no constituye por sí sola una garantía incondicional de funcionamiento satisfactorio en todos los puntos de terminación de la red de una RTPC.

En caso de surgir algún problema, procede ponerse en contacto en primer lugar con el proveedor del equipo.»

Swedish

«Utrustningen har godkänts i enlighet med rådets beslut 98/482/EG för alleuropeisk anslutning som enskild terminal till det allmänt tillgängliga kopplade telenätet (PSTN). På grund av de skillnader som finns mellan telenätet i olika länder utgör godkännandet emellertid inte i sig självt en absolut garanti för att utrustningen kommer att fungera tillfredsställande vid varje telenätanslutningspunkt.

Om problem uppstår bör ni i första hand kontakta leverantören av utrustningen.»

目次

安全等について：英文	2
Federal Communications Commission Statement	2
Canadian Department of Communications Statement	2
Nordic Cautions (for Notebook PC with Lithium-Ion Battery)	3
Macrovision Corporation Product Notice	3
CTR 21 Approval (for Notebook PC with built-in Modem)	4
SECTION 1	
NOTEBOOK PCの紹介	9
本ユーザーマニュアルについて	10
本マニュアルの表記について	10
製品の取り扱いについて	11
運搬時の対策	12
ディスプレイパネルを開ける	12
ディスプレイパネルへの注意	12
SECTION 2	
各部の知識	13
上面	14
前面	16
左側面	17
右側面	18
背面	20
SECTION 3	
はじめに	23
バッテリーパックの取り付けと取り外し	24
バッテリーパックについて	25
モバイルでのNotebook PCの使用の前に	25
バッテリーの取り扱い	25
オペレーティングシステム	25
サポートするソフトウェア	25
電源の接続	26
Notebook PCの電源オン	27
電源オン自己テスト(POST)	27
Save-to-Disk領域	28
再起動・再起動について	28
状態表示LEDについて	29
キーボードについて	30
色付きのHot Key	30
Microsoft Windows™キー	31

数値キーパッドとして使用する	31
カーソルキーとして使用する	32
SECTION 4	
NOTEBOOK PCの使用	33
フロッピーディスクドライブ	34
ハードディスクドライブ	34
CD/DVD-ROMドライブ	35
DVD-ROM ドライブ(オプション)	36
概略	36
地域毎の再生	37
地域定義	37
CD-ROMドライブの利用	38
オーディオCDを聴く	39
ポインティングデバイス	40
タッチパッドの使用	40
タッチパッドの取り扱い	42
PS/2機器の接続(オプション)	42
外部モニタの接続(オプション)	43
PCカード(PCMCIA)	44
32-bit CardBus & Zoomed Videoポート	44
PCカードの挿入	45
PCカードの取り外し	45
外部オーディオの接続(オプション)	46
プリンタの接続(オプション)	46
赤外線(IR)無線通信	47
赤外線(IR)通信使用ガイド	47
赤外線(IR)通信の使用	47
USB(Universal Serial Bus)	48
ドライバサポート	48
AC電源	48
バッテリー電源	49
バッテリーパックの充電	49
バッテリー電源の使用	50
パワーマネジメントモード	51
フルパワーモードと最大パフォーマンス	51
APMとACPI	51
サスペンドモード	51
スタンバイモード	52
パワー状態	52
温度によるパワー制御	53
システムメモリの拡張	53
CPUのアップグレード	53
モデム・ネットワーク接続(オプション)(optional)	54
モデム接続	54

ネットワーク接続	54
Notebook PCのセキュリティ	55
その他の安全性保護製品	55

SECTION 5

BIOSの設定 57

BIOSのアップデート	58
BIOSアップデートフロッピーディスクの作成	58
BIOSアップデートの手順	59
BIOSセットアッププログラム	60
BIOS Menu Bar	61
BIOS Legend Bar	61
Main Menu	63
IDE Primary Master	64
IDE Primary Slave	67
Advanced Menu	68
I/O Device Configuration	70
Security Menu	72
System Boot Entry	73
Hard Disk Unlock:	73
パスワードの使用について	73
Power Menu	74
Boot Menu	76
Exit Menu	77

付録 78

PortBar アクセサリー	80
機能	80
使い方	80
ドッキングソリューション	81
自動車 / 航空機パワーアダプター	82
機能	82
使い方	82
内蔵モデムの適応規格	83
適応規格とプロトコル	83
用語集	85
NOTEBOOK PC オーナー情報	88

SECTION 1

NOTEBOOK PCの紹介

このユーザーマニュアルについて
製品の取り扱いについて
輸送の対策
ディスプレイパネルを開ける

本ユーザーマニュアルについて

本書は、Notebook PCユーザーマニュアルです。このユーザーマニュアルは、本Notebook PCのいろいろな部品の情報やそれらの使用法を解説しています。内容は次のとおりです：

1. Notebook PCの紹介

Notebook PCと本ユーザーマニュアルを紹介しています。

2. 各部の知識

Notebook PCの部品情報です。

3. はじめに

Notebook PCを最初に使用する際の情報を解説しています。

4. Notebook PCの使用

Notebook PCの各部を使用する方法を解説しています。

5. BIOSの設定

BIOSソフトウェアでBIOSを設定する方法を解説しています。

6. 付録

オプション付属品や追加情報が紹介されています。

本マニュアルの表記について



警告！ この表示を無視して誤った取り扱いをすると、使用者が障害を負う可能性が想定される内容およびデータの焼失、物的損害の発生が予想される内容を示しています。



TIP: 知っておくと便利な内容を示しています。



重要: 故障や性能低下を起こさないために守って頂きたい内容を示しています。



注: 補足説明をしています。

< > 内の文字はキーボードのキーを表します。< >は入力しないでください。

製品の取り扱いについて



警告！ Notebook PCを長く使用できるように次の注意に従ってください。本書の記載事項を除き、サービスは資格のある専門の技術者に任せてください。損傷のある電源コード、アクセサリ、他の周辺装置を使用しないでください。クリーニングにシンナー、ベンゼンなどの化学製品を使用しないでください。

クリーニング前にACパワーを切り離し、バッテリーパックを取り外してください。きれいなセルローススポンジや研磨剤の含まれない洗剤・数滴の温かい水を布に含ませてNotebook PCを拭き、乾いた布で完全に湿気を取ってください

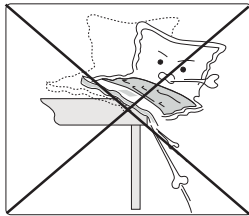

平滑でない不安定な台の上に置かないでください。ケースに破損がある場合は代理店サービスに連絡してください。

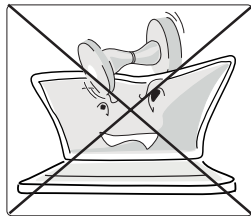

上下逆に置いたり、ケースに物を落とさないでください。異物をNotebook PCに押し込まないでください。

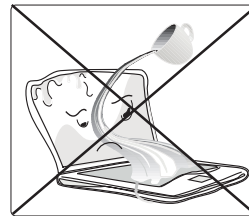

液体、雨、湿気に触れられないでください。液体をNotebook PCにこぼしたときは、代理店サービスに連絡してください。

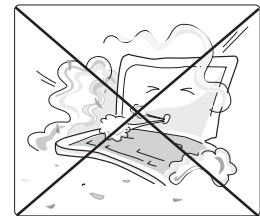

汚れ・埃の多い環境下に設置しないでください。

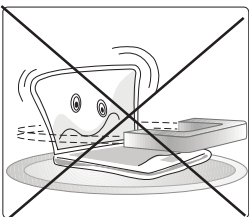

強い磁性体・電気場にさらさないでください。

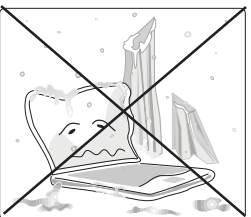

極端な温度(0 (32 °F)以下、50 (122 °F)以上)や直射日光にさらさないでください。ファンの穴を塞がないでください。

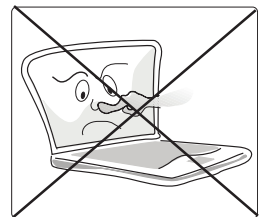
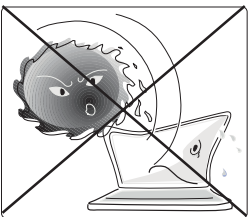

ディスプレイパネルに強い圧力をかけたり触れたりしないでください。Notebook PCに傷をつけたりしないでください



注：乱暴に扱うと表面に傷がつきます。Notebook PCをこすったり、引っ掻いたりしないように注意してください。

運搬時の対策

Notebook PCを輸送する前に電源をオフにし、すべての外部周辺機器を取り外してください。電源がオフになるとハードディスク表面を守るためハードディスクドライブはヘッドを退避させます。したがって電源がオンのときはNotebook PCを輸送してはいけません。キーボードやディスプレイパネルを保護するため、ディスプレイパネルを閉じ、ラッチがきちんとロックしているかどうか確認してください。

フロッピーディスクの脱着

Notebook PCの輸送中は、1.44MBフロッピーディスクドライブにディスクをセットしておかないでください。ディスクがフロッピーディスクドライブに入った状態で輸送すると、フロッピーディスクドライブに衝撃が与えられたとき、取り出しボタンやディスク表面が損傷を受けることがあります。

Notebook PCのカバー

Notebook PCを運ぶ際には、汚れや水、ショックから保護するために付属の携帯用ケースを使用してください。

バッテリー交換

バッテリー電源を使用する場合にはバッテリーパックをフル充電し、長時間使用する場合はオプションのバッテリーパックを準備してください。電源アダプターがコンピュータとAC電源に接続されていると、電源アダプターはバッテリーを充電します。電源アダプターを取り付けると、バッテリー充電中はオレンジ色のLEDが点滅し、フル充電で点灯します。Notebook PCの電源がオンになっている時は充電時間も長くなります。

ディスプレイパネルを開ける

ディスプレイパネルが閉じているときは、前面のラッチは閉位置になります。ラッチを右側にずらし、ディスプレイパネルを持ち上げます。ゆっくりとディスプレイパネルを開き、適切な表示位置に調整してください。



警告！ ディスプレイパネルを開くとき、無理な角度に開きすぎないでください。ヒンジが壊れます！

ディスプレイパネルへの注意

LCDスクリーンは非常にデリケートで注意深い操作が必要です。以下の事に気をつけてください。

- 使わない時は、埃防止のためディスプレイパネルを閉じるよう心がけてください。
- 画面の清掃には薬品を使用せず、乾いた布やティッシュで拭いて下さい。
- 指や物で直接スクリーンに触れないようにしてください。
- 閉じた状態のマシンを上から押したり物を載せたりしないでください。
- 小さかったり、尖った物（例：ペーパークリップ、スタンプ）と一緒にNotebook PCを携帯しないでください。Notebook PCに入り込み、ディスプレイパネルを引っかく恐れがあります。

SECTION 2

各部の知識

上面
前面
左側面
右側面
背面

上面

Notebook PCの上面部品について説明します。図も参照してください。

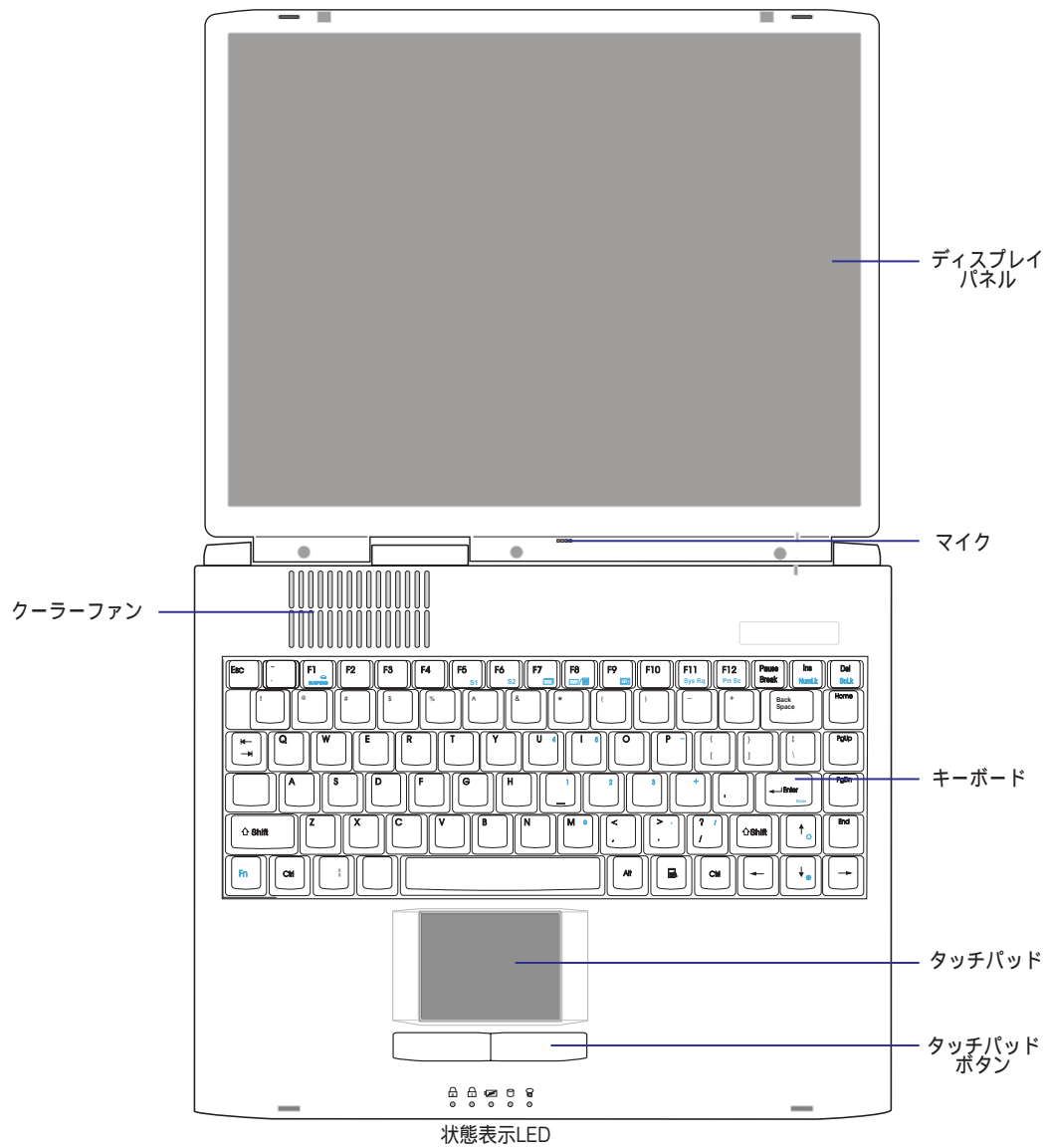

超軽量オールインワン：バッテリーパック込み重量2.85Kg。

前ページにある Notebook PCの上面部品についての説明です。

ディスプレイパネル

ディスプレイパネルの機能はデスクトップモニタと同じです。Notebook PCは1024x768 14.1インチアクティブマトリックスTFT液晶を採用し、デスクトップモニタ同様の美しい画面表示を実現しています。デスクトップモニタとは異なり、液晶パネルは電磁波の放射やフリッカーがないため、目に優しいモニタになっています。



注：ディスプレイパネルを閉じた時、ディスプレイパネルの電源はOFFになります。ディスプレイパネルを開くと再び電源がONになります。

マイク

内蔵マイクでボイスメールやインターネット電話などで利用できるモノラルオーディオを入力できます。「背面」の説明でマイク接続の例が出ています

クーラーファン

温度が設定した値を超えると冷却ファンの電源が入ります。クーラーファンは将来高速なCPUにアップグレードした時のため必要な機能です。冷気はマシン上部からNotebook PCに流入するため、決してキーボードの上を塞がないでください。

キーボード

キーボードは19mmフルサイズ・3mmストロークでパームレストが付いています。2つのWindowsファンクションキーでWindowsでの操作を快適にします。

タッチパッドとボタン

2つのボタンを装備したタッチパッドはデスクトップマウスと同じ機能を提供するポインティングデバイスです。サポートCD内のサードパーティ製ソフトウェアを使用するとWebブラウザ用スクロール機能、Microsoft Officeナビゲーション機能を使用できます

状態表示LED

capital lock、number lock、記憶装置アクセス、バッテリー充電状態、電源状態を表示するLEDを搭載しています。本マニュアル後部で詳細に説明してあります。

前面

Notebook PCの前側面部品について説明します。図も参照して下さい。

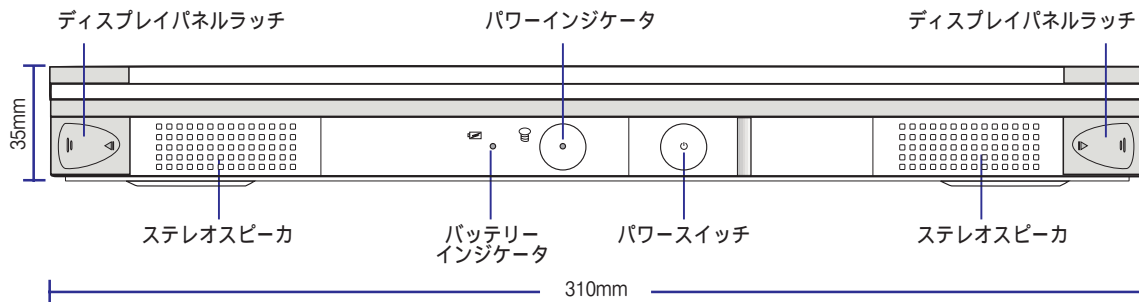

上図のNotebook PC前側面イラストについて説明します。

ステレオスピーカ

2つの内蔵スピーカにより外部機器なしでステレオオーディオを再生します。良質のデジタルオーディオコントローラで構築されたマルチメディアサウンドシステム機能により、16-bitステレオハイクオリティサウンドが鳴り響きます。一組のステレオスピーカ、内蔵マイク、外部オーディオのための入出力オーディオジャック等、このNotebook PCはあらゆるマルチメディアコンピュータとしての要求に応えます。全てのオーディオ機能はソフトウェアでコントロールできます。

ディスプレイパネルラッチ

ラッチはディスプレイパネルを閉位置で固定するために使用されます。

☑ バッテリーインジケータ

点灯時はバッテリー充電中で、フル充電で消灯します。このLEDは電源アダプタ使用時に点灯しますが、バッテリーは取り付けられているときのみ点灯します。

☺ パワーインジケータ

グリーンLEDは電源オン時に点灯し、save-to-RAM時に点滅します。Suspend-To-Disk時には消灯します。

Ⓞ パワースイッチ

パワースイッチはNotebook PCの電源をオン/オフします。ボタンスイッチは1程秒押すと電源がオンになり、2秒程度押すとオフになります。このスイッチは通常、左にある時は休止中、右にある時は使用中となります。

左側面

Notebook PCの左側面部品についての説明をします。図も参照してください。

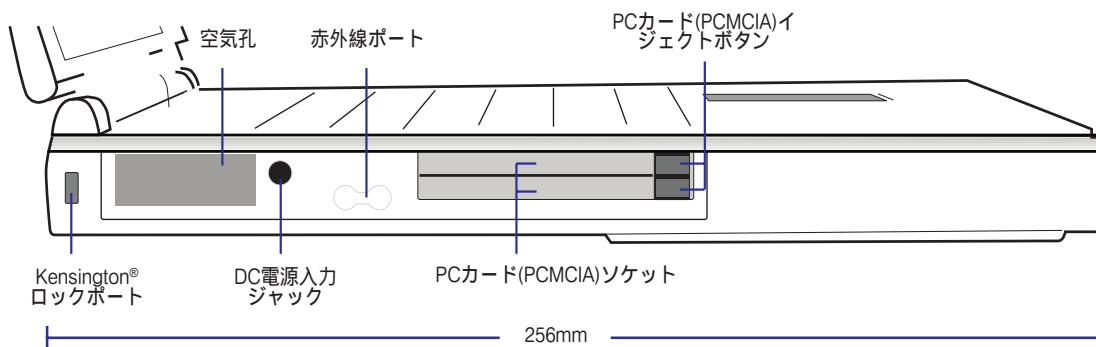

上図のNotebook PC左側面イラストについて説明します。

Kensingtonロックポート

KensingtonロックポートにKensington互換Notebook PCセキュリティ製品を使うことで、Notebook PCの安全性を確保することが出来ます。セキュリティ製品には通常、金属ケーブルやロックが付属し、これによってNotebook PCを固定し、持ち運ばれるのを防ぎます。製品によっては、移動が検知された時アラームで知らせるものもあります。

空気孔

外気をNotebook PC内に取り込みます。塞がないでください。

DC電源入力ジャック

AC/DC変換電源アダプタを接続します。内蔵バッテリーパックはここから供給される電力により充電されます。

赤外線ポート

高速な赤外線(IrDA)ポートにより、4Mbps/secまで他の赤外線装置やコンピュータとの便利な無線データ通信が行えます。シンク機能を持ったPDAや携帯電話、さらにワイヤレスプリンタすら簡単に通信できます。もしあなたの仕事場がIrDAネットワークをサポートしているなら、IrDAノードを使用することにより、どこからでもワイヤレス接続が可能となります。小規模なオフィスならばIrDAテクノロジーによりネットワーク無しでプリンタの共有や他のコンピュータへのファイルを送ることが出来ます。

PCカード(PCMCIA)ソケットとイジェクトボタン

PCMCIA 2.1準拠で、Type IまたはType IIのカードを使用できます。ソケットは32ビットCardBusやZoomed Video(ZV)に対応したメモリカード、FAX/モデム、SCSIアダプタ、高速ネットワークアダプタ、ビデオキャプチャ/会議カードなどをサポートします。二つのイジェクトボタンにより、簡単にPCカードを取り出すことが出来ます。

右側面

Notebook PCの右側面部品について説明します。図も参照してください

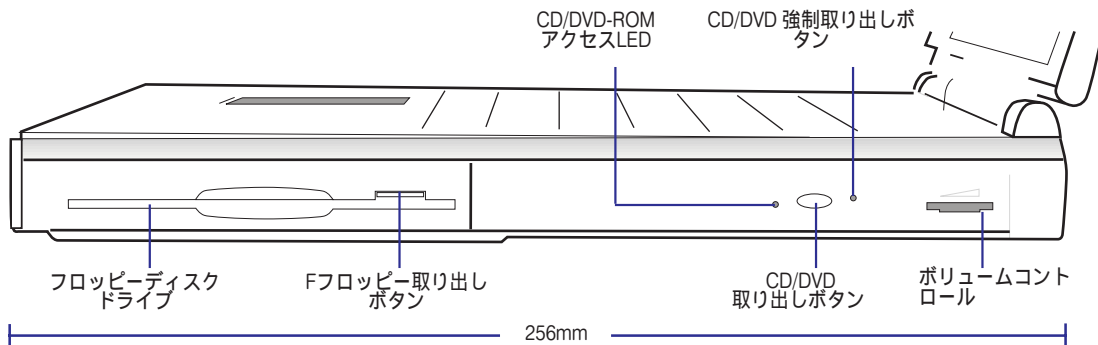

上図のNotebook PC右側面イラストについて説明します

☑ フロッピーディスクと取り出しボタン

1.44MB標準フロッピーディスクドライブを搭載し、3モードをサポートしています。フロッピーディスクが動作中を示すLEDが点灯している間はパワーボタンを押さないでください。デスクトップPCのドライブと異なり、取り出しボタンはディスクの上側にあるので操作しやすくなっています。



警告！ フロッピーディスクが完全に挿入されると取り出しボタンが外側に突き出ます。取り出しボタンは破損しやすいので注意してください。Notebook PCを輸送する際には、必ずフロッピーディスクを取り出してください。

◎ CD/DVD-ROMドライブ

Notebook PCには24倍速CD-ROMモデルと6倍速DVD-ROMモデルがあります(DVD-ROMドライブもCD-ROM使用時は24倍速です)。

CD/DVD-ROMアクセスLED

CD/DVD-ROMドライブへのアクセス時に点灯し、取り出し時には点滅します。

CD/DVD-ROM取り出しボタン / 強制取り出しボタン

CD/DVD-ROMの取り出しはボタンを押すことにより電子制御で自動的にトレーを開きます。CD/DVDプレイヤーソフトや、「マイコンピュータ」でCD/DVDドライブを右クリックしてCD/DVDを取り出すこともできます。通常の取り出し操作ができない場合に強制取り出しボタンを使用します。通常の取り出し操作を行わずに強制取り出しボタンを使用しないでください。

ボリュームコントロール

ボリュームコントロールホイールでオーディオマスター出力ボリュームを調節できます。ボリュームを最大にするにはファンクションキーとWindowsのボリュームコントロールの両方を最大にする必要があります。

背面

Notebook PCの背面部品について説明します。図も参照してください。

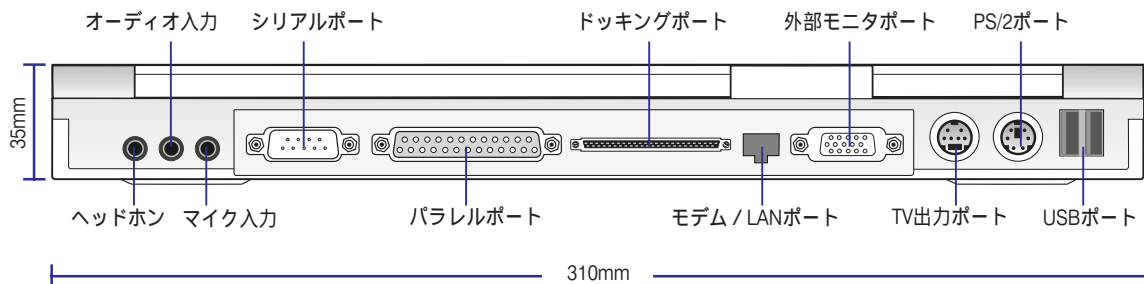

上図のNotebook PC背面イラストについて説明します。

🎧 ヘッドホン

アンプ付きスピーカーやヘッドホンを接続します。ヘッドホンジャック使用中は自動的に内蔵スピーカーが無効になります。

🔊 Audio In

ステレオ入力に対応しています。

🎤 Mic In

Notebook PCの内蔵マイクで不十分な場合、モノラルマイクジャックに外部マイクを接続してください。マイク入力使用中は自動的に内蔵マイクが無効になります。

🔌 シリアルポート

9ピン D-subコネクタをもつタブレット、マウス、モデム等のシリアルデバイスを接続できます。

🖨️ パラレルポート

25ピン D-subコネクタを持つプリンタやリムーバブルドライブなどのパラレルデバイスを接続できます。

🔌 ドッキングポート

オプションのPortBarを接続します。

🔌 モデム / LANポート(内蔵モデルのみ)

RJ11型の電話ケーブル、RJ45型のイーサネットケーブルに対応しています。モデムは56K V.90相当、LANは10Base-Tか100Base-Tx標準または二重ネットワークに対応しています。



注：内蔵モデムや高速イーサネットはオプション製品で、後からアップグレードすることは出来ません。モデムやLANは後からPCMCIAカードとして後から装着することも出来ます。



警告！：内蔵モデムはデジタル回線で使用する電圧に対応していません。Notebook PCに障害が起きる可能性があるため、モデムポートをデジタル回線に接続しないでください。



外部モニターポート

15ピン D-subコネクタで1280x1024相当の解像度を持つ外部モニターやプロジェクター等のVGA機器を接続できます。外部モニターはdual-viewとしても使うことが出来、片方のディスプレイで作業中にもう一方のディスプレイでデータを参照することが出来ます。この機能は生産性の向上に役立つでしょう



TV出力ポート

もし大画面での表示が必要な時は、TV出力機能を使って見て下さい。TV出力はSケーブル（付属していません）を使用してテレビやビデオデッキとの高解像度接続を可能にします。アダプタをRCA入力に繋ぐことで、大概のビデオ装置が利用出来ます。このポートはNTSCフォーマット、PALフォーマットに対応しています。



PS/2ポート

本体のポインティングデバイスやキーボードを使用せず外部の機器を使用する場合はPS/2ポートに接続します。外部のマウスとキーボードを同時に使用する場合は付属のY型ケーブルが必要です。



USBポート

USB(Universal Serial Bus)ポートには、キーボード、マウス、ビデオカメラ、モデム、ハードディスク、プリンタ、モニター、スキャナ等の機器を12Mbps/秒secの速度で直列に接続することができます。サードパーティ製のUSBハブを購入することで、より沢山のUSB機器を接続することも可能です。USBはホットスワップに対応しているので、Notebook PCの電源が入ったままの状態でも機器を接続したり切断したりすることが出来ます。

SECTION 3

はじめに

バッテリーパックの取り付けと取り外し
バッテリーパックについて
オペレーティングシステム
電源の接続
Notebook PCの電源オン
Save-to-Disk領域
再起動・再起動について
状態表示LEDについて
キーボードについて

バッテリーパックの取り付けと取り外し



Notebook PCにはバッテリーパックが取り付けられてるか確認しましょう。もしバッテリーパックが取り付けられていなかったら、Notebook PCの底面には大きく空いた空間があるはずですが。以下の手順に従いバッテリーパックの取り付け/取り外しを行って下さい。

バッテリーパックの取り付け:

1. バッテリー配置箇所のコネクタ部とバッテリーパックのコネクタ部が接触するようにバッテリーパックを挿入します。

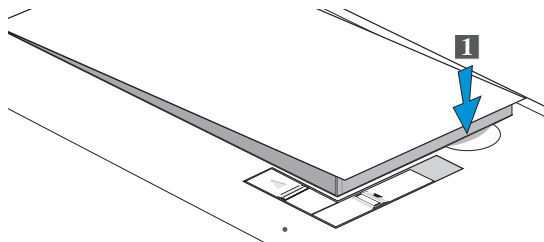

2. 矢印の示す方向へバッテリーラッチ2を動かします。

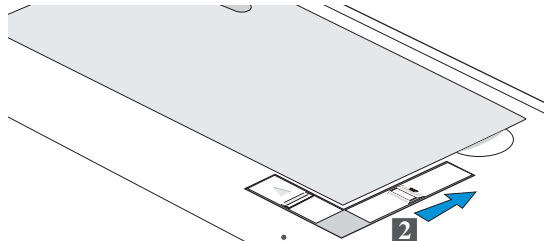

3. 安全ラッチ（短いラッチ）が矢印に示す方向に自動的に移動し、バッテリーラッチを固定します。

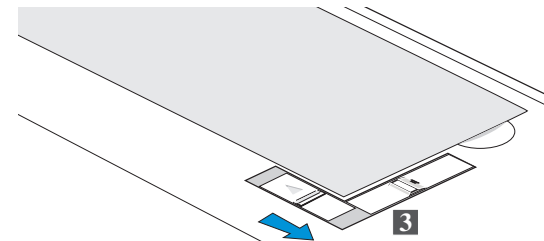

バッテリーパックの取り外し:

1. 矢印の示す方向へバッテリーラッチ1を動かします。

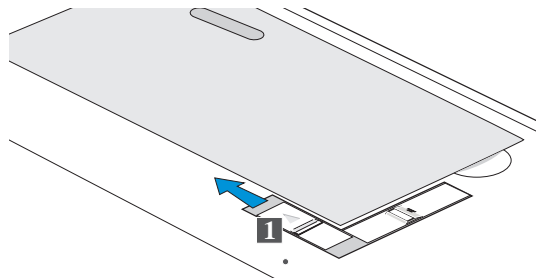

2. 矢印の示す方向へバッテリーラッチ2を動かします。

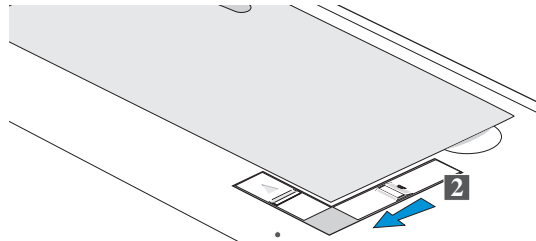

3. バッテリーラッチ2を固定したまま、バッテリーパックを矢印の示す方向へ持ち上げます。

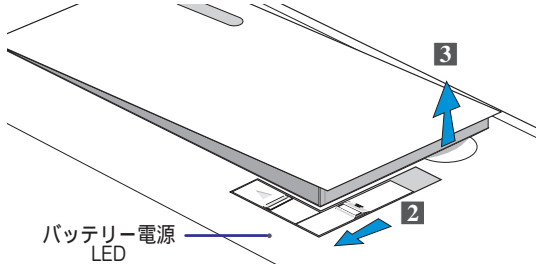

警告! 決してバッテリー電源がONの時にバッテリーを外さないでください。作業中のデータが破壊する恐れがあります。

バッテリーパックについて

移動時のNotebook PCの使用の前に

ません。バッテリーパックはNotebook PCを電源に接続するとすぐ充電を始めます。最初にNotebook PCを使う前に充電を完了しておいてください。新しいバッテリーパックはNotebook PCが外部電源から切断される前に完全に充電しておく必要があります。バッテリー充電ライトが消えた時、バッテリーパックの充電が完了します。Notebook PCが使われていない時はバッテリーパックは使用時より高速に充電されます。

バッテリーの取り扱い

Li-Ionバッテリーには、いわゆる「メモリ効果(正式には「ボルテージディプレッサー」といいます)」はありませんが、充電可能回数には制限があります。一般的に、完全充電・放電を一日一度行くとバッテリーは1年以上使用することができますが、正確には使用環境などによって変化します。バッテリーは10 ~ 29 の温度範囲でお使いください。なお、Notebook PCの内部温度は外部の温度より高いことを覚えておいてください。この範囲外の温度で使用するとバッテリーの寿命が短くなります。寿命の尽きたバッテリーは使えません。その際には予備のバッテリーを購入してください。

オペレーティングシステム

Microsoft Windows 95, Windows 98, Windows NT4.0, Windows 2000, Linuxをサポートします。

サポートするソフトウェア

Notebook PCに付属のサポートCDには、ハードウェアの特徴を生かして機能を拡張しNotebook PCの管理を支援するアプリケーション、OSでは提供されていない機能を実現するアプリケーション、ドライバー、BIOSが入っています。サポートCDのアップデートや交換が必要なら、販売業者のWebサイトに問い合わせるソフトウェア、ドライバー、ユーティリティをそれぞれダウンロードして下さい。

サポートCDの中には一般的なOS用のドライバー、ユーティリティ、ソフトウェアが含まれています。事前にインストールされているものもあります。サポートCD自身にはOSは含まれていません。あなたのNotebook PCが追加ソフトウェアをインストールした状態で到着してあったとしても、サポートCDは必要です。

OSやソフトウェアが初期状態のハードディスクをイメージ化したリカバリCDが含まれている場合もあります。リカバリCDはNotebook PCのOSやソフトウェアを素早く初期状態に戻すためのものです。

電源の接続

Notebook PCにはユニバーサルAC-DCアダプターが付属しています。設定やスイッチを切り替えることなく、110V-120V、220V-240Vコンセントに接続することができます。他国に電源アダプターを持ち出す際は、ACコンセント電圧について詳しい人に尋ねるのがよいでしょう。

AC-DCコンバーターにAC電源コードを接続し、AC電源コードをACコンセント(サージ保護タイプならなおよい)に接続し、CDプラグをNotebook PCに接続してください。必ずAC-DCアダプターを先にACコンセントに接続してください。ACコンセント電源とAC-DCコンバーターの互換性をテストするためです。電源が使用できる範囲内であれば、アダプターのLEDがグリーンに点灯します。



警告！ Notebook PC専用アダプター以外を使用したり、本機用アダプターをほかの電気機器に使用すると故障の原因となることがあります。煙や燃えている匂い、異常な高熱が発生した場合はサービスに連絡してください。AC-DCアダプターの不良が考えられる場合も同様です。不良なアダプターを使用するとバッテリーパックやNotebook PCを故障させることがあります。

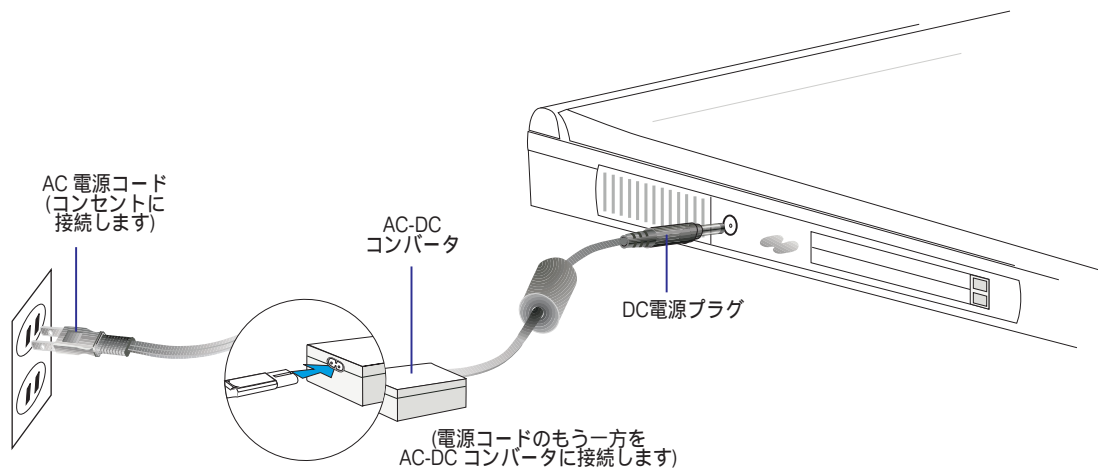

Notebook PCの電源オン

電源スイッチをスライドさせると、Notebook PCの電源がオンになり、短いビープ音と共に起動メッセージが表示されます。必要に応じてホットキーで明るさを調整してください。システム構成の変更などのためBIOSセットアップを実行したい時はシステム起動中に[F2]を押してください。Notebook PCの電源をオフにする場合は、オフになるまで電源スイッチを押し続けてください。不用意に電源オフされることを防ぐため、電源オフの時はオンの時よりも長い間スイッチを押す仕様になっています。



警告！ ハードディスクやフロッピーディスクドライブの使用時、アクセスLEDが点灯しているときにNotebook PCの電源をオフにしたり、リセットしたりしないでください。データが破壊される恐れがあります。ハードディスクドライブを保護するため、電源オフ後に電源オンにする場合には、少なくとも5秒待ってください。



注： 起動前、電源がオンになるとディスプレイパネルが一瞬明るくなります。これはNotebook PCのテスト作業でありディスプレイの故障ではありません。

電源オン自己テスト(POST)

Notebook PCを電源オンすると、Power-ON Self Test(POST)と呼ばれる一連のソフトウェア制御による診断試験を行います。POSTを制御するソフトウェアは、Notebook PCのアーキテクチャ内に格納されています。POSTはNotebook PCのハードウェア構成の記録を含み、システムの診断検査に使用されます。この記録はBIOSセットアッププログラムを使用して作成されます。POSTに記録された情報と既存のハードウェアの間に相違が発見されると、BIOSセットアップを実行し、相違を訂正するように求めるメッセージを表示します。Notebook PC購入時にはほとんどの場合記録通りになっています。テストが終了し、ハードディスクがOSを搭載していない場合は「No operating system found」のメッセージが表示されることがありますが、これはハードディスクが正しく検出され、新規のオペレーティングシステムのインストールの準備ができたことを示しています。

S.M.A.R.T.(Self Monitoring and Reporting Technology)は、POSTの間ハードディスクドライブをチェックし、必要なら警告メッセージを表示します。重大なハードディスクドライブ警告が起動中に表示された場合には直ちにデータをバックアップし、Windowsディスク検査プログラムを実行してください。：(1)マイコンピュータの中でハードディスクアイコンを右クリックします。(2)プロパティを選択します。(3)ツールタイプをクリックします。(4)すぐ検査するように指定します。(5)ハードディスクドライブを選択します。(6)物理的エラーをチェックするため、完全検査するように指定します(7)スタートをクリックします。

Symantec Norton Disk Doctorのようなサードパーティディスクユーティリティも同様の機能を持っていますが、より使いやすく高性能になっています。



警告！ チェックユーティリティを実行しても、起動中にエラーが出る場合にはNotebook PCを保守サービスに出してください。継続使用するとデータが壊れるかもしれません。

Save-to-Disk領域

Notebook PCはAdvanced Power Managementをサポートしているため、バッテリーを節約し起動時間を延ばすことができます。パワーマネジメントの種類として「Save-to-Disk」があります。Save-to-Diskは、OSやアプリケーションデータをハードディスクの領域に保存し、サスペンドモードから復帰時に復旧する機能です。ハードディスクに領域を設定すると、OSからはもうひとつのハードディスクがあるのと同様にみなされます。Notebook PCがSave-to-Diskモードをサポートするには、PHDISK.EXEを実行し、Save-to-Disk領域をハードディスク上に作成しておく必要があります。Save-to-Disk領域はNotebook PCの全システムメモリより大きくなければなりません。Save-to-Disk領域がハードディスクドライブ上に空いているかどうかを確認するには、WindowsのcommandディレクトリやWindows起動ディスクにあるFDISK.EXEを実行してください。BIOSセットアップで示されるハードディスクサイズと、作業領域サイズを比較しても知ることができます。



警告！ 他の領域および領域のデータはPHDISK.EXEユーティリティによってすべて削除されます。オペレーティングシステムをハードディスクにインストールする前に実行してください。本製品出荷時搭載のハードディスクドライブはSave-to-Disk領域を工場ですでに構成しています。

再起動・再起動について

ドライバをインストールしたり(ドライバ/ユーティリティガイド参照)、アプリケーションをインストールしたり構成の変更を行ったりした後にシステムの再起動を求められることがあります。システムを再起動するには、同時に<Ctrl><Alt>キーを押します。これを「warm boot」といいます。「warm boot」でNotebook PCが再起動しない場合には、電源オフ後再びオンにする「cold boot」を実行してください。電源をオフにし、再びオンにするときは少なくとも5秒間待つようにしてください。



注： 以上の方法で起動できない場合は、底面左側にある小さい穴の中のリセットボタンを押してください。

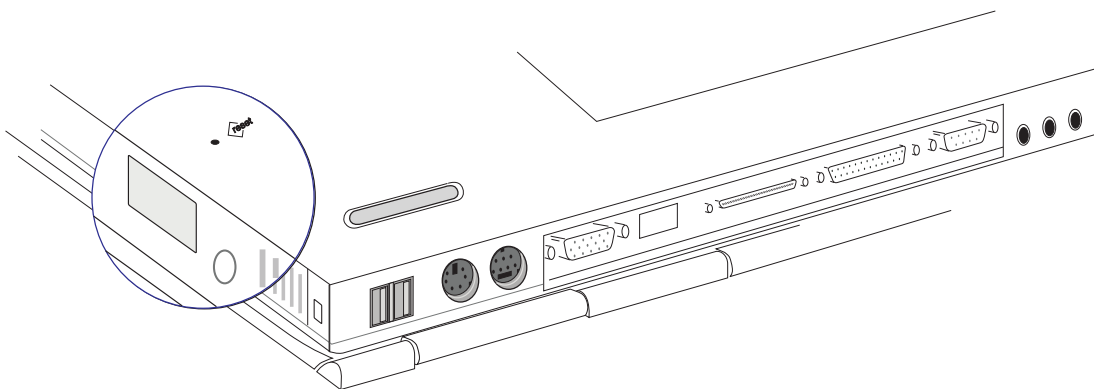

状態表示LEDについて

状態表示のための数個のLEDをパワーボタンの右と前面パネルに装備しています。状態表示LEDはNotebook PCの現在の状況とキーボードの状態の情報を表示します。以下に各LEDの意味を示します。

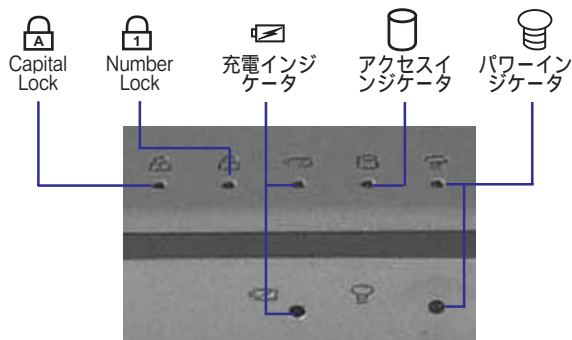

各LEDについて説明します。

Capital Lock

Capital Lockが有効になっているとき[Caps Lk]が点灯します。Capital Lockは、キーボードの英字を大文字にします(例：A,B,C)。Capital Lockが消灯しているときは、入力された英字は小文字で入力されます(例：a,b,c)。

Number Lock

Number Lockが有効になっているとき[Num Lk]が点灯します。Number Lockは、キーボード上の英字キーの一部を数字キーに割り当てます。

充電インジケータ

バッテリー充電中はONになり、フル充電でOFFになります。このLEDは電源アダプタを使用している場合のみ動作します。バッテリーが搭載されていない場合には点灯しません。低速な点滅はバッテリーの出力が落ちていて充電が必要なことを意味します。。急速な点滅はバッテリーパックが充電不能で交換が必要なことを意味します。

アクセスインジケータ

Notebook PCが、フロッピー、ハードディスク、CD/DVD-ROMドライブにアクセスしていることを示します。アクセス時間に応じて点灯します。





















パワーインジケータ

緑のLEDは電源オンの時に点灯し、suspend-to-RAM時には点滅します。suspend-to-disk時には消灯しています。

キーボードについて

色付きのホットキー

次の表はNotebook PCキーボード上の色付きのホットキーの一覧です。<Fn>キーを押しながら色付きキーを押すとホットキーのコマンドが実行されます。

		Suspend: Notebook PCをサスペンドモードにします(Save-to-RAMかSave-to-DiskかはBIOSの設定に依存)。Windowsの「スタンバイ」とは違います。
		S1: Programmable key1。提供されたソフトウェアを使うことによって命令を割り当てることができます。
		S2: Programmable key2。提供されたソフトウェアを使うことによって命令を割り当てることができます。
		LCD: ディスプレイパネル オン/オフ切り替え。画面を素早く隠します。
		LCD/Monitor Icons: Notebook PCのLCDディスプレイ / 外部モニタの切り替え。NoteBook PC LCD -> 外部モニタ -> 両方。
		TV Icon: TV出力 オン/オフ切り替え。TV出力を使用している時に、TV画面だけを隠すことができます(例えばプレゼンテーションの間に)。
		Sys Rq: 「システムリクエスト」コマンドを実行します 端末でSSCPの一行入力、ログオフメッセージの入力、接続されたアプリケーションからの端末の切断などの場合にこの機能を使用します。
		Prt Sc: 「Print Screen」コマンドです。DOS上で使用したときはLPT1ポートへ接続されたプリンタへ印刷します。Windows上で使用したときはメモリへ取り込みます。
		Num Lk: Number Lock オン/オフ切り替え。もし数字入力のためにキーボードのより大きい部分を使いたい時は、このコマンドを使って下さい。
		Scr Lk: Scroll Lock オン/オフ切り替え。もし操作のためにキーボードのより大きい部分を使いたい時は、このコマンドを使って下さい。
		Open Sun: ディスプレイ明るさ アップ。もしディスプレイが暗ければ、このコマンドを使って下さい。
		Solid Sun: ディスプレイ明るさ ダウン。もしディスプレイが明るければ、このコマンドを使って下さい。



注 : HotKeyはNotebook PC自身のキーボードでのみ使用できます。外付けキーボードでは使用できません。

Microsoft Windows™キー

下記のように、2つのWindows™キーがあります。



Windows™ロゴのついたキーは、スタートボタンと同じ働きをします。



小さいカーソルのついたWindows™メニューのついたもう一つのキーは、マウスの右クリックを実行した場合と同じ様な働きをします

数値キーパッドとして使用する

数値キーパッドとして、キーボード中の15のキーを割り当てています。2つの働きをするこれらのキーには異なる色のラベルが付いています。図に示すように、数字の割り当ては各キーの左上角にあります。☒☒を押して数値キーパッドが使用状態になるとNumber Lock LEDが点灯します。外部キーボードを接続しているとき、☒を押すと両方のキーボード上でNumLockが有効/無効になります。外部キーボードのキーパッドを使用する際には、Notebook PCの数値キーパッドを使用禁止にするためにNotebook PCの☒☒キーを押してください。

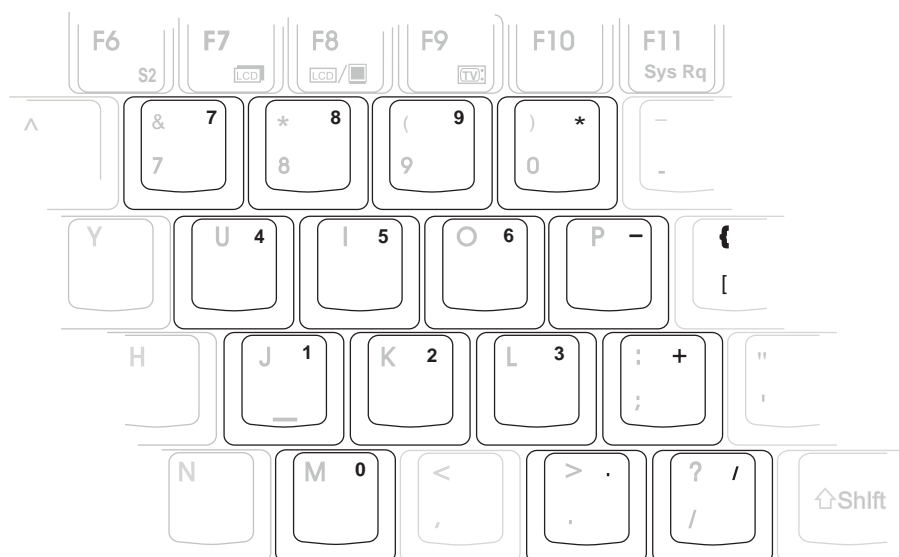

カーソルキーとして使用する

キーボードがオンまたはオフのとき、表計算やその種のアプリケーションに数値の入力が楽に行えるように、キーボードをカーソルとして使用することもできます。

Number Lockが無効の時は、 Number Lockが無効の時は、< > キーと同時に下記に示すキーのうちの一つを押します。例えば、<Fn><8>は、<Fn><K>は、<Fn><U>は、<Fn><O>は になります

Number Lockが有効の時は、<Shift>キーと同時に下記に示すキーのうちの一つを押します。例えば、<Shift><8>は、<Shift><K>は、<Shift><U>は、<Shift><O>は になります。



注：Number Lock がオンの時セカンドステータスLED(左側)が点灯し、オフになると消灯します。

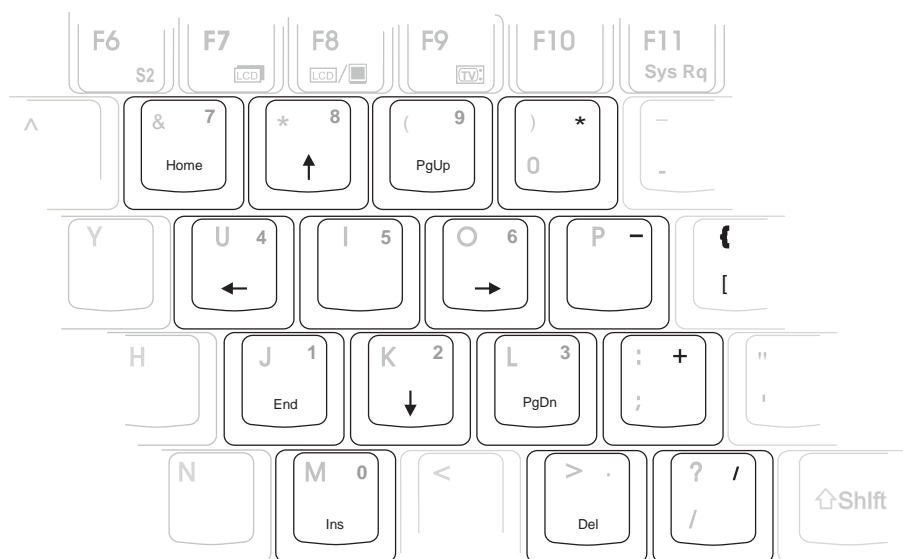

注：参照のため太字を使用しています。キーボード上の実際のプリントとは異なります。

SECTION 4

NOTEBOOK PCの使用

フロッピーディスクドライブ
CD-ROMドライブ
DVD-ROMドライブ
ポインティングデバイス
PS/2機器の接続
外部モニタの接続
PCカード(PCMCIA)
外部オーディオの接続
赤外線(IR)無線通信
USB(Universal Serial Bus)
AC電源
バッテリー電源
パワーマネジメントモード
システムメモリの拡張
CPUのアップグレード
モデム・ネットワーク接続
Notebook PCの安全のために

ここではNotebook PCを使用するために、基本機能と手順を紹介します。フロッピードライブ、CD/DVD-ROMドライブ、ポインティングデバイスなどの入出力機器も紹介します。

フロッピーディスクドライブ

Notebook PCは、モジュール式の3.5インチのフロッピーディスクドライブを搭載し、1.44MB（720KB）フロッピーをサポートします。フロッピー取り出しボタンは、一般のデスクトップ用ドライブと異なり、挿入口の上側に付いているため取り出しがしやすくなっています。フロッピーアクセスは、タッチパッドの前にある共有アクセスLEDで知ることができます。



フロッピーディスクドライブ フロッピーディスク
取り出しボタン



警告! フロッピーディスクが挿入されているとき、取り出しボタンが飛び出しています。破損を防ぐため、Notebook PCを運ぶ際にはフロッピーをドライブから取り外してください。

CD/DVD-ROMドライブ



注：Notebook PCのDVD-ROMモデルでは正しくは「CD/DVD-ROM」「CD/DVD」と表記しますが、一般的な表記として全ての説明で「CD-ROM」「CD」としてあります。

CD-ROM(Compact Disc Read Only Memory)ドライブは、一般的なフォーマット（オーディオ/ミュージックCD、フォトCD、MS-DOS MSCDEX モード1 / モード2、CD-ROM/XA、CD-I、ビデオCD）をすべてサポートします。



DVD-ROM ドライブ (オプション)

概略

Notebook PCはDVD-ROMドライブかCD-ROMドライブのどちらかのモデルを搭載しています。Notebook PCでDVDを使用するためには、購入の時に一般的な「CD-ROMドライブモデル」でなく「DVD-ROMドライブモデル」を選ぶ必要があります。アップグレードは将来的には正式に販売業者によって可能になるでしょう。DVDタイトルを見るためには、提供されているMPEG 2 ビデオ・デコーダー・ソフトおよびDVDモジュール・ドライバー・サポートCDに含まれたDVDビューアー・ソフトをインストールしなくてはなりません。DVD-ROMドライブは、CDおよびDVDディスクの両方を使用することが出来ます。

定義

DVD (Digital Versatile Disc)は、次世代型光学式ディスク記録技術です。DVDの仕様では、容量は4.7GB～17GB、最大アクセスレートは22.16MBpsになっています。Notebook PCのDVD-ROMは片面読み込み式です。両面ディスク(8.5GB以上)で裏面にアクセスするためには手動でディスクを反転させる必要があります。

DVDはサウンドやコンピュータ・データと同様ビデオも収容することが出来る、より大きくより速いCDです。これらの能力により、DVDディスクはきれいでダイナミックな動画、高音質のドルビーサウンドなどを楽しむことができ、ホームシアターが実現します。DVDは最終的には音楽CD、ビデオテープ、レーザーディスク、CD-ROM、およびテレビゲーム・カートリッジにすら置換えられ、一つのデジタル・フォーマットでエンターテイメント、コンピューター、ビジネス・インフォメーションを包含することを目指します。DVDは、主要なエレクトロニクス会社、コンピュータ・ハードウェア会社、および最も主要な映画、音楽スタジオなどから広範囲なサポートを受けています。

ソフトウェア

DVD再生のために、ソフトウェア再生機能が提供されてます。提供されているソフトウェアは、DVD映画はもちろんビデオ・クリップなどのMPEG 2 (Motion Picture Experts Group specifications for data compression)の再生に最適です。MPEG2ビデオデコードは、高価なハードウェアを必要とせずにソフトウェア専用で動作します。Notebook PCに搭載されているIntel233-33MHzのCPUではソフトウェアは機能しますが、再生中にビデオのフレーム損失が起こることがあるため、再生の品質は下がります。Intelの400MHz以上のCPUならば、30fps (Frame Per Second)というほとんどハードウェア再生に近いfpsを実現することができます。

 注：ソフトウェアMPEG 2 ビデオ・デコーディングでフレーム・スキップなしでリアルタイム再生をするためには、最低PentiumII 400MHz 以上のプロセッサが推奨されます。低速なプロセッサを搭載したNotebook PCで滑らかなDVD再生を実現するためにはPCMCIA MPEG2ハードウェア・デコーダカードが必要です

地域毎の再生

DVD映画の再生には、保護されたMPEG2ビデオCSSデコード機能、デジタルAC3オーディオ機能、暗号解読機能が要求されます。CSS(コピーガードとも呼ばれます)はモーションピクチャー業界によって採用された、不法に複製されたコンテンツに対する保護計画の名称です。

CSSでは多くのデザインルールが課せられていますが、最も重要なルールの一つは分けられた地域毎のコンテンツの再生制限です。地域毎の映画リリースを容易にするために、DVDビデオタイトルは以下の「地域定義」で定義される通り、特定の地域のために公開されます。著作権法は、すべてのDVD映画が(通常売られる地域コードに合わせた)特定の地域に制限されていることを要求します。DVD映画コンテンツが複数の地域のためのリリースが許可されている間に、CSSデザインルールはCSS暗号コンテンツに対応したシステムは1つの地域コードのみの対応であることを要求しています。地域設定は、ビューアー・ソフトウェアを利用して5回まで変えられますが、それ以降は最後の地域設定でのみDVD映画を再生することができます。

地域定義

地域 1

カナダ、アメリカ合衆、北米地域

地域 2

日本、チェコ、エジプト、フィンランド、フランス、ドイツ、メキシコ湾岸諸州、ハンガリー、アイスランド、イラン、イラク、アイルランド、イタリア、オランダ、ノルウェー、ポーランド、ポルトガル、サウジアラビア、スコットランド、南アフリカ、スペイン、スウェーデン、スイス、シリア、トルコ、イギリス、ギリシア、ユーゴスラビア、スロバキア

地域 3

ミャンマー、インドネシア、韓国、マレーシア、フィリピン、シンガポール、台湾、タイ、ベトナム

地域 4

オーストラリア、カリブ海諸島(米領地域外)、中央アメリカ、ニュージーランド、太平洋諸島、南アメリカ

地域 5

CIS、インド、パキスタン、南ア以外のアフリカ諸国、ロシア、北朝鮮

地域 6

中国

CD-ROMドライブの使用

CD-ROMディスクドライブは精巧に作られており、取り扱いには注意が必要です。取り扱いの注意を守ってください。デスクトップCDドライブと違って、Notebook PCでは、どのような角度でも使用できるようセンターハブを使用しています。CDをドライブにセットする際にはCDをセンターハブに乗せ、押し留めないとCDに傷がついてしまいます。



警告：CDが正しくセットされていないとドライブトレイを閉じる時にCDが傷つきます。ダメージを防ぐために、閉じる時はセットしたCDをよく確認し、トレイをゆっくりと閉じてください。



注：CD取り出しボタンは電子制御式なので、CDを取り出すにはNotebook PCの電源が入っていないとなりません。CDドライブで使用できるCDは一度に一枚のみです。

CDをドライブにセットする

1. Notebook PCのパワーがオンである間に、CDドライブの取り出しボタンを押します。押すとCDドライブトレイが部分的に外へ出てきます。

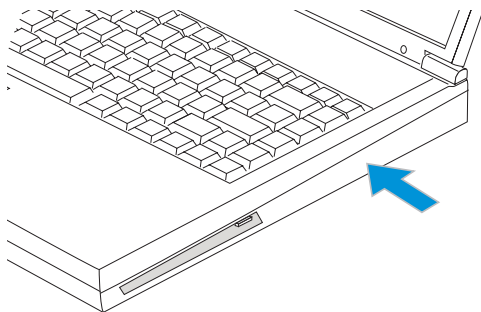

2. CDドライブの前面のパネルを引っ張って、CDドライブトレイを完全に外へ出して下さい。CDドライブのレンズおよび他の機構に触らないように気をつけて下さい。

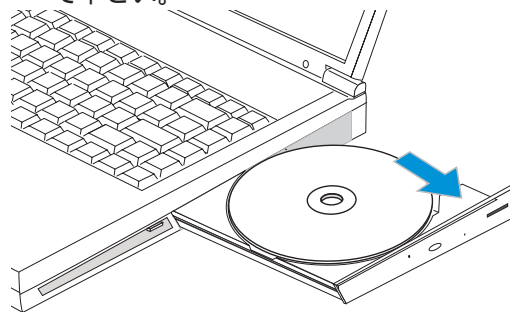

3. 印刷された面が上になるようにCDを置いて下さい。CDの中心地の両側を押して、パチッと鳴るまでハブへCDを押しつけてください。正確にマウントされると、ハブはCDよりも高い位置になります。

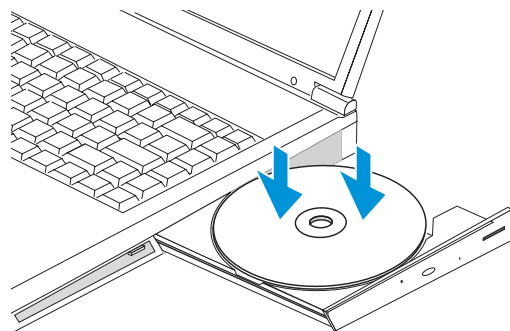

4. ゆっくりCDドライブトレイをノートPCに押し込んで下さい。ドライブがTOC (table of contents)を読み込んだ後一度停止します。この状態でCDを使用できます。

CDを使用する

CDドライブアイコンはCDがドライブにセットされているかどうかに関係なく表示されます。CDが正しくセットされると、ハードディスクのようにアクセスすることができます。ただし、CD上のデータを変更したり、書き込んだりすることはできません。高速CD-ROMドライブでアンバランスなCDやプリントCDなどを使用するとCD-ROMドライブが振動することがありますが、特に問題はありません。振動を減らすためには、表面にラベルを貼ったCDを扱わないようにしてください。

CDの取り外し

CDの端を持ち、ゆっくりとトレイから持ち上げてください。データが書き込まれているCD下面に触れないでください。

オーディオCDを聞く

CD-ROM、DVD-ROMドライブ両方ともオーディオCDをプレイすることができます。しかし、DVDオーディオをプレイすることができるのはDVD-ROMドライブに限られます。オーディオCDをドライブにセットすると、Windowsのオーディオプレーヤーが起動して再生が始まります。DVDオーディオディスクとインストールされたソフトウェアによっては、DVDオーディオを聞くためにDVDプレーヤーをオープンする必要があるかもしれません。音量は、CD/DVD-ROM表面のつまみ、キーボードのファンクションキーやWindowsタスクバー上のスピーカーアイコンをダブルクリックして調節することができます。



カーソルをスピーカーアイコンに重ねると情報が表示されます。

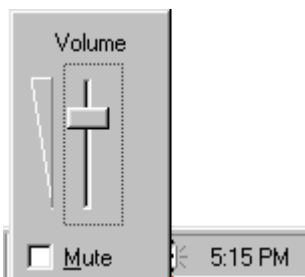

左クリックするとマスターボリュームコントロールとミュートの設定ができます。



右クリックをするとメニューが表示されます。

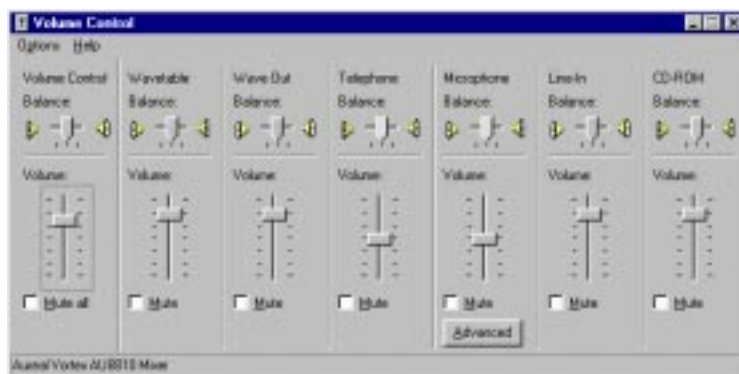

ダブルクリックすると詳細なコントロールパネルが表示されます。

ポインティングデバイス

Notebook PCの統合タッチパッドポインティングデバイスは、2/3ボタンとホイールボタン付きのPS2マウスと完全互換です。タッチパッドは圧力に反応し、可動部分がないため機械的な故障を回避しています。。アプリケーションによってはデバイスドライバーが必要です。タッチパッドのドライバーについてはドライバー・ユーティリティガイドを参照してください。



タッチパッドの使用

タッチパッドはわずかな指の圧力で操作できます。タッチパッドは静電気に反応するので、指の代わりに物を使うことはできません。タッチパッドの主な機能は、指先を動かしてカーソルで表示された項目を選ぶことです。下記の図でタッチパッドの操作法を説明します。

カーソルを動かす - タッチパッドの中央に指を置き、以下のように動かします：

- ↑上 - 指を前（向こう）に動かす
- ⇐左 - 指を左に動かす
- ↓下 - 指を手前に動かす
- ⇒右 - 指を右に動かす

クリック/タッピング - カーソルを選択したい対象上に起き、左ボタンを押すか、指先で軽くタッチパッドに触れておくと、その対象を選択することができます。選択された対象は色が変わります。

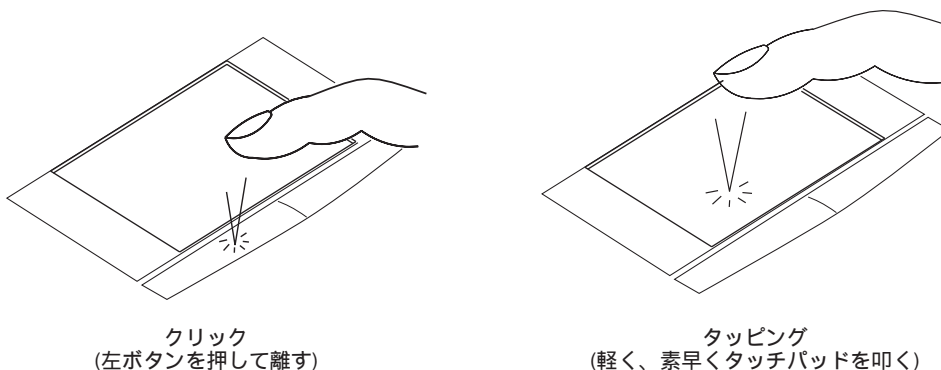

ダブルクリック/ダブルタッピング- 選択したアイコンからプログラムを起動する際に行います。実行したいアイコン上にカーソルを置き、左ボタンを2回押すか、タッチパッドを2回軽くたたくとアイコンに対応したプログラムなどが実行されます。クリック/タップ間隔が長すぎると操作は実行されません。Windowsコントロールパネルの「マウス」で、ダブルクリック速度を設定することができます。

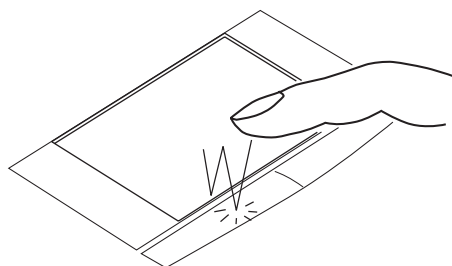

ダブルクリック
(左ボタンを2回押して離す)

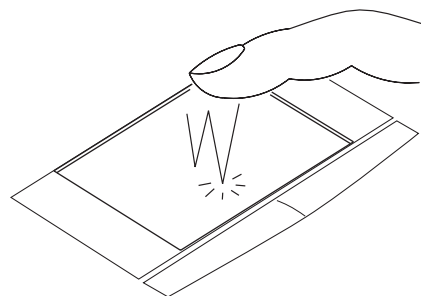

ダブルタッピング
(軽く、素早くタッチパッドを2回叩く)

ドラッグ - ドラッグすることで、画面上で対象をピックアップし他の場所に置くことができます。対象上にカーソルを置き、左ボタンを押しながらカーソルを希望箇所まで動かし、ボタンを離してください。あるいは、対象上でダブルタップし、指先でドラッグしてください。

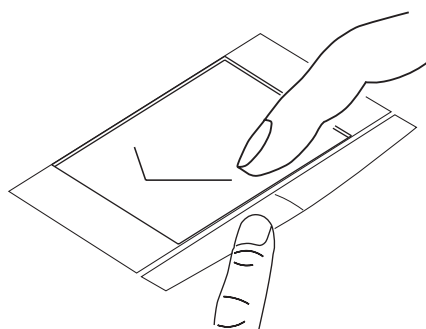

ドラッグクリック
(ボタンを押したままタッチパッドの上で指を滑らせる)

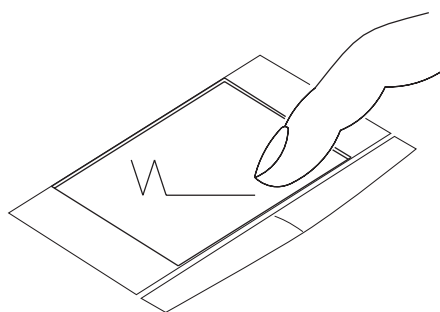

ドラッグタッピング
(タッチパッドを軽く二回叩き、そのまま指を滑らせる)



注：スクロール機能はタッチパッドユーティリティをインストール後に使用でき、Windows操作やWebナビゲーションが楽になります。クリックやタップについての基本機能は、コントロールパネルで設定することができます。

タッチパッドの取り扱い

タッチパッドは圧力に敏感な機器です。正しく取り扱わないと容易に破損します。以下の記述を参照し保守してください。

- ・ タッチパッドに埃、液体などが付着しないようにしてください。
- ・ 指が汚れたり湿っているときは、タッチパッドに触れないでください。
- ・ 重い物体をタッチパッドやタッチパッドボタンの上に載せないでください。
- ・ 爪や硬いものでタッチパッドを引っかかないでください。



注：タッチパッド操作に大きな力は不要です。表面を強く押さないでください。力を入れても反応は速くなりません。タッチパッドは軽い圧力で反応します。

PS/2機器の接続(オプション)

PS/2マウスやPS/2キーボードをPS/2ポートに接続できます。2つのPS/2機器を接続したい場合には、図示のようなオプションのPS/2 Y-アダプターを購入してください。

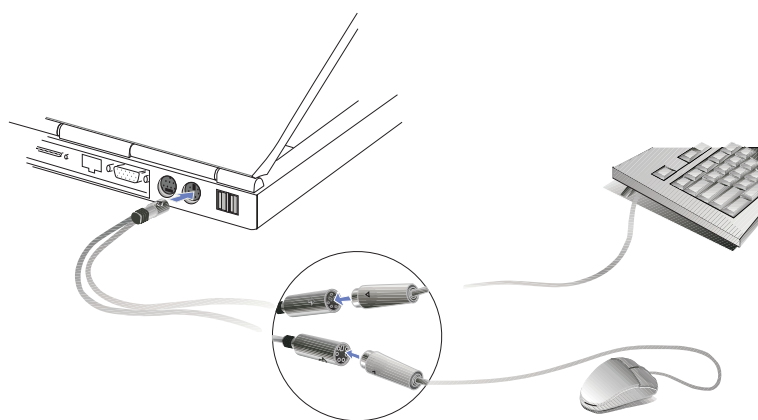

TIP：USBは複数の機器を同時に接続でき、接続も速く簡単なので、外部キーボードやマウスにはUSBタイプの使用を推奨します。

外部モニタの接続(オプション)

モニタ出力の例

外部のモニターに接続した状態はちょうどデスクトップPCに似ています。VGAケーブルを繋ぐだけで使う準備は整います。他者に外部のモニターで見せている間、同時に自分がNotebook PCディスプレイ・パネルで見ることがもできます。多数の聴衆のためには、コンピュータ・ビデオ・プロジェクターを結ぶよう試みて下さい。

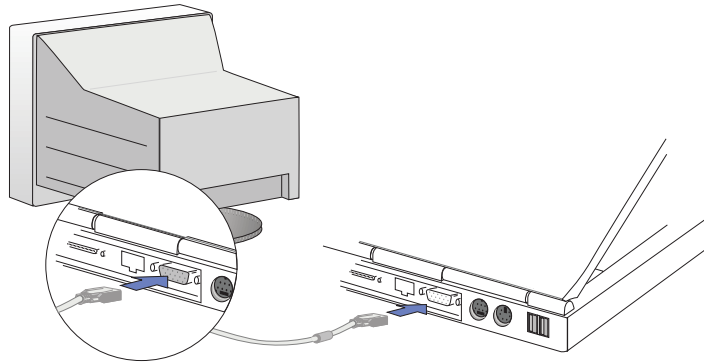

TV出力の例

TV-OUTコネクタはパーソナル・コンピュータ用の15ピンRS-232インターフェースをサポートしない標準的なビデオ装置に出力するために使います。TV出力はS端子ケーブル(含まれていません)またはRCA端子ケーブル(アダプタに同梱されています)形式で使うことができます。S端子インターフェースはより鮮明な画像を提供するので可能ならば使われることを推奨します。

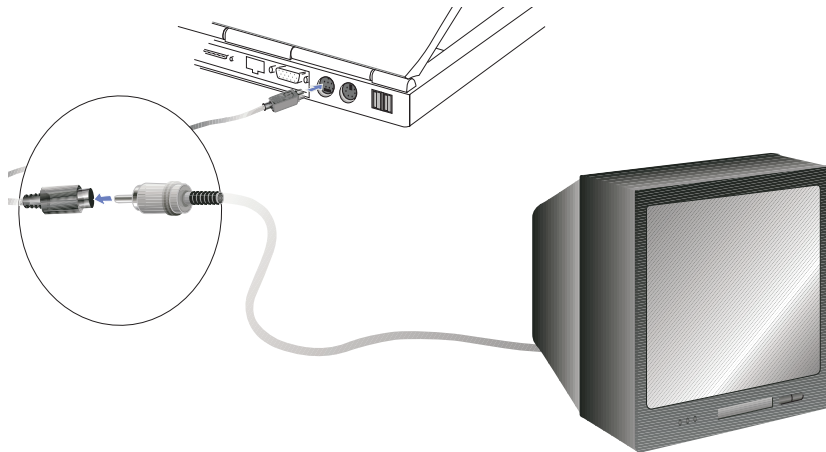

PCカード(PCMCIA)

Notebook PCは、二つのPCカード(PCMCIA)ソケットを搭載し、デスクトップコンピュータの拡張スロットのように拡張することが可能です。多岐にわたるアプリケーションに幅広く対応できるよう、コンピュータをカスタマイズすることができます。ソケットは二つのType I、Type II PCカード、あるいは1枚のType III PCカードを接続することができます。PCカードはクレジットカードを少し積み重ねたサイズで、68-pinコネクタが付いています。PCカードはメモリー/フラッシュカード、FAX/モデム、ネットワークアダプター、SCSIアダプター、MPEG I/IIデコーダー、ワイヤレスモデム、LANカードといった多くの機能、通信、およびデータストレージ拡張を実現します。Notebook PCは、PCMCIA 2.1、32ビット CardBusとZoomed Video(ZV)ポートをサポートしています。

3枚の異なるPCカードは、実際には異なる厚さを持っています。Type Iカードは3.3mm、Type IIカードは5mm、Type IIIカードは10.5mmの厚さを持っています。Type I、Type IIカードは、ソケットのどちらか一方で使うことができます。Type IIIカードは、両方のソケットを使うので、低いソケットから差し込まなくてはなりません。



TIP : DVD再生が遅い場合には、PCMCIA MPEG I/II デコーダーカードを使用してください。

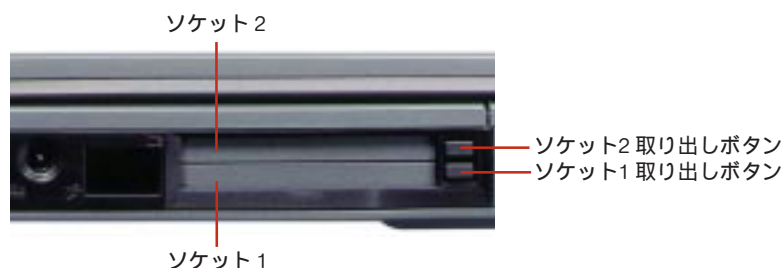

32-bit CardBus & Zoomed Video(ZV)ポート

CardBusは、PCカードとホストを32ビットバスマスター転送し、最高33 MHz速度で稼働、バーストモード転送ではPCIの132MB/秒に匹敵します。標準16ビットPCカードバスは20MB/秒までです。Notebook PCはCardBusをサポートし、バンド幅の広い高速データ転送を実現するので、高速100Mbpsイーサネット、高速SCSI周辺装置やISDNベースのビデオ会議など、デスクトップでさえ困難な処理を実現します。CardBus周辺機器はプラグ&プレイをサポートします。

CardBusは3.3ボルトで動作し、5ボルト動作の16ビットPCカードもサポートします。

Notebook PCの先進機能により、Zoomed Video(ZV)ポートはフルフレームレートビデオディスプレイチャンネルをサポート、機器を接続するとMPEGデコーダーやTVチューナー、ライブビデオ入力、ビデオキャプチャー、ビデオ会議などが実現しますZoomed Video (ZV) ポートでPCカードからVGAフレームバッファへ直接データを転送することができます。CPUやバス性能を下げることなく、高品質でリアルタイムのフルモーションビデオ再生を実現できます。

PCカードの挿入

1. PCカードソケットにラベル面を上にしてスロット上下どちらか一方にPCカードを完全に差し込んでください。ノートPCの側面までぴったり挿入すると、完全に差し込まれたことになります。
2. 慎重にPCカードに必要なケーブルやアダプターを接続してください。コネクタには、通常、上であることを示すためステッカーなどの印が付いてます。

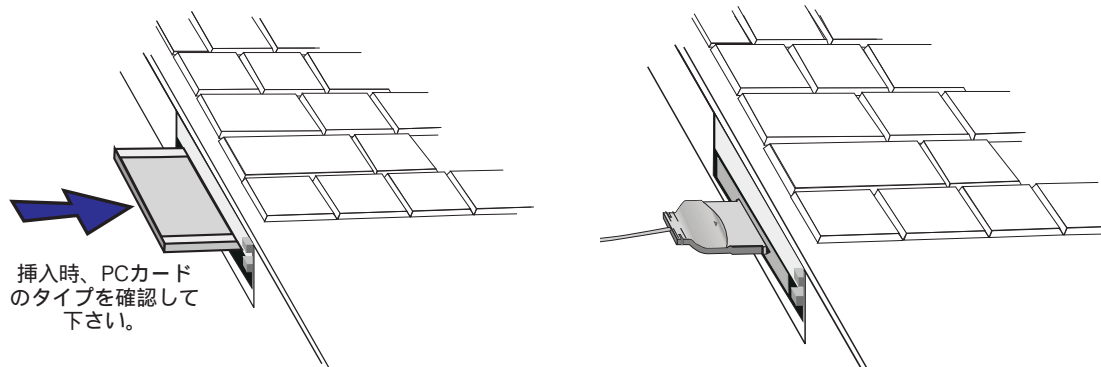

PCカードの取り外し

PCカードを取り外すため、PCカードに取り付けられているすべてのケーブル、アダプターなどを取り外してください。

1. 棒状の取り出しボタンを押し込むとカードが取り出しされます。その後、今押した取り出しボタンを再び押し込んで下さい。伸ばしたボタンを押ししてボタンを壁面に埋め込みます。
2. ゆっくりとPCカードをNotebook PCから抜いてください。

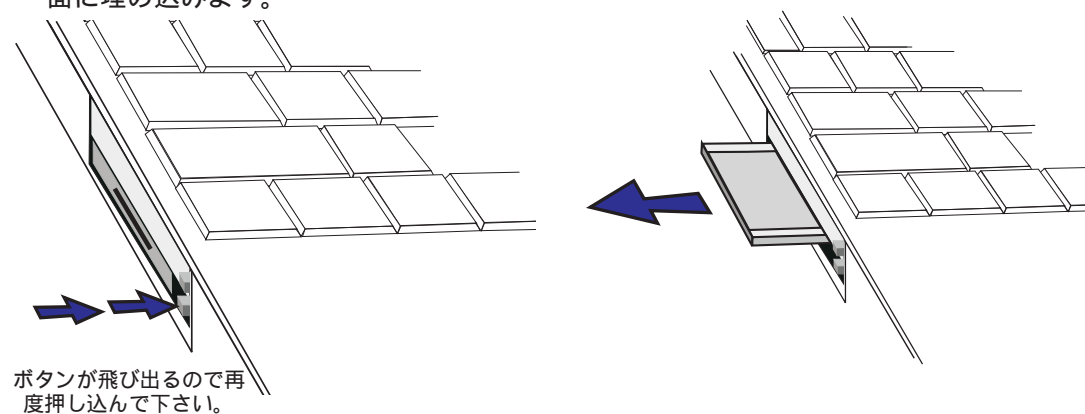

外部オーディオの接続(オプション)

Notebook PCの後部に、ヘッドフォンやマイク、テープレコーダーなどを接続するコネクタがあります。

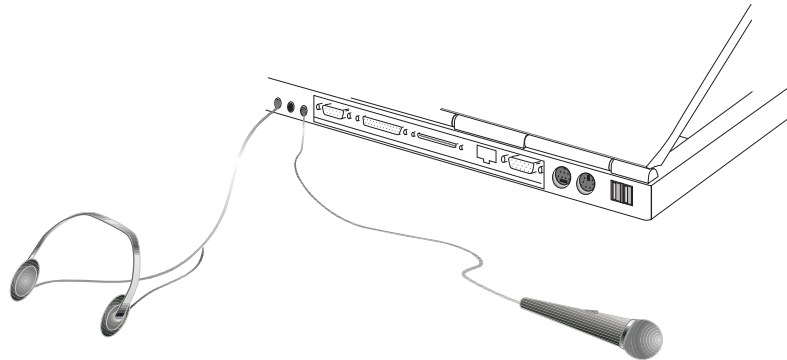

プリンタの接続(オプション)

Notebook PCの後部に、モノクロスタンダードプリンタ、カラー・インクジェットプリンタ、レーザー・プリンターを簡単に接続するためのパラレルポートがあります。また、USBプリンターはNotebook PCの後部にあるUSBポートと繋げることができます。

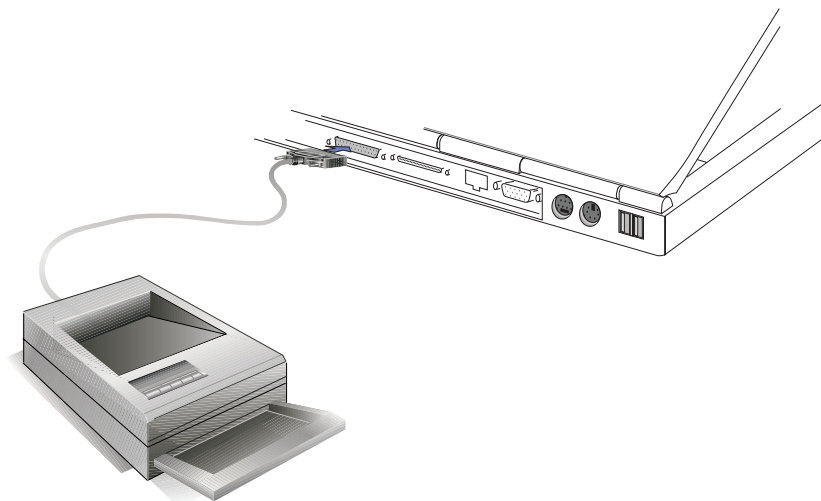

赤外線(IR)無線通信

Notebook PCは、後部側面に赤外線IR通信ポートを搭載しています。赤外線ポートは、point-to-point無線通信をサポートするIrDA Serial Infrared Data Link Version 1.1に準拠しています。赤外線ポートを搭載した他のシステムと、SIR/FIR対応アプリケーションでデータ転送することができます。IRドライバーやファイル転送アプリケーションをインストールする前に、BIOSでモードを設定してください。FIR(Fast Infrared)は4Mbpsを、SIR(Serial Infrared)は115.2Kbpsをサポートします。

赤外線(IR)通信使用ガイド

赤外線(IR)通信を使用する際には、以下のガイドを参照してください：

- ・ 使用したいモードに、BIOSセットアップ中のIRモードを設定してください。
- ・ 2つの赤外線通信ポート間の角度は、 ± 15 度までにしてください。
- ・ Notebook PCと対象のIR機器間の距離は、40インチ(1m)までにしてください。
- ・ データ伝送中、Notebook PCや他の通信機器を動かさないでください。
- ・ IR転送中に騒音や振動などが生じると、転送エラーの生じる恐れがあります。
- ・ 赤外線ポートに直射日光やフラッシュライト、蛍光灯を当てたりリモコン等の赤外線装置を向けることは避けて下さい。

赤外線(IR)通信の使用

赤外線通信はMS Windows上でも有効にしなければなりません。Windowsタスクバーの赤外線アイコンを右クリックし、赤外線通信を有効に設定してください。

赤外線通信が有効のとき、アイコン上にカーソルを置くとステータスが表示されます。



重要：IRを使用状態にすると、多くのWindowsリソースを消費しNotebook PCの性能に影響することがありますので、IRを使用しないときはIRを無効に設定してください。

USB(Universal Serial Bus)

USB(Universal Serial Bus)は、PCや電気通信業界が作り出した周辺機器のバス規格で、プラグ&プレイを実現しており、拡張カードの内部増設やドライバーのインストールを不要にします。

このUSBポートは、必要に応じ自由に機器を接続することができ、機器の使用にシステムの再起動やセットアップ作業は不要です。USBは、最高127台の機器をハブを使用して同時に一台のコンピュータに接続することができます。

Notebook PC内蔵USBホストコントローラーは、デジタルカメラなどのための高速12Mbps転送と、キーボードやマウスのための低速1.5 Mbps転送をサポートしています。ホストコントローラーは機器の通信状態も管理します。

ドライバーサポート

Windows 98は、Notebook PCがUSB周辺機器を認識できる標準ドライバーを搭載しています。しかし新しい周辺装置は通常USBドライバーの追加を要求します。USB周辺装置を使う上でのなにか問題があったときは、周辺装置の説明書を参照するか、代理店に問い合わせてください。

AC電源

Notebook PCの電源は、ACパワーアダプターとバッテリーパワーシステムで構成されています。ACパワーアダプターは、ACコンセントからNotebook PCに必要なDCパワーを変換し、供給します。バッテリーパックは、一組のリチウム-イオン (Li-Ion) バッテリーセルです。Notebook PCにはバッテリーパックが一つ取り付けられています。ACパワーアダプターは、Notebook PCに電力を供給するだけでなく、バッテリーの充電も行います。ACパワーアダプターをNotebook PCに取り付けると、Notebook PCへの電源供給とバッテリー充電を行います。



重要：それぞれのパワーアダプターは、各々異なった電源出力を持っています。あなたのノートPCをダメージから守るために、当Notebook PC付属のパワー・アダプターだけを使って下さい。

バッテリー電源

Notebook PCは、バッテリーパックコンパートメントに取り付ける、取り外し可能なバッテリーパックをサポートしています。フル充電状態で約3.5時間使用できますが、BIOSセットアップでパワーマネジメント機能を設定するとより長時間使用できます。バッテリーシステムは、正確にバッテリーの充電量をWindows環境で知ることができる、標準Smart Batteryをサポートしています。バッテリーパックはオプションで、Notebook PC代理店で購入できます。バッテリーでNotebook PCを使用する前に、バッテリーがフル充電状態かどうかをタスクバーのバッテリーアイコンでチェックしてください。バッテリーの充電には、Notebook PCがオフの時でも2、3時間必要です。

リチウムイオン(Li-Ion)バッテリーの利点 (従来のニッケル水素(NiMH)バッテリーとの比較)

- ・ メモリ効果からの解消 - バッテリーを完全放電させずに充電をしてもバッテリーの持続時間が短くなりません。いつでもACアダプターを接続して使用できます。
- ・ 過熱しない特性 - 過熱することなく安全に使用・充電が可能です。Notebook PCに最適で、過熱のため使用できなくなることもありません。
- ・ 高い容量対重量効率 - 一度の充電で長時間使用できます。重いバッテリーパックを何個も持ち歩く必要はありません。
- ・ 長寿命 - 寿命が長いので新しくバッテリーを買い換える必要が少なく、コストを押さえる事ができます。

バッテリーパックの充電

バッテリーパックはACパワーアダプターで充電することができます。ACパワーアダプターを接続するとNotebook PCのオンオフに関係なく、バッテリーパックは自動的に充電されます。Notebook PCがオフの時はフル充電に2.3時間必要ですが、オンの時はより長時間必要です。オレンジ色のLEDが点滅しているときは、バッテリーは充電中です。LEDが点滅が終わるとバッテリーはフル充電状態です。



注: 高温環境下や高電圧の場合には充電しません。

バッテリー電源の使用

フル充電状態のLi-Ionバッテリーパックでは、3時間ほどシステムを使用することができます。しかし、どのように節電するか、仕事の性質、ノートPCのCPU、メインメモリサイズ、ディスプレイパネルの種類などにより、使用時間は変化します。

バッテリー警告のピープ音はWindows95/98の場合バッテリー残量が残り10%になると自動的に鳴り、CPUを減速します。(Windows98では設定を変更できません。)

DOSでは、POWER.EXEでLow Battery Warning Beep機能を有効にします。Windows 3.1では、W31-APMを使用し、バッテリー警告ピープ音機能を有効にします。DOS・Windows 3.xを使用している際に、POWER.EXE設定をCONFIG.SYSのDEVICE=行に書けば、バッテリーの状態を報告します。Windows 95/98では、POWER.EXEは不要です。詳細はDOSやWindows 3.1ユーザーマニュアルを参照してください。

"Low Battery"(低バッテリー：3%以下)になると、Notebook PCはパワーマネジメント設定に関係なくディスクへのサスペンド状態となります(Windows 98では、しきい値を設定可能)。



注: バッテリー警告や低バッテリー状態は、ACパワーアダプターを取り付けると止まります。

バッテリーパワーのチェック

パワーアイコン上にカーソルを移動してください。AC電源時は「プラグ」アイコン、AC電源非使用時は「バッテリー」アイコンが表示されます。アイコンをダブルクリックすると詳細情報表示や設定をすることができます。



バッテリー使用時パワーアイコン



ACパワー時のパワーアイコン：充電中は充電中アイコンが表示されます。



注: 低バッテリー警告を無視しすると、Notebook PCはサスペンドモード(BIOS設定によってはSave-to-Disk・Save-to-RAM)になります。



警告! バッテリーパワーが少ないと、Save-to-RAMも短時間しか使えません。



警告! 電源がオンになっているときに決してバッテリーを取り外さないでください。サスペンドモードになる前に取り外すと作業中のデータを破壊する恐れがあります。

パワーマネジメントモード

Notebook PCは、パワーマネジメント機能を搭載しています。これらの機能のいくつかはAPMが使われていると(ACPIではありません)、BIOSセットアップのPowerメニューで設定することができます。ACPIパワーマネジメント設定は、OSを通して設定されます。パワーマネジメント機能は、フルオペレーションが不要なときは可能な限り消費電力を減らし、必要に応じフルオペレーションに復帰するように設計されています。これらの節電モードをスタンバイモード・サスペンドモード(Standby mode・Suspend mode)といいます。スタンバイモードはOSが提供する単純な機能で、サスペンドモードはNotebook PCのBIOSが提供するより高度な機能です。Notebook PCが節電モード状態にあるときは、グリーンパワーLED (Notebook PCの前面) が点滅します。

フルパワーモードと最大パフォーマンス

パワーマネジメント機能がBIOSセットアップでDisabled(無効)になっているとき、Notebook PCはフルパワーモードで稼働しています。フルパワーモードで稼働しているときパワーLEDは点灯しています。システムの性能と節電を意識するなら、すべてのパワーマネジメント機能を無効にせず「最大性能(Maximum Performance)」を選択してください。

APMとACPI

Advanced Power Management (APM)は、メインシステムのパワーだけを制御するため、Intel・Microsoftにより、DOS/Windows 3.1/95/98を対象に開発されました。一方、Advanced Configuration and Power Management (ACPI)は、Intel・Microsoft・東芝により、特にWindows 98のパワーマネジメント・Wired for Management (WfM) 2.0 baselineに基づき設計されたプラグ&プレイ機器のために開発されました。ACPIはAPMを越える、ノートPCのための新しい標準的なパワーマネジメント規格です。BIOSの日付が1999/12/1以降のマシンにWindows98をインストールすると、ACPIは自動的にインストールされます。古いNotebookでACPIを使うためにはBIOSのアップデート(1999/12/1以降)とWindows98の再インストールが必要になります。

サスペンドモード

RAMへのサスペンド (STR) とディスクへのサスペンド (STD) では、CPUクロックはストップし、ほとんどのNotebook PC機器は最小限動作状態になります。サスペンドモードはNotebook PCの最大節電状態です。指定した時間、システムがアイドル状態の場合、<Fn><F1>を押した時にNotebook PCは、サスペンドモードになります。ハードディスクの回転、モニタ表示のタイムアウトは、BIOSセットアップで設定します。システム動作を再開するには、何かキーを押してください。Notebook PCが節電モードにあるとき、パワーLEDが点滅しません。

スタンバイモード

CPUクロックの減少に加え、LCDバックライトなどの機器を低活動状態にします。システムが指定された期間アイドル状態の場合にはスタンバイモードに入ります。タイムアウトは、BIOSセットアップで設定します。動作を再開するには、キーボード、タッチパッド、外部マウスのキーを押してください（マウスを動かしてもかまいません）。

節電設定の例

System Standby、Auto Suspend、Hard Disk Off、Video Offのタイムアウト設定は、パワーマネジメントレベルを有効に指定する前に設定してください。次のようにパワーマネジメントイベントが生じます：

- ・ ハードディスクタイムアウトが2分を越えた。
 - ・ スタンバイタイムアウトが8分を越えた。
 - ・ サスペンドタイムアウトが10分を越えた。
1. システムアイドル2分の後、ハードディスクは停止します。
 2. さらに6分経過すると（システムアイドル時間は合計8分）スタンバイに入ります。
 3. さらに2分経過すると（システムアイドル時間は合計10分）、システムは、メモリ・ディスクにサスペンドします（BIOSセットアップによります）。

システムがサスペンドに入った後（以下のエントリーイベントを参照して下さい）、操作により（以下の復帰イベントを参照して下さい）サスペンドした時から再開することができます。

パワー状態

状態	エントリーイベント	復帰イベント
Stand by	・ Windowsスタートメニューでスタンバイ ・ コントロールパネルBIOS設定したタイマー	・ 機器に動作 ・ バッテリー低下
STR (Suspend to RAM)	・ BIOSで設定したタイマー ・ ホットキー <Fn><F1>	・ Ringインジケーター ・ パワーボタン
STD (Suspend to Disk)	・ BIOSで設定したタイマー ・ ホットキー <Fn><F1> ・ バッテリー極端に低下	・ パワーボタン ・ ---- ・ ----
Soft OFF	・ パワーボタン ・ Windowsスタートメニューでシャットダウン	・ パワーボタン ・ ----

温度によるパワー制御

Notebook PCの温度状態により、3つの電源コントロールがあります。Notebook PCがこの状態になったことを知ることはできますが、ユーザーにより設定変更することはできません。以下の温度はCPUではなく筐体温度です。

- ・ AC電源で70 (158F)を越えるか、バッテリー電源で80 (176F)を越えるとファンが動作します。
- ・ 70 (158F)を超えると冷却のためCPU速度が低下します
- ・ 90 (194F)を超えると、安全のためシステムはシャットダウンします。

システムメモリの拡張

使用するソフトウェアによってはメモリ増設が必要となる可能性があります。アプリケーションがどんどん複雑になってきているのでメモリ増設の必要性も増大しています。システムメモリを増やすと、ハードディスクアクセスも減り、システムの性能も向上します。Notebook PCには32 MB 64-bit高速SDRAMが搭載されています。一本の標準144ピン SO-DIMMソケットが搭載されており、**3.3ボルト100MHzタイプPC100 SDRAM SO-DIMMモジュール**を取り付けることができます。SO-DIMMメモリモジュールには、現在、16 MB、32 MB、64MB、128 MBタイプがあります。Notebook PCで実現できる最大メモリサイズは、128MBを増設した状態で合計192 MBです。BIOSは起動時の自己診断テストPOSTでシステムメモリを自動検出し、構成します。メモリをインストールした後の設定は不要です。拡張モジュールについては、正規代理店から互換性と信頼性を確認して購入してください。メモリモジュールのインストールは、Notebook PCの認定技術者が行ってください。

重要：Notebook PCはEDO DRAMをサポートしていません。EDO DRAMを購入しないよう気をつけて下さい。



CPUのアップグレード

正規サービスセンター・代理店にお問い合わせください。Notebook PCは、今後の幅広い対応を考慮しIntel μPGA1 ソケットCPUを採用しています。現在は、Pentium III (256KB level 2 キャッシュ内蔵) 450-700MHz、Celeron (128KB level 2 キャッシュ内蔵) 450MHz-600MHzがあります。今後はより高速なCPUもリリース予定です。

モデム・ネットワーク接続(オプション)

モデム・LAN搭載タイプには、ネットワーク機器に接続することができるよう、RJ-45イーサネットケーブル、RJ-11モジュラーケーブル両方に対応したRJ-45ポートが付いています。RJ-11モジュラーケーブルは住宅の壁、オフィスビルなどにある電話口に繋ぐ一般的なケーブルです(多くのオフィスビルには電話システムのために用意された電話配線があります)。RJ-45イーサネットケーブルはハブやスイッチに接続します。



注：モデム/ネットワーク非インストールモデルにモデム/ネットワーク機能を付加したい時は、資格のある専門のNotebook PC技術者にインストールを依頼してください。また、モデム/ネットワークはPCカードとしてインストールすることもできます。



警告!：内蔵モデムはアナログ電話にだけ繋いでください。内蔵モデムはデジタル電話システムの電圧をサポートしていません。オフィスビルでよく見られるデジタル電話システムに、RJ-11を繋がないでください。Notebook PCが破損します。

モデム接続

ノートPCの内蔵モデムを接続するための電話ケーブルは、二芯または四芯(実際には内蔵モデムは2芯(1回線分)しか使用しません)のケーブルで両端にRJ-11コネクタがなくではありません。ケーブルの片方の端をモデム/ネットワーク・ポート、もう片方の端をアナログ電話コンセント(住居やビルで見つけられたもの)に繋がします。一旦ドライバーがセットアップされれば、モデムは使う事ができます。



注：オンライン接続中にはNotebook PCをサスペンド(またはスリープモード)にしないでください。モデムが切断されてしまいます。

モデム規格

内蔵モデムはJATE(日本)、FCC(アメリカ、カナダ、韓国、台湾、他)、CTR21(サポートしている国に関しては付録を参照して下さい)など、殆どの世界的な規格に対応しています。

ネットワーク接続

RJ-45コネクタが付いているネットワークケーブルの片方の端をモデム/ネットワーク・ポート、もう片方の端をハブやスイッチに繋がします。100BASE-TX規格の速度を実現するためには、ネットワークケーブルはツイストペア配線をもつカテゴリ5(カテゴリ3ではありません)のケーブルでなければなりません。もし100Mbpsのインターフェースで動かすつもりなら、100BASE-TXハブ(100BASE-T4ハブではありません)に繋がなければなりません。10BASE-Tであれば、カテゴリ3, 4, 5のツイストペアケーブルが使えます。Notebook PCは二重転送(200Mbps以上)をサポートしていますが、スイッチが二重接続を許可している必要があります。ソフトウェアはデフォルトで最も速い設定を使うようになっているので、ユーザーが変更する必要はありません。

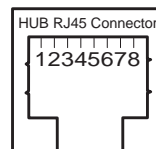

ツイストペアケーブル

イーサネットカードとホスト(通常はハブ)を接続するケーブルをストレートツイストペアケーブル(TPE)といいます。端のコネクタはRJ-45コネクタです。RJ-11コネクタとは異なります。2台のシステムをハブなしで接続する場合には、クロスオーバーツイストペアケーブルが必要です。

Notebook PCのセキュリティ

システム・ハードディスクドライブのセキュリティについては、BIOSセットアップのSecurityを参照してください。Kensingtonなどのサードパーティー製ロックを使うと、Notebook PCを物理的に保護することができます。イラストで示されるようにケーブルを巻き、T字型の終端をKensingtonロックポートに取り付け、鍵もしくは組み合わせダイヤルで施錠します。

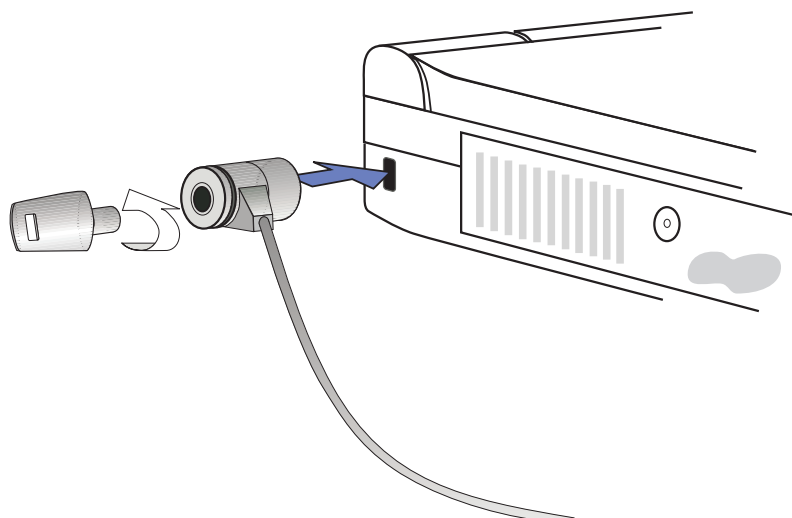

その他の安全性保護製品

安全保護用の製品にはその他にPCMCIAロックがあります。NotebookPCのPCMCIAソケットに取り付ける、ケーブル付きのダミーPCMCIAカードです。

SECTION 5

BIOSの設定

- BIOSのアップデート
- BIOSセットアッププログラム
- Main Menu
- IDE Primary Master
- IDE Primary Slave
- Advanced Menu
- I/O Device Configuration
- Security Menu
- パスワードの使用について
- Power Menu
- Boot Menu
- Exit Menu

BIOSのアップデート

PHLASH.EXEはNotebook PCマザーボード上のプログラム可能なフラッシュROMにBIOSファイルをプログラムするフラッシュメモリアイターユーティリティです。このファイルはDOSモードでのみ動作します。BIOSバージョンは、BIOSセットアップにはいる前に、画面左上に表示されるコード(例:BIOS Ver.XXXXX)コードにより知ることができます。数字が大きいほど新しいBIOSバージョンです。

BIOSアップデートフロッピーディスクの作成

PHLASH.EXEはDOSモードでのみ動作します。WindowsのDOSプロンプトでは動作しません。DOSモードでも、何らかのプログラムがメモリ上に読み込まれている状態では動作しません。起動フロッピーディスクを作成してそこから起動してください。



1. インターネット(WWW or FTP)から最新のBIOSファイルをダウンロードします(URLは会社情報を参照)
2. ドライブAにフロッピーディスクを入れ、システム転送フォーマット(DOSプロンプト上で `FORMAT A:/S` と入力)をし起動ディスクを作成してください。この時 `autoexec.bat` と `config.sys` はコピーしないでください。作成した起動ディスク上にある場合は削除してください。
3. PHLASH、PLATFORM.BIN、サポートCD内のオリジナルBIOS、ダウンロードした新BIOSを起動ディスクにコピーしてください。

BIOSアップデート手順



警告! 問題が発生している場合で、なお且つ新BIOSに変更すれば問題が解決することが明らかな場合にのみ、BIOSアップデートを行ってください(当社Web内にあるBIOSファイル情報を参照してください)。不注意にアップデートすると、問題が増加するかもしれません!



1. 先に作成した起動フロッピーディスクから起動してください。注: BIOSセットアップで最初にフロッピーから起動するように指定してください。(Boot Menu参照)
2. "A:¥"プロンプトで、"plash/mode=3 xxxx.rom (xxxxはBIOSファイル名)を入力し、<Enter>を押してください。



警告! BIOSアップデートの最中にもし問題が発生しても絶対に電源をオフにしないでください。2度とシステムが起動できなくなる恐れがあります。アップデート作業を繰り返しても、同じ問題がまだ発生する場合には、サポートCD内のオリジナルBIOSファイルで復元してください。フラッシュメモリアイタユーティリティが正常にBIOSをアップデートできない場合、システムの起動が不可能になる可能性があります。その場合メーカーによる修理が必要になります。

3. PHLASHユーティリティは、自動的にBIOSをアップデートします。BIOSが正常にプログラムされたら、システム再起動をするため、キーをどれか押すよう求められます。キーをどれか押すとNotebook PCの電源はオフになります。
4. システムの電源をオンにしたら、すぐにF2キーを押し、BIOSセットアップを起動します。"Exit"メニューの"Load Setup Defaults"選択し、ENTERを押します。BIOSアップデートを行うとユーザー設定は消えるので、必要に応じその他BIOS設定を行ってください。"Exit Saving Changes"を選択し、BIOSセットアップを終了してください。Notebook PCを再起動して解像度が変わった場合には、OSで1024x768 pixels に変更してください。

BIOSセットアッププログラム

Notebook PCは、フラッシュメモリアイターユーティリティで示したように、プログラム可能なEEPROMを搭載し、BIOSソフトウェアが格納されています。ここでは、BIOSセットアップについて各項目の説明をします。初期設定値はすでに設定されています。新規に機器をインストールした場合にもBIOSセットアップで設定を変更する必要があります。

バッテリーでバックアップされたCMOS RAMには、基本的なシステムハードウェア情報が記録されています：システムクロック、日付、時刻、エラー処理、電源をオフにする方法などです。Notebook PCの電源を入れると、CMOS RAM内の情報をもとにシステムが構成されます。

BIOSセットアッププログラムで行う設定は、Notebook PCの動作に影響を及ぼします。したがって、セットアップオプションを理解することが重要で、理解した後に設定を使用環境などに応じて変更してください。

BIOSセットアップにはメニューが用意されていて、システム構成を変更したり、節電などについて設定することができます。Notebook PCを最初に起動した時や、システムを再構成した時、起動時に"Run Setup"と表示された時にBIOSセットアップを行います。ここではこのユーティリティを使用して、システムを構成する方法を説明します。

現在セットアッププログラムを使用する必要がなくても、将来Notebook PCの構成を変更する必要が生じるかもしれません。例えばセキュリティーパスワード機能やパワーマネジメント設定を利用する場合です。BIOSセットアッププログラムを使用して行ったシステム構成は、EEPROMのCMOS RAMに保存されます。

セットアッププログラムはサブメニューをスクロールすることにより項目を探せたり、選択肢の中から選択できるようになっていて設定変更を容易にするように設計されています。

システム起動時にセットアップユーティリティを呼び出すことができます。システム起動時の自己診断テスト(POST)の際に呼び出します。セットアップユーティリティを起動するには<F2>を押してください。<F2>キーを押すタイミングが遅れると、セットアップユーティリティは呼び出せず、システムは起動してしまいます。そのような場合には、<Ctrl> + <Alt> + <Delete>を押すか、リセットボタンを押してシステムを再起動し、再度<F2>キーを押してください。また、システムの電源をオフにし、再びオンにする事によって再起動させることができますが、この方法は先の方法がうまくいかなかった場合のみ実行してください。

BIOSセットアップにアクセスするには、起動時画面ですぐに<F2>キーを押してください(電源オンの約1秒後)。押すタイミングが遅れた場合には、Notebook PCを再起動して再度<F2>キーを押してください。<ESC>キーを押して、"Enter Setup"を選択することもできます。BIOSセットアップに入る他の方法はありません。



注: BIOSソフトウェアは絶えずアップデートされていますので、以下のBIOS画面や説明は、あくまでも参考用です。実際の画面とは異なることもあります。

BIOS Menu Bar

画面のトップに次のような項目のメニューバーがあります。

MAIN	基本的なシステム環境構成に利用します。
ADVANCED	詳細機能の設定を行います。
SECURITY	システム起動やBIOSセットアップメニューに入るパスワードを設定します。
POWER	節電機能について設定します。
BOOT	OSを読み込んでシステムを起動するドライブなどについて設定します。
EXIT	表示中のメニューを終了したり、セットアップを終了したりします。

メニューバーの項目に移動するには、左右矢印キーで項目を反転表示させます。

BIOS Legend Bar

SETUP画面の下部に操作バー(Legend Bar)があります。その中にあるキーでメニューを操作します。以下に操作キーなどについて示します。

操作キーの機能

<F1> or <Alt H>	一般的なヘルプを表示します。
<Esc> or <Alt X>	Mainメニューに移動します。
< or fl (矢印キー)	選択メニュー項目を左右に移動します。
> or fr (矢印キー)	反転表示項目を上下移動します。
- (マイナス) or <F5>	反転表示項目の数値を少なくします。
+ (マイナス) or <F6> or space	反転表示項目の数値を多くします。
<Enter>	反転表示項目の選択メニューを表示します。
<Home> or <PgUp>	カーソルを最初のフィールドへ移動します。
<End> or <PgDn>	カーソルを最後のフィールドへ移動します。
<F9>	現在の画面にSetup初期設定値を読み込みます。
<F10>	変更を保存しSetupを終了します。

一般的なHelp

各項目毎のヘルプ画面に加え、BIOSセットアップには一般的なヘルプ画面も用意されています。この一般的なヘルプは、どのメニューが表示されていても<F1>キーや<Alt>+<H>キーを押すことで表示することができます。一般的なヘルプ画面には操作キーについても表示されます。

セットアッププログラムの変更保存終了

詳細はBIOSセットアップの *Exit Menu* の記述を参照してください。

スクロールバー

ヘルプ画面の右端にスクロールバーがあります。これは画面に表示しきれない項目があることを意味しています。<PgUp>や<PgDn>、上下矢印キーを使い画面をスクロールして全体を見ることができます。<Home>で最初のページへ、<End>で最後のページへ移動します。ヘルプ画面を終了するには<Enter>か<Esc>を押します。

サブメニュー

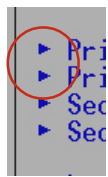

フィールドによっては、図のような記号がフィールド名の横についています。これは、そのフィールドにサブメニューがあることを示しています。サブメニューでは、より詳細に設定する項目が含まれています。サブメニューを表示するには、反転表示させEnterキーを押してください。サブメニュー内での操作キーは、他のメニューと同じです。Escキーを押すとメインメニューに戻ります。

いろいろと設定を変更して操作キーに慣れてください。もし、間違っ設定してしまったときは、<F5>キーでキャンセルできます。また、各項目の簡単な説明は、画面右にあるItem Specific Helpを参照してください。反転表示されたフィールドの簡単な説明が表示されます

Main Menu

セットアッププログラムにアクセスするとこのMain Menu画面になります：

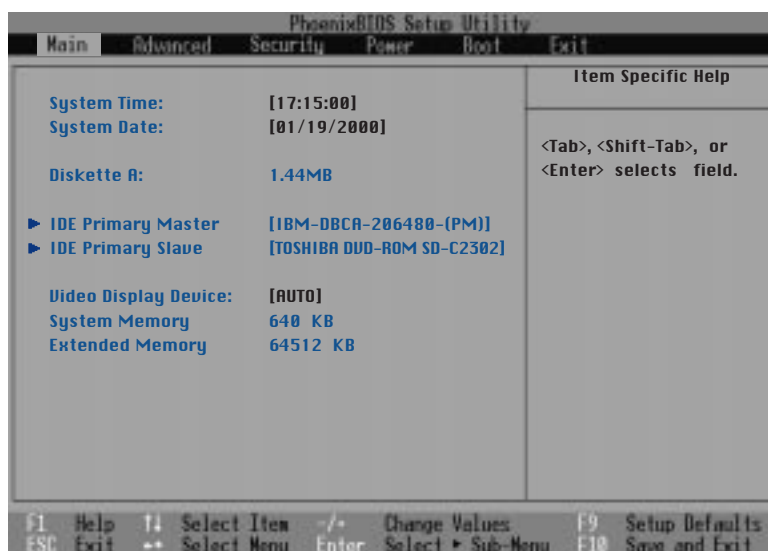

注: 以下のBIOS説明でカギ括弧内は初期設定です。Disabledは無効、Enabledは有効という意味です。

System Time:

時間(通常は現在時)を指定します。時、分、秒を指定します。該当する情報を指定してください。時間、分、秒の移動には、<Tab> または <Shift>+<Tab>キーを使用します。

System Date:

日付(通常は現在日付)を指定します。年、月、日を指定します。該当する情報を指定してください。時間、分、秒の移動には、<Tab> または <Shift>+<Tab>キーを使用します。

Diskette A:

インストールされているフロッピードライブのタイプを表示します。この項目は表示のみです。

>IDE Primary Master (後述)

>IDE Primary Slave (後述)

Video Display Device: [AUTO]

LCDパネル・外部CRT/LCDモニターなど表示機器を選択します。設定可能オプション：[LCD]
[CRT] [LCD & CRT]

System Memory:

システムが起動中に検出したコンベンショナルメモリ量を表示します。ほとんどのコンピュータ、Notebook PCは640KBが設定されています。この項目を変更する必要はありません。この項目は表示のみです。

Extended Memory:

システムが起動中に検出した拡張メモリ量を示します。例えば64512KBは64MBのシステムメモリーを持っているということの意味します。残念ながら、この情報からはSO-DIMMのソケットどのように乗っているかはわかりません。もしメモリーを追加することを考えているならば、実際にSO-DIMMのソケットの状態を見て調べなければなりません。本項目を変更する必要はありません。この項目は表示のみです。

IDE Primary Master

この項目は、システムにインストールされたIDEハードディスクを構成するために使用されます。ハードディスクドライブを構成するには、カーソルを移動し、IDE Primary Master項目を反転表示し、<Enter>キーを押してサブメニューを表示します。

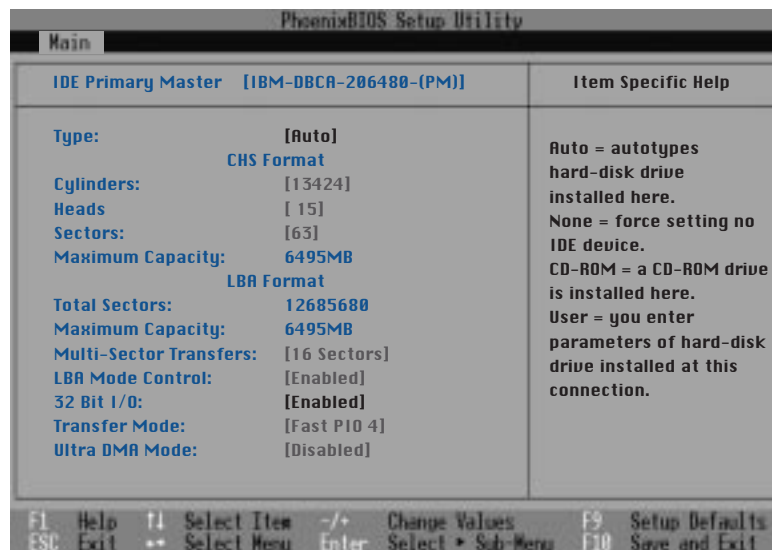

注: ハードディスクドライブを構成する前に、そのドライブに関する情報をドライブメーカーなどから入手してください。正確に設定しないと、システムがハードディスクを認識しません。BIOSが自動的にドライブタイプを検出するには[AUTO]を選択してください。

Type: [Auto]

Autoでは、自動的にIDEドライブのタイプなどをを検出します。このオプションは、標準の内蔵IDEドライブに対してのみ有効です。自動検出が成功していれば、サブメニューのその他の項目に検出した値が入力されています。

ドライブを手動構成するには**User**を選択してください。手動でドライブのシリンダー、ヘッドとセクター数を入力します。入力する情報は、ドライブの付属文書やドライブ自体の記載などを参照してください。ドライブをインストールしていなかったり、ドライブを取り外し、まだ取り付けていないときは、**None**を選択してください。typeを**CD-ROM**にするとCD-ROM/DVDドライブモジュールを、Removable ATAPIにすると、取り付けられたリムーバブル機器をプライマリーマスターにします。

Cylinders:

この項目は、シリンダー数を設定します。入力する値については、使用するドライブ付属のドキュメントを参照してください。**注:**この項目を変更するには、**Type**が**User**に設定されている必要があります。

Heads:

この項目は、読出/書込ヘッド数を設定します。入力する値については、使用するドライブの付属のドキュメントを参照してください。**注:**この項目を変更するには、**Type**が**User**に設定されている必要があります。

Sectors:

この項目は、トラックあたりのセクタ数を設定します。入力する値については、使用するドライブの付属のドキュメントを参照してください。**注:**この項目を変更するには、**Type**が**User**に設定されている必要があります。

Maximum Capacity:

入力したドライブ情報から、ドライブの最大容量をBIOSが自動的に計算し表示します。

Multi-Sector Transfers:

この項目は、ドライブがサポートするブロックあたりのセクター数が自動設定されます。また、この項目を手動設定することができます。自動的に設定された設定値が、使用ドライブの最速値でないことがあります。手動で設定する場合には、ドライブの付属のドキュメントを参照してください。**注:**この項目を変更するには、**Type**が**User**に設定されている必要があります。設定オプション: [Disabled] [2 Sectors] [4 Sectors] [8 Sectors] [16 Sectors]

LBA Mode Control:

Logical Block Addressingが有効のとき、ハードドライブの28-bitアドレス指定が、シリンダー・ヘッド・セクターに関係なく使用されます。Logical Block Accessがハードディスクのアクセス速度を低下させるかもしれません。しかし、LBAモードは、504 MBを超える容量のドライブを使用する場合に必要です。**注:**この項目を変更するには、**Type**が**User**に設定されている必要があります。設定オプション:[Disabled] [Enabled]

32 Bit I/O: [Enabled]

Enabledの場合、CPU-IDEコントローラー間通信速度が向上します。この項目はPCIローカルバスのみサポートします。ISAバスはサポートされません。**注:**この項目を変更するには、**Type**が**User**に設定されている必要があります。設定オプション:[Disabled] [Enabled]

Transfer Mode:

システムとIDEコントローラー間の通信を高速にするI/O転送モード(PIO Mode)に関して設定します。**注:**この項目を変更するには、**Type**が**User**に設定されている必要があります。設定オプション: [Standard] [Fast PIO 1] [Fast PIO 2] [Fast PIO 3] [Fast PIO 4]

Ultra DMA Mode:

転送速度やデータの完全性を保証するUltra DMAサポートディスクに関し自動検出します。Ultra DMA機能を無効にするにはDisabled(無効)に設定してください。**注:**この項目を変更するには、**Type**が**User**に設定されている必要があります。設定オプション: [Disabled] [Mode 0] [Mode 1] [Mode 2]



注: サブメニューで選択した後、Escキーを押すとMainメニューに戻ります。Mainメニューに戻ったら、サブメニューで設定したドライブサイズが表示されています。

IDE Primary Slave

ここでは、ハードディスクやCD-ROMドライブなどのサイズやタイプを示します。項目に矢印が付いている場合にはサブメニューがあることを示しています。サブメニューは、システム中のIDEハードディスクを設定するために使用されます。

ハードディスクを設定するには、**IDE Primary Slave**項目を反転表示し、ENTERキーを押してください。以下のサブメニュー画面が表示されます。このサブメニュー内の項目は先述した項目と同じです。CD-ROMのタイプは、Notebook PCに取り付けられたCD-ROM・DVDドライブモジュールを設定します。

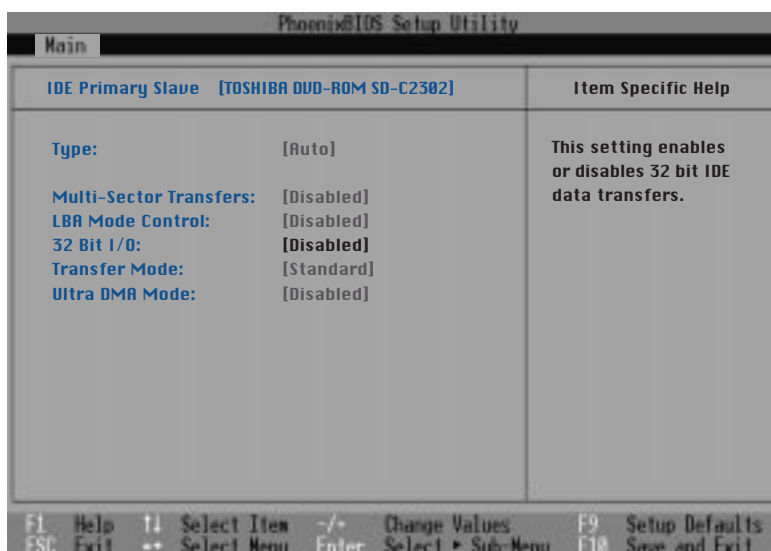

注: サブメニューで選択した後、Escキーを押すとMainメニューに戻ります。

Advanced Menu

MainメニューでAdvancedを選択すると次の画面が表示されます：

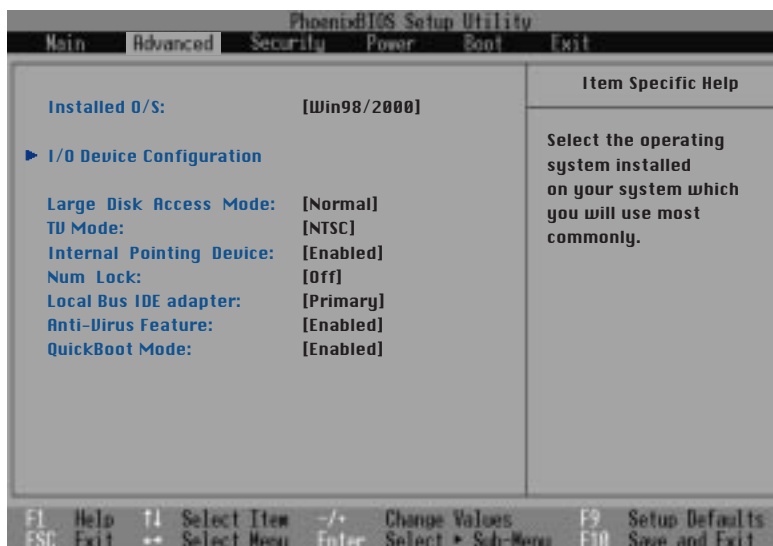

Installed O/S: [Win98/2000]

プラグ & プレイが正常に機能するようOSを設定します。設定オプション: [Other] [Win95] [Win98/2000]

>I/O Device Configuration: (次セクション参照)

反転表示し、エンターキーを押すとシリアル・パラレルポートを設定するサブメニューが表示されます。各サブメニューについてAdvancedサブメニューを参照してください。

Large Disk Access Mode: [Normal]

使用するOSに応じて設定します。UNIXやノベルNetwareを使用する場合には、必ず初期設定Normalに設定します。設定オプション: [Large] [Normal]



注: Large Disk Accessモードはディスクコントローラーがディスクボリュームにアクセスする方法を制御します。Largeに設定すると、DOS、Windowsや他のDOSベースOSがハードウェアを認識できなくなることがあります。

TV Mode: [NTSC]

ビデオの出力装置(テレビやビデオプロジェクター)のためのビデオの同期モードをセットします。設定はビデオが装置が製造された地域により決まります。設定オプション: [NTSC][PAL]

Internal Pointing Device: [Enabled]

内蔵ポインティング機器(タッチパッド)の有効無効を設定します。設定オプション:[Disabled] [Enabled]

Num Lock: [Auto]

電源がオンになった際のキーボードナンバーロック機能を指定します。Autoでは、直前のシャットダウン時の状態になります。設定オプション: [Auto] [On] [Off]

Local Bus IDE adapter: [Primary]

IDE機能を指定します。設定オプション: [Disabled][Primary][Secondary][Both]

Anti-Virus Feature: [Enabled]

ハードディスクのブートセクターとパーティションテーブルをウイルスや突発的な事故による書き換えから保護します。設定オプション:[Disabled] [Enabled]

QuickBoot Mode: [Enabled]

有効にすると起動時にいくつかのテストをスキップし、通常時よりも高速にシステムが起動します。 [Disabled]はテスト用に利用されます。設定オプション: [Disabled] [Enabled]

I/O Device Configuration

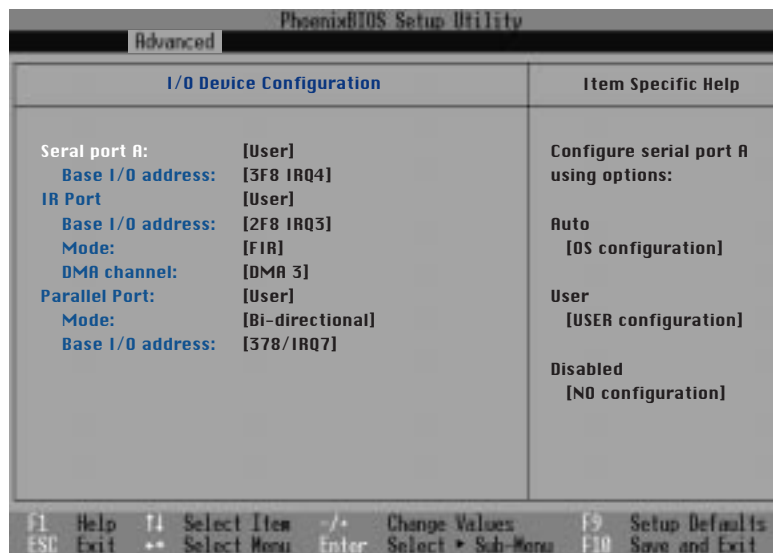

注: 設定によりサブメニューやその内容が変化することがあります。



注意! COM1、COM2、LPTポートのアドレスやIRQ設定を初期設定から変更すると、他のシステム機器などの設定とコンフリクトすることがあります。

Serial Port A: [User]

シリアルCOM1ポートについて設定します。設定オプション: [Disabled] [User] [Auto]

Base I/O address: (Serial Port AがUserのとき)

Userが選択されているときに、Base I/O addressの項目でシリアルポートのIRQとI/Oアドレスを設定します。設定オプション: [3F8, IRQ 4] [2F8, IRQ 3] [3E8, IRQ 4] [2E8, IRQ 3]

IR port: [User]

シリアルIRポートを設定します。設定オプション: [Disabled] [User] [Auto]

Base I/O address: (IR portがUserのとき)

Userが選択されているときに、Base I/O addressの項目でシリアルポートのIRQとI/Oアドレスを設定します。設定オプション: [3F8, IRQ 4] [2F8, IRQ 3] [3E8, IRQ 4] [2E8, IRQ 3]

Mode: (IR portがUserのとき)

IR portがUserのとき、Standard Infrared (SIR)、Fast Infrared (FIR)通信モードを選択します。
設定オプション: [SIR] [FIR]

DMA channel: (IR portがUserのとき)

ECPモードを選択した場合の平行ポートDMAチャンネルを選択します。**注:** 平行ポート項目がUserでMode項目がECPに設定した場合のみ、この項目の設定は有効です。設定オプション: [DMA 1] [DMA 3]

Parallel port: [User]

平行ポートを設定します。設定オプション: [Disabled] [User] [Auto]

Mode: (Parallel portがUserのとき)

平行ポート転送モードを設定します。設定オプション: [Output Only] [Bi-directional] [ECP] [EPP]

Output onlyモードではデータ出力のみサポートします。しかし、EPP・ECPは双方向モードデータ入出力をサポートします。EPP・ECPモードは、各モードをサポートする周辺機器でのみ有効です

ECP Mode: ポートは、既存の平行ポートと、ソフトウェア・ハードウェア互換なので、ECPが必要ないときは標準プリンタモードとして使用されます。モードは、自動処理高バーストバンド幅チャンネルで転送します。ECPに対し、ホスト-周辺機器の相互データ転送にDMAを使用します。

EPP Mode: EPPモードを選択すると、標準・双方向モードが有効です。EPPは2つのフェーズサイクル上で稼働します。ホストは機器の範囲内で次のオペレーションのためのレジスターを選択します。次に、ホストは選択したレジスターに対し、一連の読取り/書込みバイトオペレーションを行います。EPPには、アドレス書込み、データ書込み、アドレス読みとり、データ読みとりの4オペレーションがあります。すべてのオペレーションは非同期です。

Base I/O address: (when User is selected in Parallel port)

Notebook PCの平行ポートを設定します。**注:** 本項目は、Parallel portがUserの時のみ指定できます。設定オプション: [378 / IRQ7] [378 / IRQ5] [278 / IRQ7] [278 / IRQ5]

注:本サブメニューでの設定が終わったら、Esc]キーを押し、Advancedメニューに戻ってください。



Security Menu

Notebook PCには、システムリソースにアクセスしたり、BIOSセットアップに入ったりする場合のパスワードを設定できるなど、先進の安全保護機能が搭載されています。ここにはSecurity Setupの各パラメーターが含まれています。Mainメニューバーから"Security"を選択すると次の画面が表示されます：

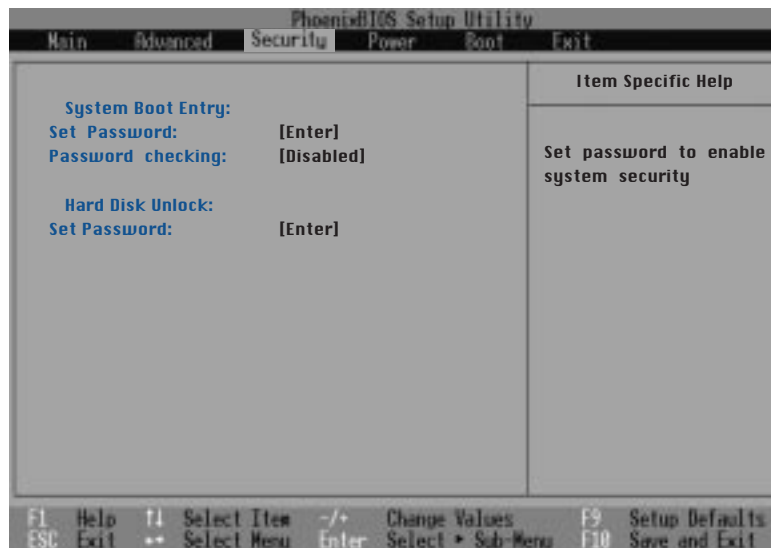

BIOSセットアップのSecurityメニューでパスワード関連設定を行います。パスワードでシステムやBIOSセットアップに入る際のセキュリティを確保します。なお、パスワードに使用する文字に大文字小文字の区別はありません。

BIOSセットアップには2種類のパスワードがあります: SupervisorパスワードとUserパスワードです。Disabledに設定すると、誰でもBIOSセットアップにはいることができます。Enabled(有効)に設定すると、Supervisorパスワードを入力しなければ、BIOSセットアップに入ったり、Securityメニュー項目を設定したりできません。

System Boot Entry

Set Password:

ここでUserパスワードを設定することができます。パスワードを設定するには、この項目を反転表示し<Enter>を押してください。

パスワードを入力し、<Enter>を押してください。最高8つの英数字を入力することができます。記号などその他のキーは使用できません。確認のため再度パスワード入力しエンターを押してください。これでUserパスワードが設定されました。このパスワードでBIOSセットアップメニューにフルアクセスすることができます。

パスワードをクリアするには、この項目を反転表示しエンターを押してください。上記と同じダイアログボックスが表示されます。エンターを2度押してください。これでパスワードをクリアできます。

Password checking: [Disabled]

この項目は、先にUserパスワードを設定していた場合にのみ使用できます。Enabled(有効)に設定すると、システムを起動するたびにUserパスワードの入力が必要となります。**Always**に設定するとディスクへのサスペンドから復帰する際にUserパスワードの入力が必要です。
設定オプション: [Disabled] [On Boot] [Always]

Hard Disk Unlock:

この機能は、上記System Boot Entryと同じ方法で設定します。ハードディスクパスワードは、各ハードディスクの領域を保護します。従って、ハードディスクにアクセスする際にパスワードが必要です。誰かが他のコンピュータから保護されたハードディスクにアクセスしようとした場合には、そのディスク上に使用できる領域がないように見えます。

パスワードの使用について

Notebook PCを保護するパスワードがいくつかあります。

Power ON: OSを読み込む前にパスワードを入力します。3回失敗すると停止します。

Resume: STR/STDモード(APM)、Standby/Hibernation(ACPI)モードから復帰する際にパスワードを入力します。3回失敗すると復帰できません

BIOS Setup: BIOSセットアップする場合にパスワードが必要です。3回失敗すると停止します。

Hard Drive: システム起動前、レジュームの際パスワードが必要です。パスワード入力に3回失敗すると、BIOSがNotebook PCを停止させます。

Power Menu

セットアッププログラムのPowerメニューは、Notebook PCに搭載された先進のパワー管理機能について設定します。APMやACPI機能をもつWindows98では、すべてのPowerSavingコントロール(サスペンドモードを除く)はOSで設定されます。これらの機能を有効にするとバッテリーパックのパワー消費時間が長くなり寿命も延びます。パワーマネジメント設定を変更するには、メニューバーからPower Savingsを選択します。以下のメニューが表示されます:

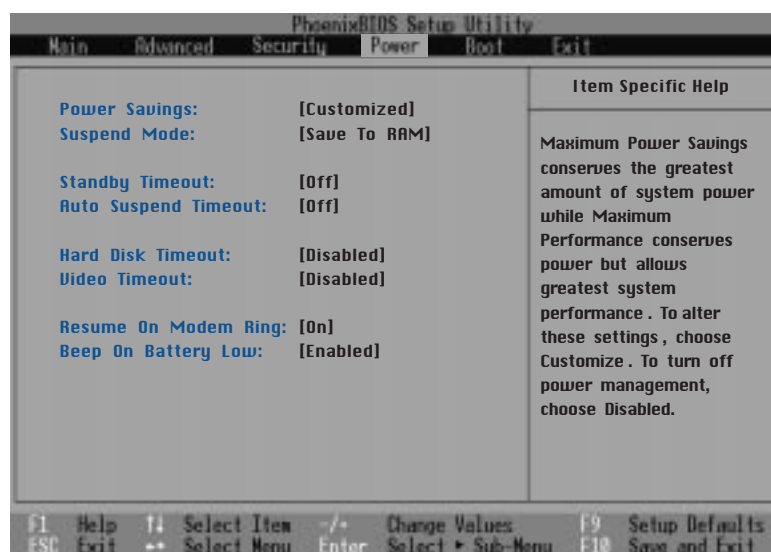

Power Savings: [Customized]

自動節電機能を使用する場合には、この項目を有効にしてください。設定オプション: [Disabled] [Customized] [Maximum Power Savings] [Maximum Performance]

Disabledに設定した場合、他の項目設定に関係なく節電機能は使用できません。Customizedを選択すると、Powerメニューでユーザーが節電に関する設定をすることができます。**Maximum Power Savings**に設定すると、もっとも節電量が大きくなります。次の項目 (Suspend Mode) に節電が最大になるような初期設定がされています。

この項目を**Maximum Performance**に設定するとシステムパフォーマンスを優先した節電機能になります。次の4項目に節電が最大になるような初期設定がされています。

Suspend Mode: [Save to RAM]

Notebook PCが節電状態、または"スタート - シャットダウン"から"スタンバイ"が選ばれた際のサスペンドモードタイプを指定します。設定オプション: [Save To Ram] [Save To Disk]

Standby Timeout: [Off]

この項目は、**Customized**を**Power Savings**で選択したときのみ有効です。ここでは、システムが自動的にStandbyモードに入るまでのスリープ時間を設定します。Standbyモードでは、LCDバックライトを含むいろいろな機器に電力は供給されず、CPUもシステム低電力消費状態になります。設定オプション: [Off] [1 Minutes] [2 Minutes] [4 Minutes] [6 Minutes] [8 Minutes] [12 Minutes] [16 Minutes]

Advanced Power Management (APM)がインストールされているとき、この機能はAPMにより制御され、APM設定に応じて異なる動作をするかもしれません。

Auto Suspend Timeout: [Off]

ここでは、システムがSuspendモードに入るまでのスリープ時間(タイムアウト)を設定します。この項目が**Off**になっていると、Notebook PCは Suspendモードに入ることができません。設定オプション: [Off] [5 Minutes] [10 Minutes] [15 Minutes] [20 Minutes] [30 Minutes] [40 Minutes] [60 Minutes]

Hard Disk Timeout: [Disabled]

ここでは、ハードディスクが回転を止め、パワーセーブモードにはいるまでのスリープ時間を設定します。設定オプション: [Disable] [1 Minute] [2 Minutes] [4 Minutes] [6 Minutes] [8 Minutes] [10 Minutes] [15 Minutes]

Video Timeout: [Disabled]

ここでは、ディスプレイパネルがオフになるまでのスリープ時間を設定します。設定オプション: [Disable] [1 Minute] [2 Minutes] [4 Minutes] [6 Minutes] [8 Minutes] [10 Minutes] [15 Minutes]

Resume On Modem Ring: [On]

この項目は"Advanced Menu"で"Installed O/S" が[Other]か[Win95]に設定された時のみ選択できます。ディスプレイパネルがオフになるまでのスリープ時間を設定します。Onにすると、モデムが信号を受信した時サスペンドモードから復帰します。注: Notebook PCの内蔵モデムは選択が自由です。設定オプション: [Off] [On]

Beep On Battery Low: [Enabled]

この項目は"Advanced Menu"で"Installed O/S" が[Other]か[Win95]に設定された時のみ選択できます。低電圧ビープ音機能の有効無効を設定します。設定オプション: [Disabled] [Enabled]

Boot Menu

BootメニューではNotebook PCが起動する際のOS検索順序(起動ドライブ)を指定します。変更するにはメニューバーから**Boot**を選択します。以下の画面が表示されます:

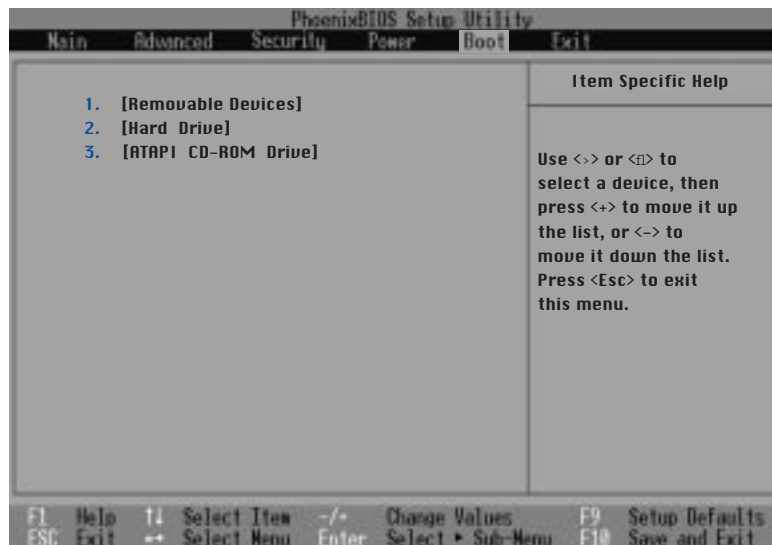

Bootシーケンス

1. [Removable Devices]
2. [Hard Drive]
3. [ATAPI CD-ROM Drive]

Bootメニューで、3台の起動デバイスを上下矢印キーで選択することができます。+キーやスペースキー、-キーを使用して機器の優先順位を変更することができます。上位に設定された機器から順にシステムはOSを探して起動します。以下はブートシーケンスにリストされるデバイスの説明です。

Removable Devices 内蔵フロッピー・ディスク・ドライブで挿入されたフロッピーディスクを使用します。

Hard Drive 内蔵ハードディスクドライブを使用します。

ATAPI CD-ROM 内蔵CD/DVD-ROMドライブから起動します。

Exit Menu

Setupプログラムで変更した設定は、変更を保存した上で終了しなければ反映されません。メニューからExitを選択すると次の画面が表示されます：

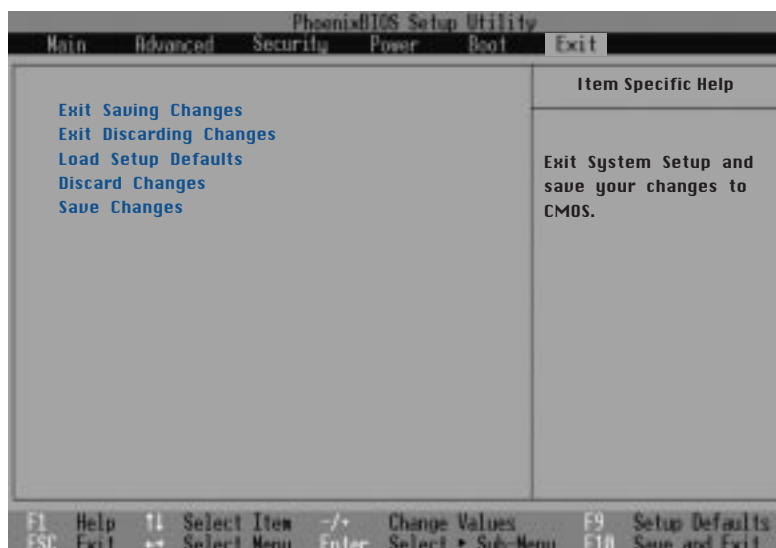

注: Escキーを押してもこのメニューは終了しません。このメニューを終了するには項目を選択してください。

Exit Saving Changes

設定を変更したら、Exitメニューからこの項目を選択し、変更した値をCMOS RAMに保存して終了してください。CMOS RAMの内容は、オンボードバックアップバッテリーで保存されていて、Notebook PCが電源オフのときでも維持されます。この項目を選択すると確認画面になります。Yesを選択すると変更を保存して終了します。

Exit Discarding Changes

セットアッププログラムで行った設定変更を保存せず終了します。システム日付、時間とパスワード以外の項目を変更した場合、終了前に確認メッセージが表示されます。

Load Setup Defaults

この項目を選択すると、Setupの各メニュー項目が初期設定値に設定し直されます。この項目を選択したり、[F9]を押した場合には、確認メッセージが表示されます。**Yes**を選択すると初期設定値が設定されます(初期設定値はBIOSバージョンにより異なります)。すぐに**Exit Saving Changes**を選択して初期設定で保存終了することもできますが、さらに設定を変更してからEEPROMに保存終了することもできます。

Discard Changes

ここを選択すると設定変更を破棄し、以前の設定を復元することができます。選択後項目はアップデートされ、確認メッセージが表示されます。**Yes**を選択すると今の変更を破棄し、以前の設定を復元します。

Save Changes

設定変更を保存しますが、セットアッププログラムは終了しません。他のメニューに戻って変更作業を続けることができます。選択後、項目はアップデートされ確認メッセージが表示されます。**Yes**を選択するとEEPROMに設定変更が保存されます。

付録

PortBar アクセサリー
自動車 / 航空機パワーアダプター
内蔵モデムの適応規格
用語集
Notebook PC オーナー情報

PortBar アクセサリー

ここではNotebook PCのオプション、PortBarアクセサリについて説明します。PortBarの主な目的は、デスクトップ上での容易な機能拡張で、従来のポトリプリケターより簡単に使うことができます。

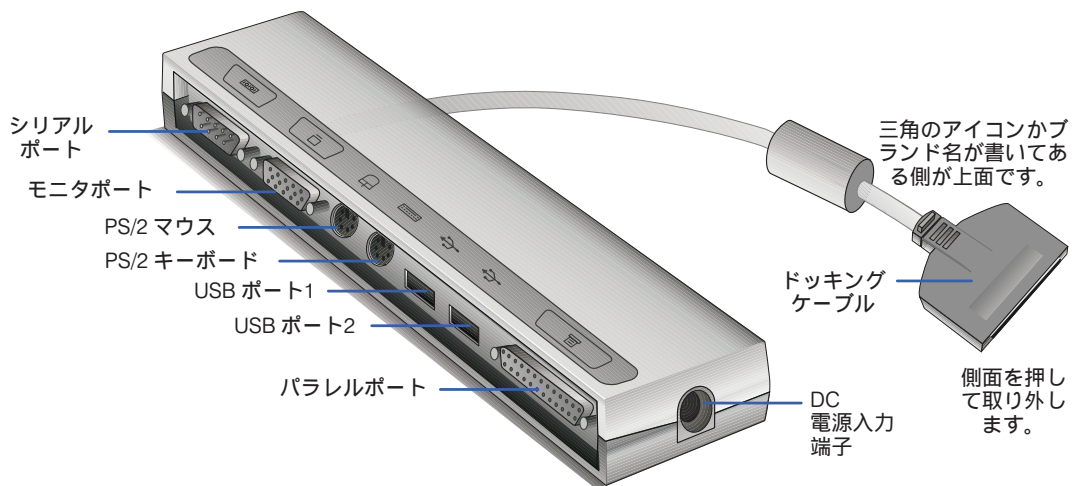

機能

PortBarには、Notebook PCへの電源(パワーアダプターをPortBarに接続)、シリアルポート、パラレルポート、PS/2ポートx2、VGAポート、USBポートx2があります。

使い方

簡単で使いやすいドッキングソリューションが必要ならPortBarが最適です。PortBarにデスクトップ機器を取り付け、Notebook PCと接続するだけです。PortBarのPlug & Play機能により、Notebook PCのパワーがオンでもオフでもPortBarを取り付け取り外しできます(ホットスワップ)。シリアルポートに接続した機器を除き、基本的に他の機器はホットスワップ可能です。PortDockに取り付けたCD/DVD-ROMはすぐに自動認識できますが、セカンドハードディスクはすぐには認識しない場合があります。このようなときは、リフレッシュ(更新)をしてください。マイコンピュータにドライブが表示されます: (1) マイコンピュータを右クリックします。(2) プロパティを選択します。(3) デバイスマネージャを選択します。(4) 更新(リフレッシュ)ボタンをクリックします。(5) OKをクリックします。

ドッキングソリューション

Notebook PCを長い期間使用したり、デスクトップマシンから交換して使用するような場合、PortBarは非常に便利なドッキングソリューションを提供します。デスクトップのPS/2マウス、PS/2キーボード、ステレオスピーカー、モニター、プリンタ、シリアル機器、Notebook PCの能力をすべてPortBarに接続することができます。USBはNotebook PCに接続します。Notebook PCを移動しない場合には、ドッキングコネクタが一度にすべての機器を取り付け取り外しできて便利です。その結果、スペースを節約できるフラットパネルデスクトップコンピュータが実現します。携帯性が重要な場合は、単にPortBarコネクタ(使用しているときはLANケーブル)を取り外せばよいのです。セカンドパワーアダプターを第2地点に置いておいたり、Notebook PCキャリングバッグに入れておけば、持ち運ぶ際にパワーアダプターを取り外す必要はありません。



TIP: セカンドパワーアダプター(もう一台別のパワーアダプター)をNotebook PCキャリングバッグに入れておけば、持ち運ぶ際にパワーアダプターを取り外す必要はありません。すぐに外出することができます。

自動車 / 航空機パワーアダプター

ここではNotebook PCのオプション、自動車 / 航空機パワーアダプターを説明します。自動車 / 航空機パワーアダプターの主要な目的は、12VDCを供給できる自動車内でNotebook PCの電源を確保することです

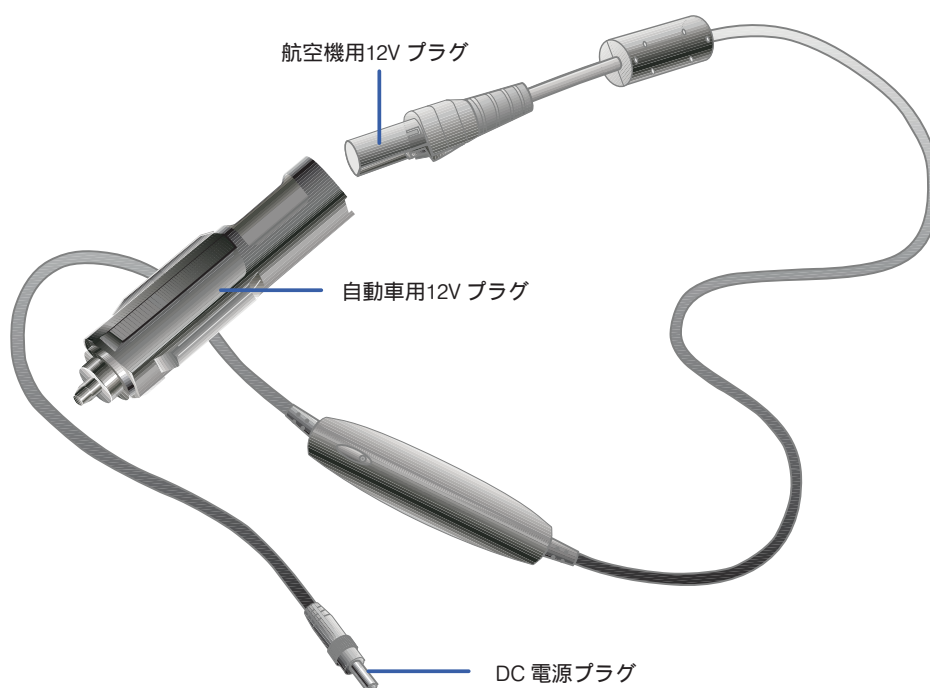

機能

自動車 / 航空機パワーアダプターは、自動車の12ボルトDCシガーライターソケットに接続し、19ボルトDC 2.64 A/時間・50Wを出力します

使い方

自動車のシガーライターソケットの12Vコネクタにプラグを取り付けます。DCプラグはメインパワーアダプターのものと同じで、Notebook PC PortBarに接続できます。

内蔵モデムの適応規格(規格/プロトコルなど原文掲載)

適応規格とプロトコル

The Notebook PC with internal modem model complies with JATE (Japan), FCC (US, Canada, Korea, Taiwan), and CTR21. The internal modem has been approved in accordance with Council Decision 98/482/EC for pan-European single terminal connection to the public switched telephone network (PSTN). However due to differences between the individual PSTNs provided in different countries, the approval does not, of itself, give an unconditional assurance of successful operation on every PSTN network termination point. In the event of problems you should contact your equipment supplier in the first instance.

Overview

On 4th August 1998 the European Council Decision regarding the CTR 21 has been published in the Official Journal of the EC. The CTR 21 applies to all non voice terminal equipment with DTMF-dialling which is intended to be connected to the analogue PSTN (Public Switched Telephone Network).

CTR 21 (Common Technical Regulation) for the attachment requirements for connection to the analogue public switched telephone networks of terminal equipment (excluding terminal equipment supporting the voice telephony justified case service) in which network addressing, if provided, is by means of dual tone multifrequency signalling.

Network Compatibility Declaration

Statement to be made by the manufacturer to the Notified Body and the vendor: "This declaration will indicate the networks with which the equipment is designed to work and any notified networks with which the equipment may have inter-working difficulties"

Network Compatibility Declaration

Statement to be made by the manufacturer to the user: "This declaration will indicate the networks with which the equipment is designed to work and any notified networks with which the equipment may have inter-working difficulties. The manufacturer shall also associate a statement to make it clear where network compatibility is dependent on physical and software switch settings. It will also advise the user to contact the vendor if it is desired to use the equipment on another network."

Up to now the Notified Body of CETECOM issued several pan-European approvals using CTR 21. The results are Europe's first modems which do not require regulatory approvals in each individual European country.

Non-Voice Equipment

Answering machines and loud-speaking telephones can be eligible as well as modems, fax machines, auto-dialers and alarm systems. Equipment in which the end-to-end quality of speech is controlled by regulations (e.g. handset telephones and in some countries also cordless telephones) is excluded.

CTR21 を採用する国家(英文)

<u>Country</u>	<u>Applied</u>	<u>More Testing</u>
Austria ¹	Yes	No
Belgium	Yes	No
Czech Republic	No	not applicable
Denmark ¹	Yes	Yes
Finland	Yes	No
France	Yes	No
Germany	Yes	No
Greece	Yes	No
Hungary	No	not applicable
Iceland	Yes	No
Ireland	Yes	No
Italy	Pending	Pending
Israel	No	No
Lichtenstein	Yes	No
Luxemburg	Yes	No
The Netherlands ¹	Yes	Yes
Norway	Yes	No
Poland	No	not applicable
Portugal	No	not applicable
Spain	No	not applicable
Sweden	Yes	No
Switzerland	Yes	No
United Kingdom	Yes	No

This information was copied from CETECOM and is supplied without liability. For updates to this table, you may visit http://www.cetecom.de/technologies/ctr_21.html

¹ National requirements will apply only if the equipment may use pulse dialling (manufacturers may state in the user guide that the equipment is only intended to support DTMF signalling, which would make any additional testing superfluous).

In The Netherlands additional testing is required for series connection and caller ID facilities.

用語集

ACPI (Advanced Configuration and Power Management Interface)

コンピュータで電源使用を削減するための規格

AUTOEXEC.BAT

AUTOEXEC.BATは特別な目的を持ったファイルで、システムが起動するときDOSにより自動的に実行されます。システム動作や環境構成に関する重要なコマンドが含まれています。Windows95以降では独自のセットアップファイルがあるため、すべてのAUTOEXEC.BATファイル内のコマンドが実行されるとは限りません。

BIOS (Basic Input/Output System)

BIOSはプログラムで、メモリやディスク、ディスプレイなどの機器間のデータ転送などについて制御します。BIOSは読み出しのみのROM内に格納されています。設定は、BIOS セットアッププログラムでユーザーが設定することができ、EEPROMに保存されます。

Bit (Binary Digit)

コンピュータで使用する最小のデータ単位です。1ビットは、0か1のどちらかです。

Boot

Bootは、システムメモリにOSを読み込んで起動することです。コンピュータの電源をオンにするとブートします。リブートはコンピュータを再起動することです。Windows 95以降では、スタートメニュー | Windowsの終了 | 再起動を選択するとリブートすることができます。

Bus Master IDE

PIO(Programmable I/O)IDEは、IDEアクセスなどにCPUを必要とします。バスマスターはIDEでは、CPUへの割り込みなくデータ転送することができます。バスマスター転送をするには、バスマスタードライバとバスマスターをサポートするIDEハードディスクが必要です。

Byte (Binary Term : バイト)

1バイトは連続した8ビットから構成されています。1バイトでは、英数字や句読点、記号などを表すことができます。

Clock Throttling(クロック-スロットリング)

指定のデューティーサイクルでプロセッサクロックを停止/起動させるチップセットの機能。クロックスロットリングは、パワーセーブ、温度管理、処理スピード調整などに使用されます。

COM Port

COMはコンピュータのシリアルポートを定義する論理機器名です。ポインティングデバイス、モデム、赤外線モジュールなどをCOMポートに接続することができます。各COMポートは、固有のIRQとアドレスを使用するように構成されています。

CPU (Central Processing Unit)

CPUはプロセッサとも呼ばれ、コンピュータの頭脳として機能します。プログラムの命令を実行したり、メモリ内のデータを処理したりします。

Device Driver

デバイスドライバは、OSがVGAやオーディオ、イーサネットプリンタ、モデムなどと通信し使用できるようにするプログラムです。

Hardware

ハードウェアは、プリンタやモデム、ポインティングデバイスなどを含むコンピュータシステムの物理的な部品を意味する一般的な用語です。

IDE (Integrated Drive Electronics)

IDE機器はドライブ自体で直接データ転送を行い、SCSI機器のようにコントローラカードを必要としません。UltraDMA/33 IDE機器は33MB/Sec転送を実現しています。

LPT Port (Line Printer Port)

コンピュータパラレルポートのDOSによる論理機器名です。各LPTポートは固有のIRQとアドレス割り当てで構成されます。

MMX

MMXとは、複数データ同時に処理するSingle Instruction Multiple Data (SIMD)技術を採用した、x86系CPU用の新しい157命令です。マルチメディア処理に適しています。Intel Pentium PP/MT (P55C)、Pentium II (Klamath) CPUなどで採用されています。

North Bridge

CPU-PCIインターフェイス、メモリ・キャッシュコントローラーを含みます。

PCI Bus (Peripheral Component Interconnect Local Bus)

PCIは32ビットデータバスインターフェースの仕様です。PCIは多くの拡張カードが採用しています。

Peripherals(周辺機器)

周辺機器は、コンピュータのI/Oポートを介して接続される機器です。周辺機器を取り付けることで、コンピュータの機能を大きく拡張し、また特別な用途で使用することもできるようになります。

POST (Power On Self Test)

コンピュータの電源を入れると、最初にPOSTが始まります。POSTは起動時の自己診断テストで、システムメモリやマザーボードの回路、ディスプレイ、キーボード、ディスクドライブ、その他I/O機器などをチェックします。

PS/2 Port

PS/2ポートは、IBM Micro Channel Architectureに基づいています。16ビット・32ビットバスでデータ転送します。PS/2マウスやキーボードがATXマザーボードで使用されます。

RAM (Random Access Memory)

DRAM (Dynamic RAM)、EDO DRAM (Extended Data Output DRAM)、SDRAM (Synchronous DRAM)などの種類があります。

ROM (Read Only Memory)

書き換える必要のないプログラム(ファームウェア)を格納するために使用し、内容を自由に書き換えることはできません。Flash ROM (EEPROM)は、プログラムによって書き換えることができます(BIOSで使用されています)。

SCSI (Small Computer System Interface)

多くの周辺機器を接続できる高速パラレルインターフェースで、American National Standards Institute (ANSI)のX3T9.2委員会で策定されました。

SMB (System Management Bus)

SMBは、スマートバッテリー管理、SDRAM構成情報読み込み、他のいろいろなシステム機能を読み込む際に使用されます。

SMI (System Management Interrupt)

システムがSMMに入るようになるノンマスカブル割り込み。SMM機能は、パワーマネジメント、USBキーボードコントロール、安全保護、ホットキー、温度の監視を含みます。

SMM (System Management Mode)

SMIアクティブ状態での動作モードです。

South Bridge

PCI-ISAインターフェース、多くのレガシー機器のインターフェースとなります。

System Disk

システムディスクはOSの基本的プログラムを含んでいて、システムを起動する場合に使用されます

UltraDMA/33

UltraDMA/33は、IDE転送レートを向上させる新仕様です。IDEコマンドの上昇エッジ部分のみを使用する伝統的なPIOモードと異なり、UltraDMA/33では上昇下降の両エッジを使用します。その結果、データ転送レートは、PIO mode 4やDMA mode 2の2倍になります(16.6MB/s x2 = 33MB/s)。

USB (Universal Serial Bus)

新しい4ピンのシリアル周辺機器バスで、キーボード、マウス、ジョイスティック、スキャナ、プリンタ、モデム/ISDNなどの周辺機器を自動的に構成し、機器を取り付けるとシステムを再起動することなく使用することができます。USBで従来のように複雑にケーブルが絡んだコンピュータバックパネルは不要です。

Notebook PC オーナー情報

将来技術サポートなどが必要となったときのため、このページに所有者情報を記入しておいてください。パスワードを記入したときは、このマニュアルを厳重に保管してください。

ユーザー名: _____ ユーザーの電話: _____

メーカー名: _____ モデル: _____

販売店名: _____ 販売店の電話: _____

ディスプレイサイズ: _____ 購入日 _____ シリアルナンバー: _____

HDDのメーカー名: _____ 容量: _____

セカンドHDDのメーカー名: _____ 容量: _____

BIOSバージョン: _____ 日付: _____

アクセサリ: _____ シリアルナンバー: _____

アクセサリ: _____ シリアルナンバー: _____

ソフトウェア

オペレーティングシステム: _____

ソフトウェア: _____ シリアルナンバー: _____

ソフトウェア: _____ シリアルナンバー: _____

セキュリティ

ブートアップパスワード: _____ ハードドライブパスワード: _____

ネットワーク

ユーザー名: _____ パスワード: _____ ドメイン: _____

ユーザー名: _____ パスワード: _____ ドメイン: _____

ASUS® Means Business!

ASUSTeK COMPUTER INC.(ASUS) は1989年4月1日に設立されました。それ以来、ASUSは全ての顧客に最も高い品質で最先端の技術を提供し、ソリューションに対する最高の評価を受けています。

1998年度のASUSの年間の販売収益は、2億4500万USドルの順資本で10億9000万USドルに達しています。1998年のマザーボードの販売量は880万台に達し、1999年の年末には1350万台を達成しています。現在、ASUSでは月間100万台以上のマザーボードと10万台以上のノートPCを生産することが可能です。

ASUSの強力な研究開発機関(R&D)チームは、コンピュータ業界でのより多くの競争と変化に他社より一歩先んじた製品を開発しています。ASUSは現在、マザーボード、CD/DVD-ROMドライブ、ノートPC、サーバー、SCSIカード、ネットワークカード及び広帯域のモデムを販売しています。ASUSは、将来の新しいコンピュータ関連機器を開発中です。

ASUSは最も高い品質と信頼性の製品を絶えず供給し、世界中の顧客により認められています。そのことにより、ヨーロッパ・アメリカ・アジアの主要なインテグレーターやOEMの顧客は、戦略的なパートナーとしてASUSを選んでいきます。

主要なコンピュータ製造業者はASUSを選びました。

- ・ 1999年8月、世界で最も軽くスリムなノートPCを発売。
- ・ 1999年5月、世界初のRIVA TNT2を使用した3D VGAカードをリリース。
- ・ 1999年4月、世界初の50倍速CD-ROMドライブをリリース。
- ・ 1999年2月、世界初の40倍速CD-ROMドライブをリリース。
- ・ 1998年11月、ISO-14000に認定を取得。
- ・ 1998年、最軽量のノートPCを発売。
- ・ 1998年、世界初の34倍速CD-ROMドライブを導入。
- ・ 1997年、初のノートPCを発売。
- ・ 1997年、ASUSPROサーバーシリーズを発売。
- ・ 1995年9月、革新技術と品質において1位を獲得(Asian Sources magazineにおいて)
- ・ 1995年、台湾のビジネスマネジメントランキング5位(China Credit Information Service社による報告)。
- ・ 1994年、デュアルPentiumマザーボードの生産・販売において1位。
- ・ 1994年、互換性と品質において最も高い評価を受ける(C.t.誌による報告)。
- ・ ISO 9002を取得。

ASUSではトータルクオリティプログラムにより最高の品質を約束します。デザイン段階において、R&Dではデザインの批評やシミュレーションを経て設計が行われます。製造工程においては、先進のSMTと自動テスト設備を使用しています。全てのASUS製品は、生産ラインや高温テスト設備において厳しいテストを通過します。ASUSのクオリティコントロールプログラムは以下のようなものです：プロセスクオリティコントロール、信頼性テスト、環境テストなどがクオリティコントロールに含まれます。企業の社会的な責任として、工場では生産活動において環境に与える影響を最小限に押さえる方針を貫いています。このように、ASUSでは環境を保護の一環として環境整備、職場の健康と安全を確保しています。

ASUSの強力なテクニカルサポートチームは、購入の前後のどのような質問にも早くて確実な解決を約束します。洗練されたカタログ、販売キット、テスト報告、技術発表、World Wide Web(WWW)、テクニカルQ&Aなどをプレセールス活動として使用しています。セールス後も、電話による質問のほとんどを解決するためにテクニカルチームとR&Dチームがニュースグループや電子メールによって密接に連携しています。最後に、新しいIGSM(Global Service Member)プログラムを紹介します。これは、国際的な旅行者のために特別に設定され、最高の保証サービスを世界中のASUS製品に提供します。

最新情報についてはwww.asus.comへどうぞ!

ASUS® Barebone Servers

	Pentium® III Pentium® II サポート	最大 メモリ (GB)	Ultra2 SCSI 装備 (Channels)	5.25" 固定ディスク 装置	Hot-Swap トレイ
AP100	1 Slot1	1	1	3	0
AP200	2 Slot1	1	1	3	0
AP2000	2 Slot1	1	1	4	3 or 5*
AP2500	2 Slot1	1	1	4	3 or 5*
AP3000	2 Xeon™	2	2	4	3 or 5*
新しい! AP2300	2 Socket370	4	2 Ultra3	4	3 or 5*
AP6000	2 Slot1	1	1	4	8**
AP7500	2 Slot1	1	1	4	8**
AP8000	2 Xeon™	2	2	4	8**
新しい! AP6300	2 Socket370	4	2 Ultra3	4	8**

* 1.6インチx3 又は 1インチx5 SCA-2 SCSI ハードドライブ

** 1.6インチx8 又は 1インチ SCSI ハードドライブ

Mid-Range Servers

AP6000
AP7500
AP8000
AP6300

Value Servers

AP2000
AP2500
AP3000
AP2300

Group Servers

AP100
AP200

ASUS PCI-DA2100/2200
Series SCSI RAID Card



AR1000 RAID Subsystem

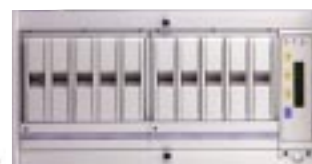

Rack Mountable

最新情報についてはwww.asus.comへどうぞ!

ASUS® 8倍速DVD-ROMドライブ



- ・あらゆるアプリケーションの要求にも十分に
 応える読み込み速度
- ・8倍速DVD-ROM/40倍速CD-ROMを誇る最
 大速度
- ・高速なデジタルオーディオ出力
- ・UltraDMA/33転送モードをサポート
- ・MPC3規格に準拠
- ・マルチリード機能をサポート

ASUS® Ultra-Fast CD-ROM



- ・高速なCDオーディオ再生をサポート
- ・高速なデジタルオーディオ出力をサポート
- ・UltraDMA/33転送モードをサポート
- ・すべてのCDフォーマットに互換
- ・マルチリード機能をサポート(CD-R/CD-RW)

最新情報についてはwww.asus.comどうぞ！

AGP-V6800 Series

Span the Graphics Globe
with DDR Intelligence



GeForce²⁵⁶ DDR

- Powered by the world's latest GeForce256[™] DDR GPU
- 300MHz DDR video memory – delivers extra performance at high resolutions with 32-bit color
- Optimized for D3D & OpenGL VR game playing and stereoscopic video/picture viewing
- Real-time 30 frames/sec 704x480 video capture
- VideoSecurity – auto-notification system to monitor environmental deviation
- Models available:

1. AGP-V6800 : GeForce256[™] DDR, 32MB DDR SGRAM, VGA
2. AGP-V6800 Deluxe : GeForce256[™] DDR, 32MB DDR SGRAM, VGA, TV-out, Video-in, VR 3D glasses



ASUS
www.asus.com

最新情報についてはwww.asus.comへどうぞ！

ASUS® Goes Mobile!



L8400 シリーズ コンパクトプロフェッショナル ノート PC

- 14.1" TFT カラーディスプレイ
- 450MHz ~ 700MHz+
- 64MB~192MBのメモリ
- 2X AGP 3D w/8MB VRAM
- 100MHz プロセッササイドバス

M8300/8200 シリーズ

薄型 & 軽量を実現したノート PC

- 13.3" or 12.1" TFT カラーディスプレイ
- 366MHz ~ 650MHz+
- 64MB~192MBのメモリ
- 2つのハードドライブをサポート



L7300/7200 シリーズ

オールインワンコンパクトノート PC

- 13.3" or 12.1" TFT カラーディスプレイ
- 366MHz ~ 650MHz+
- 64MB~192MBのメモリ

最新情報についてはwww.asus.comへどうぞ!

